

Unità split Daikin
Altherma a media
temperatura
Dati tecnici
ERRA08-12EW1



INDICE

ERRA08-12EW1

1	Caratteristiche	4
	ERRA08-12EW1	4
2	Specifiche	5
3	Capacità - grafici	91
	Capacità di raffreddamento - grafici.	91
	Capacità di raffreddamento - grafici - modalità silenziosa	92
	Capacità di riscaldamento - grafici.	93
	Capacità di riscaldamento - grafici - modalità silenziosa	94
4	Tabelle delle capacità	95
	Programmi di certificazione	95
	Prestazioni acqua calda sanitaria	96
5	Schemi dimensionali	97
6	Schemi delle tubazioni	98
7	Schemi elettrici	99
	Schemi elettrici - Trifase	99
8	Livelli sonori	100
	Spettro pressione sonora - Raffreddamento	100
	Spettro pressione sonora - Riscaldamento	101
	Spettro pressione sonora - Modalità silenziosa	102
9	Installazione	103
	Metodo di installazione	103
10	Campo di funzionamento	104

1 Caratteristiche

1 - 1 ERRA08-12EW1

- › L'unità esterna estrae calore dall'aria esterna, anche a -25°C
- › Con il funzionamento solo a pompa di calore, l'unità esterna produce una temperatura dell'acqua in uscita di 65°C a una temperatura esterna di -15°C
- › A temperature esterne di -15°C, l'unità esterna limita la dispersione della capacità di riscaldamento
- › La scelta di un prodotto a R-32 riduce l'impatto ambientale del 68% rispetto ai sistemi a R-410A, comporta una riduzione diretta dei consumi energetici grazie all'elevata efficienza energetica e ha una carica di refrigerante inferiore del 30%
- › Cartuccia WLAN inclusa



Funzionamento garantito fino a -25°C



App Onecta

2 Specifiche

2 - 1 Specifiche

Specifiche tecniche				ELBH12E6V + ERRA08EW1	ELBH12E6V + ERRA10EW1	ELBH12E6V + ERRA12EW1	
Capacità di riscaldamento	Min.		kW	3,45 (1)			
	Nom.		kW	6,17 (2)			
	Max.		kW	7,95 (1)	9,25 (1)	9,97 (1)	
Potenza assorbita	Riscaldamento	Min.	kW	0,70 (3)			
		Nom.	kW	1,21 (2)			
		Max.	kW	1,63 (3)	1,98 (3)	2,21 (3)	
COP				5,10 (2)			
Pompa	Type	Grundfos UPM4L K 15-75 130 9 DK1					
	Unità Riscaldamento prevalenza nominale		kPa	67,9 (4)			
Scambiatore di calore lato acqua	Portata acqua	Riscaldamento	Nom.	l/min			
				18,3			
Generale	Dati	Nome e indirizzo					
	Fornitore/Costruttore	Nome o marchio					
				Daikin Europe N.V. - Zandvoordestraat 300, 8400 Oostende, Belgium			
				Daikin Europe N.V.			
Descrizione prodotto	Pompa di calore aria-acqua		Si				
	Pompa di calore salamoia-acqua		No				
	Riscaldatore in combinazione con pompa di calore		Si				
	Pompa di calore a bassa temperatura		No				
	Riscaldatore supplementare integrato		Si				
	Pompa di calore acqua-acqua		No				
LW(A) Livello di potenza sonora (conforme alla direttiva EN14825)	Interno		dB(A)	44,0			
LW(A) Sound power level (according to EN14825)	Outdoor		dB(A)	56,0			
Condizione acustica Progettazione ecocompatibile e classe energetica				Potenza sonora in modalità riscaldamento, misurata secondo lo standard EN12102 nelle condizioni indicate nella norma EN14825			
Riscaldamento ambienti generale	Unità aria-acqua	Flusso d'aria nominale (esterno)		m ³ /h			
				3.542			
	Altro	Capacity control		Inverter			
		Pck (Mod. riscaldatore carter)	kW	0,000			
		Poff (Mod. spento)	kW	0,027			
		Psb (Mod. standby)	kW	0,027			
		Pto (Termostato spento)	kW	0,024			
	Riscaldatore supplementare integrato	Psup		kW			
				6,0			
			Tipo di energia assorbita		Collegamento elettrico		
Risc. amb.	Uscita acqua condizioni climatiche medie 55°C	Generale	Annual energy consumption	kWh	7.541	7.522	7.309
			ηs (Efficienza stagionale Risc. amb.)	%	134		138
			Capacità nominale a -10°C	kW	12,5		
		Cond. A (-7°CBS/-8°CBU)	Qhe Annual energy consumption (GCV)	Gj	27		26
			SCOP		3,42	3,43	3,53
			Classe efficienza stagionale Risc. amb.		A++		
		Cond. B (2°CBS/1°CBU)	Cdh (Coefficiente di degradazione - risc.)		1,0		
			COPd (Coeff. di efficienza energetica dichiarato)		2,34		
			Pdh (capacità dichiarata di risc.)	kW	7,6		
			PERd (Indice di energia primaria dichiarato)	%	93,6		
			Cdh (Coefficiente di degradazione - risc.)		1,0		
			COPd (Coeff. di efficienza energetica dichiarato)		3,50		
		Cond. B (2°CBS/1°CBU)	Pdh (capacità dichiarata di risc.)	kW	6,8		
			PERd (Indice di energia primaria dichiarato)	%	140,0		

2 Specifiche

2 - 1 Specifiche

Specifiche tecniche				ELBH12E6V + ERRA08EW1	ELBH12E6V + ERRA10EW1	ELBH12E6V + ERRA12EW1	
Risc. amb. 	Uscita acqua condizioni climatiche medie 55°C	Cond. C (7°CBS/ 6°CBU)	Cdh (Coefficiente di degradazione - risc.)	1,0			
			COPd (Coeff. di efficienza energetica dichiarato)	5,07			
			Pdh (capacità dichiarata kW di risc.)	4,5			
		PERd (Indice di energia primaria dichiarato) %	202,8				
		Cond. D (12°CBS/ 11°CBU)	Cdh (Coefficiente di degradazione - risc.)	1,0			
			COPd (Coeff. di efficienza energetica dichiarato)	6,23			
			Pdh (capacità dichiarata kW di risc.)	5,2			
		PERd (Indice di energia primaria dichiarato) %	249,2				
		Tol (temp. lim. di es.)	COPd (Coeff. di efficienza energetica dichiarato)		2,04		2,06
				Pdh (capacità dichiarata kW di risc.)	6,9		8,2
	PERd (Indice di energia primaria dichiarato) %			81,6		82,4	
	TOL °C					-10	
	WTOL (Temp. lim. di funz. per risc. acqua) °C					55	
	Cap. suppl. potenz. di risc. nominale	Psup (alla Tdi progetto -10°C) kW		5,6		4,3	
	Tbiv (temperatura bivalente)	COPd (Coeff. di efficienza energetica dichiarato)		2,90		2,48	
			Pdh (capacità dichiarata kW di risc.)	8,5		10,0	
			PERd (Indice di energia primaria dichiarato) %	116,0		99,2	
			Tbiv °C	-2		-5	
	Uscita acqua climi rigidi 55°C	Generale	Annual energy consumption kWh	7.088	6.950	6.921	
ns (Efficienza stagionale riscaldamento ambienti) %			122		125		
Capacità nominale a -22°C kW			9,0				
Qhe Annual energy consumption (GCV) Gj			26		25		
Cond. A (-7°CBS/ -8°CBU)	Cond. A (-7°CBS/ -8°CBU)	Cdh (Coefficiente di degradazione - risc.)	1,0				
		COPd (Coefficiente di efficienza energetica dichiarato)	2,61				
		Pdh (capacità dichiarata kW di risc.)	5,2				
		PERd (Indice di energia primaria dichiarato) %	104,2		104,4		
Cond. B (2°CBS/ 1°CBU)	Cond. B (2°CBS/ 1°CBU)	Cdh (Coefficiente di degradazione - risc.)	1,0				
		COPd (Coefficiente di efficienza energetica dichiarato)	3,90				
		Pdh (capacità dichiarata kW di risc.)	3,3				
		PERd (Indice di energia primaria dichiarato) %	156,0				
Cond. C (7°CBS/ 6°CBU)	Cond. C (7°CBS/ 6°CBU)	Cdh (Coefficiente di degradazione - risc.)	1,0				
		COPd (Coefficiente di efficienza energetica dichiarato)	4,96				
		Pdh (capacità dichiarata kW di risc.)	3,4				
		PERd (Indice di energia primaria dichiarato) %	198,3				

2 Specifiche

2 - 1 Specifiche

Specifiche tecniche			ELBH12E6V + ERRA08EW1	ELBH12E6V + ERRA10EW1	ELBH12E6V + ERRA12EW1					
Risc. amb. 	Uscita acqua climi rigidi 55°C	Cond. D (12°CBS/11°CBU)	COPd (Coefficiente di efficienza energetica dichiarato)			6,56				
			Pdh (capacità dichiarata kW di risc.)			4,2				
			PERd (Indice di energia primaria dichiarato) %			262,5				
	Tol (temp. lim. di es.)			COPd (Coeff. di efficienza energetica dichiarato)			1,49	1,56	1,62	
				Pdh (capacità dichiarata kW di risc.)			4,9	6,1	7,2	
				PERd (Indice di energia primaria dichiarato) %			59,6	62,3	64,7	
				TOL (Temp. limite di funz. per risc. acqua) °C			-22			
	Cond. G (-15°CBS/-)			COPd (Coefficiente di efficienza energetica dichiarato)			2,00	2,03		
				Pdh (capacità dichiarata kW di risc.)			6,0	7,2		
				PERd (Indice di energia primaria dichiarato) %			80,0	81,2		
Tbiv (temperatura bivalente)			COPd (Coefficiente di efficienza energetica dichiarato)			2,25	2,03			
			Pdh (capacità dichiarata kW di risc.)			6,6	7,2			
			PERd (Indice di energia primaria dichiarato) %			90,0	81,2			
			Tbiv °C			-12	-15			
cap. suppl. potenz. di risc. nominale			Psup (alla Tdi progetto -22°C) kW			4,1	2,9	1,8		
			Uscita acqua climi caldi 55°C	Generale	Annual energy consumption kWh			2.972		
ηs (Efficienza stagionale riscaldamento ambienti) %					170					
Capacità nominale a 2°C kW					9,6					
Qhe Annual energy consumption (GCV) GJ					11					
Cond. B (2°CBS/1°CBU)					Cdh (Coefficiente di degradazione - risc.)			1,0		
			COPd (Coefficiente di efficienza energetica dichiarato)			2,66				
			Pdh (capacità dichiarata kW di risc.)			8,0				
Cond. C (7°CBS/6°CBU)			PERd (Indice di energia primaria dichiarato) %			106,5				
					Cdh (Coefficiente di degradazione - risc.)			1,0		
					COPd (Coefficiente di efficienza energetica dichiarato)			3,79		
Pdh (capacità dichiarata kW di risc.)					6,7					
Cond. D (12°CBS/11°CBU)			PERd (Indice di energia primaria dichiarato) %			151,5				
					Cdh (Coefficiente di degradazione - risc.)			1,0		
					COPd (Coefficiente di efficienza energetica dichiarato)			5,87		
Pdh (capacità dichiarata kW di risc.)					3,6					
Tbiv (temperatura bivalente)			PERd (Indice di energia primaria dichiarato) %			234,9				
					COPd (Coefficiente di efficienza energetica dichiarato)			3,13		
					Pdh (capacità dichiarata kW di risc.)			8,4		
					PERd (Indice di energia primaria dichiarato) %			125,4		
			Tbiv °C			4				

2 Specifiche

2 - 1 Specifiche

Specifiche tecniche			ELBH12E6V + ERRA08EW1	ELBH12E6V + ERRA10EW1	ELBH12E6V + ERRA12EW1		
Risc. amb.	Uscita acqua cond. clim. medie 35°C	Generale	Annual energy consumption kWh	3,561	3,539		
			ηs (Efficienza stagionale Risc. amb.) %	190	191		
			Capacità nominale a -10°C kW	8,3			
			Qhe Annual energy consumption (GCV) GJ	13			
			SCOP	4,81	4,84		
			Classe efficienza stagionale Risc. amb.	A+++			
		Cond. A (-7°CBS/-8°CBU)		COPd (Coeff. di efficienza energetica dichiarato)	3,20		
				Pdh (capacità dichiarata di risc.) kW	7,5		
				PERd (Indice di energia primaria dichiarato) %	128,0		
		Cond. B (2°CBS/1°CBU)		Cdh (Coefficiente di degradazione - risc.)	1,0		
			COPd (Coeff. di efficienza energetica dichiarato)	4,93			
			Pdh (capacità dichiarata di risc.) kW	4,4			
	Cond. C (7°CBS/6°CBU)		PERd (Indice di energia primaria dichiarato) %	197,2			
			Cdh (Coefficiente di degradazione - risc.)	1,0			
			COPd (Coeff. di efficienza energetica dichiarato)	6,37			
	Cond. D (12°CBS/11°CBU)		Pdh (capacità dichiarata di risc.) kW	4,3			
			PERd (Indice di energia primaria dichiarato) %	254,8			
			Cdh (Coefficiente di degradazione - risc.)	1,0			
	Tol (temp. lim. di es.)		COPd (Coeff. di efficienza energetica dichiarato)	2,90	2,86		
			Pdh (capacità dichiarata di risc.) kW	6,9	8,1		
			PERd (Indice di energia primaria dichiarato) %	116,0	114,4		
		TOL °C	-10				
		WTOL (Temp. limite di funz. per risc. acqua) °C	35				
Tbiv (temperatura bivalente)		COPd (Coeff. di efficienza energetica dichiarato)	3,20	2,86			
		Pdh (capacità dichiarata di risc.) kW	7,5	8,1			
		PERd (Indice di energia primaria dichiarato) %	128,0	114,4			
		Tbiv °C	-7	-10			
cap. suppl. di risc. nominale	Psup (alla Tdi progetto -10°C) kW	1,4	0,0				
Uscita acqua climi rigidi 35°C	Generale	Annual energy consumption kWh	5,394	5,239	5,224		
		ηs (Efficienza stagionale riscaldamento ambienti) %	162	166	167		
		Capacità nominale a -22°C kW	9				
		Qhe Consumi energetici annuali (Valore calorifico lordo) GJ	19,4	18,9	18,8		

2 Specifiche

2 - 1 Specifiche

Specifiche tecniche			ELBH12E6V + ERRA08EW1	ELBH12E6V + ERRA10EW1	ELBH12E6V + ERRA12EW1			
Risc. amb. 	Uscita acqua climi rigidi 35°C	A Condition (-7°CDB/ 8°CWB)	COPd (Coefficiente di efficienza energetica dichiarato)			3,48		
			Pdh (capacità dichiarata kW di risc.)			5,4		
			PERd (%)			139,2		
		B Condition (2°CDB/ 1°CWB)	Cdh (Coefficiente di degradazione - risc.)			1,0		
			COPd (Coefficiente di efficienza energetica dichiarato)			5,40		
			Pdh (capacità dichiarata kW di risc.)			3,6		
		Cond. C (7°CBS/ 6°CBU)	PERd (%)			216,0		
			Cdh (Coefficiente di degradazione - risc.)			1,0		
			COPd (Coefficiente di efficienza energetica dichiarato)			6,53		
		Cond. D (12°CBS/ 11°CBU)	Pdh (capacità dichiarata kW di risc.)			5,3		
			PERd (Indice di energia primaria dichiarato) %			261,2		
			Cdh (Coefficiente di degradazione - risc.)			1,0		
		Tol (temp. lim. di es.)	COPd (Coeff. di efficienza energetica dichiarato)			7,98		
			Pdh (capacità dichiarata kW di risc.)			6,6		
			PERd (Indice di energia primaria dichiarato) %			319,0	319,2	
		Tol (temp. lim. di es.)	COPd (Coeff. di efficienza energetica dichiarato)			2,11	2,14	2,16
			Pdh (capacità dichiarata kW di risc.)			4,9	5,9	6,5
			PERd (Indice di energia primaria dichiarato) %			84,3	85,6	86,4
			TOL (°C)			-22		
			WTOL (Temp. limite di funz. per risc. acqua) (°C)			35		
		Cond. G (-15°CBS/-)	COPd (Coefficiente di efficienza energetica dichiarato)			2,68	2,64	
			Pdh (capacità dichiarata kW di risc.)			6,0	7,0	
			PERd (Indice di energia primaria dichiarato) %			107,1	105,6	
		Tbiv (temperatura bivalente)	COPd (Coefficiente di efficienza energetica dichiarato)			2,95	2,64	
			Pdh (capacità dichiarata kW di risc.)			6,5	7,0	
			PERd (Indice di energia primaria dichiarato) %			118,1	105,6	
			Tbiv (°C)			-12	-15	
cap. suppl. potenz. di risc. nominale	Psup (alla Tdi progetto -22°C) kW			4,1	3,1	2,6		
Uscita acqua climi caldi 35°C	Generale	Annual energy consumption kWh			1,993			
		ηs (Efficienza stagionale riscaldamento ambienti) %			228			
		Capacità nominale a 2°C kW			8,6			
		Qhe Annual energy consumption (GCV) GJ			7			
		Cond. B (2°CBS/ 1°CBU)			Cdh (Coefficiente di degradazione - risc.)			1,0
COPd (Coefficiente di efficienza energetica dichiarato)			4,17					
Pdh (capacità dichiarata kW di risc.)			6,8					
PERd (Indice di energia primaria dichiarato) %			166,8					

2 Specifiche

2 - 1 Specifiche

2

Specifiche tecniche				ELBH12E6V + ERRA08EW1	ELBH12E6V + ERRA10EW1	ELBH12E6V + ERRA12EW1
Risc. amb.	Uscita acqua climi caldi 35°C	Cond. C (7°CBS/ 6°CBU)	Cdh (Coefficiente di degradazione - risc.)		1,0	
			COPd (Coefficiente di efficienza energetica dichiarato)		5,85	
			Pdh (capacità dichiarata kW di risc.)		5,5	
		PERd (Indice di energia primaria dichiarato) %		234,0		
		Tbiv (temperatura bivalente)	COPd (Coefficiente di efficienza energetica dichiarato)		4,89	
				Pdh (capacità dichiarata kW di risc.)		6,8
	PERd (Indice di energia primaria dichiarato) %				195,6	
	Cond. D (12°CBS/ 11°CBU)	Cdh (Coefficiente di degradazione - risc.)		1,0		
			COPd (Coefficiente di efficienza energetica dichiarato)		7,78	
			Pdh (capacità dichiarata kW di risc.)		6,1	
		Tbiv °C		5		
			PERd (Indice di energia primaria dichiarato) %		311,2	

(1)Capacità conforme allo standard EN14511 e valida per un intervallo di acqua riscaldata dT = 3~8°C a Ta 7°C |

(2)Stato: Ta BS/BU 7°C/6°C - LWC 35°C (DT = 5°C) |

(3)La potenza assorbita equivale all'assorbimento totale delle unità interne ed esterne, compresa la pompa di ricircolo; conformità allo standard EN14511 |

(4)BS/BU 7°C/6°C - Acqua in uscita condensatore 35°C (dT=5°C), con pompa alla massima velocità |

Raffreddamento: EW 12°C; LW 7°C; temperatura esterna: 35°CBS |

Raffreddamento: EW 23°C; LW 18°C; temperatura esterna: 35°CBS |

Test eseguito con Ta BS/BU 7°C/6°C. In conformità con la normativa EN 16147.

Specifiche tecniche				ELBH12E9W + ERRA08EW1	ELBH12E9W + ERRA10EW1	ELBH12E9W + ERRA12EW1
Capacità di riscaldamento	Min.		kW		3,45 (1)	
	Nom.		kW		6,17 (2)	
	Max.		kW	7,95 (1)	9,25 (1)	9,97 (1)
Potenza assorbita	Riscaldamento	Min.	kW		0,70 (3)	
		Nom.	kW		1,21 (2)	
		Max.	kW	1,63 (3)	1,98 (3)	2,21 (3)
COP					5,10 (2)	
Pompa	Type			Grundfos UPM4L K 15-75 130 9 DKI		
	Unità prevalenza nominale	Riscaldamento	kPa		67,9 (4)	
Scambiatore di calore lato acqua	Portata acqua	Riscaldamento	Nom.	l/min	18,3	
Generale	Dati	Nome e indirizzo	Daikin Europe N.V. - Zandvoordestraat 300, 8400 Oostende, Belgium			
	Fornitore/Costruttore	Nome o marchio	Daikin Europe N.V.			
	Descrizione prodotto	Pompa di calore aria-acqua				Si
		Pompa di calore salamoia-acqua				No
		Riscaldatore in combinazione con pompa di calore				Si
		Pompa di calore a bassa temperatura				No
		Riscaldatore supplementare integrato				Si
	Pompa di calore acqua-acqua				No	
	LW(A) Livello di potenza sonora (conforme alla direttiva EN14825)	Interno		dB(A)	44,0	
	LW(A) Sound power level (according to EN14825)	Outdoor		dB(A)	56,0	
Condizione acustica Progettazione ecocompatibile e classe energetica				Potenza sonora in modalità riscaldamento, misurata secondo lo standard EN12102 nelle condizioni indicate nella norma EN14825		
Riscaldamento ambienti generale	Unità aria-acqua	Flusso d'aria nominale (esterno)		m³/h	3.542	
		Altro	Capacity control		Inverter	
	Riscaldatore	Pck (Mod. riscaldatore carter)	kW	0,000		
		Poff (Mod. spento)	kW	0,027		
		Psb (Mod. standby)	kW	0,027		
		Pto (Termostato spento)	kW	0,024		
		Psup	kW	9,0		
	Riscaldatore supplementare integrato	Tipo di energia assorbita		Collegamento elettrico		

2 Specifiche

2 - 1 Specifiche

Specifiche tecniche			ELBH12E9W + ERRA08EW1	ELBH12E9W + ERRA10EW1	ELBH12E9W + ERRA12EW1	
Risc. amb. Uscita acqua Generali condizioni climatiche medie 55°C	Generale condizioni climatiche medie 55°C	Annual energy consumption kWh	7,541	7,522	7,309	
		ηs (Efficienza stagionale Risc. amb.) %	134		138	
		Capacità nominale a -10°C kW	12,5			
		Qhe Annual energy consumption (GCV) Gj	27		26	
		SCOP	3,42	3,43	3,53	
		Classe efficienza stagionale Risc. amb.	A++			
		Cond. A (-7°CBS/ -8°CBU)	Cdh (Coefficiente di degradazione - risc.)	1,0		
			COPd (Coeff. di efficienza energetica dichiarato)	2,34		
			Pdh (capacità dichiarata di risc.) kW	7,6		
			PERd (Indice di energia primaria dichiarato) %	93,6		
		Cond. B (2°CBS/ 1°CBU)	Cdh (Coefficiente di degradazione - risc.)	1,0		
			COPd (Coeff. di efficienza energetica dichiarato)	3,50		
			Pdh (capacità dichiarata di risc.) kW	6,8		
			PERd (Indice di energia primaria dichiarato) %	140,0		
		Cond. C (7°CBS/ 6°CBU)	Cdh (Coefficiente di degradazione - risc.)	1,0		
			COPd (Coeff. di efficienza energetica dichiarato)	5,07		
			Pdh (capacità dichiarata di risc.) kW	4,5		
			PERd (Indice di energia primaria dichiarato) %	202,8		
		Cond. D (12°CBS/ 11°CBU)	Cdh (Coefficiente di degradazione - risc.)	1,0		
			COPd (Coeff. di efficienza energetica dichiarato)	6,23		
			Pdh (capacità dichiarata di risc.) kW	5,2		
			PERd (Indice di energia primaria dichiarato) %	249,2		
		Tol (temp. lim. di es.)	COPd (Coeff. di efficienza energetica dichiarato)	2,04	2,06	
Pdh (capacità dichiarata di risc.) kW	6,9		8,2			
PERd (Indice di energia primaria dichiarato) %	81,6		82,4			
TOL °C	-10					
WTOL (Temp. lim. di funz. per risc. acqua) °C	55					
Cap. suppl. potenz. di risc. nominale	Psup (alla Tdi progetto -10°C) kW	5,6	4,3			
	Tbiv (temperatura bivalente) COPd (Coeff. di efficienza energetica dichiarato)	2,90		2,48		
	Pdh (capacità dichiarata di risc.) kW	8,5		10,0		
	PERd (Indice di energia primaria dichiarato) %	116,0		99,2		
	Tbiv °C	-2		-5		
Uscita acqua climi rigidi 55°C	Generale Annual energy consumption kWh	7,088	6,950	6,921		
	ηs (Efficienza stagionale riscaldamento ambienti) %	122	125			
	Capacità nominale a -22°C kW	9,0				
	Qhe Annual energy consumption (GCV) Gj	26	25			

2 Specifiche

2 - 1 Specifiche

Specifiche tecniche			ELBH12E9W + ERRA08EW1	ELBH12E9W + ERRA10EW1	ELBH12E9W + ERRA12EW1	
Risc. amb. 	Uscita acqua climi rigidi 55°C	Cond. A (-7°CBS/ -8°CBU)	Cdh (Coefficiente di degradazione - risc.)	1,0		
			COPd (Coefficiente di efficienza energetica dichiarato)	2,61		
			Pdh (capacità dichiarata kW di risc.)	5,2		
			PERd (Indice di energia primaria dichiarato) %	104,2	104,4	
		Cond. B (2°CBS/ 1°CBU)	Cdh (Coefficiente di degradazione - risc.)	1,0		
			COPd (Coefficiente di efficienza energetica dichiarato)	3,90		
			Pdh (capacità dichiarata kW di risc.)	3,3		
			PERd (Indice di energia primaria dichiarato) %	156,0		
		Cond. C (7°CBS/ 6°CBU)	Cdh (Coefficiente di degradazione - risc.)	1,0		
			COPd (Coefficiente di efficienza energetica dichiarato)	4,96		
			Pdh (capacità dichiarata kW di risc.)	3,4		
			PERd (Indice di energia primaria dichiarato) %	198,3		
		Cond. D (12°CBS/ 11°CBU)	COPd (Coefficiente di efficienza energetica dichiarato)	6,56		
			Pdh (capacità dichiarata kW di risc.)	4,2		
			PERd (Indice di energia primaria dichiarato) %	262,5		
		Tol (temp. lim. di es.)	COPd (Coeff. di efficienza energetica dichiarato)	1,49	1,56	1,62
			Pdh (capacità dichiarata kW di risc.)	4,9	6,1	7,2
			PERd (Indice di energia primaria dichiarato) %	59,6	62,3	64,7
			TOL °C	-22		
			WTOL (Temp. limite di funz. per risc. acqua) °C	55		
		Cond. G (-15°CBS/-)	COPd (Coefficiente di efficienza energetica dichiarato)	2,00	2,03	
			Pdh (capacità dichiarata kW di risc.)	6,0	7,2	
			PERd (Indice di energia primaria dichiarato) %	80,0	81,2	
		Tbiv (temperatura bivalente)	COPd (Coefficiente di efficienza energetica dichiarato)	2,25	2,03	
Pdh (capacità dichiarata kW di risc.)	6,6		7,2			
PERd (Indice di energia primaria dichiarato) %	90,0		81,2			
Tbiv °C	-12		-15			
cap. suppl. potenz. di risc. nominale	Psup (alla Tdi progetto -22°C) kW	4,1	2,9	1,8		
Uscita acqua climi caldi 55°C	Generale	Annual energy consumption kWh	2.972			
		ηs (Efficienza stagionale riscaldamento ambienti) %	170			
		Capacità nominale a 2°C kW	9,6			
		Qhe Annual energy consumption (GCV) GJ	11			
	Cond. B (2°CBS/ 1°CBU)	Cdh (Coefficiente di degradazione - risc.)	1,0			
COPd (Coefficiente di efficienza energetica dichiarato)		2,66				
Pdh (capacità dichiarata kW di risc.)		8,0				
PERd (Indice di energia primaria dichiarato) %		106,5				

2 Specifiche

2 - 1 Specifiche

Specifiche tecniche				ELBH12E9W + ERRA08EW1	ELBH12E9W + ERRA10EW1	ELBH12E9W + ERRA12EW1	
Risc. amb.	Uscita acqua climi caldi 55°C	Cond. C (7°CBS/6°CBU)	Cdh (Coefficiente di degradazione - risc.)	1,0			
			COPd (Coefficiente di efficienza energetica dichiarato)	3,79			
			Pdh (capacità dichiarata kW di risc.)	6,7			
		Cond. D (12°CBS/11°CBU)	PERd (Indice di energia primaria dichiarato) %	151,5			
			Cdh (Coefficiente di degradazione - risc.)	1,0			
			COPd (Coefficiente di efficienza energetica dichiarato)	5,87			
		Tbiv (temperatura bivalente)	Pdh (capacità dichiarata kW di risc.)	3,6			
			PERd (Indice di energia primaria dichiarato) %	234,9			
			COPd (Coefficiente di efficienza energetica dichiarato)	3,13			
		Uscita acqua cond. clim. medie 35°C	Generale	Pdh (capacità dichiarata kW di risc.)	8,4		
				PERd (Indice di energia primaria dichiarato) %	125,4		
				Tbiv °C	4		
				Annual energy consumption kWh	3.561		3.539
ηs (Efficienza stagionale Risc. amb.) %	190				191		
Capacità nominale a -10°C kW	8,3						
Qhe Annual energy consumption (GCV) Gj	13						
SCOP	4,81				4,84		
Classe efficienza stagionale Risc. amb.	A+++						
Cond. A (-7°CBS/-8°CBU)	COPd (Coeff. di efficienza energetica dichiarato)			3,20			
	Pdh (capacità dichiarata kW di risc.)	7,5					
	PERd (Indice di energia primaria dichiarato) %	128,0					
Cond. B (2°CBS/1°CBU)	Cdh (Coefficiente di degradazione - risc.)	1,0					
	COPd (Coeff. di efficienza energetica dichiarato)	4,93					
	Pdh (capacità dichiarata kW di risc.)	4,4					
Cond. C (7°CBS/6°CBU)	PERd (Indice di energia primaria dichiarato) %	197,2					
	Cdh (Coefficiente di degradazione - risc.)	1,0					
	COPd (Coeff. di efficienza energetica dichiarato)	6,37					
Cond. D (12°CBS/11°CBU)	Pdh (capacità dichiarata kW di risc.)	4,3					
	PERd (Indice di energia primaria dichiarato) %	254,8					
	Cdh (Coefficiente di degradazione - risc.)	1,0					
Tol (temp. lim. di es.)	COPd (Coeff. di efficienza energetica dichiarato)	8,13					
	Pdh (capacità dichiarata kW di risc.)	6,6					
	PERd (Indice di energia primaria dichiarato) %	325,2					
		COPd (Coeff. di efficienza energetica dichiarato)	2,90		2,86		
		Pdh (capacità dichiarata kW di risc.)	6,9		8,1		
		PERd (Indice di energia primaria dichiarato) %	116,0		114,4		
		TOL °C	-10				
		WTOL (Temp. limite di funz. per risc. acqua) °C	35				

2 Specifiche

2 - 1 Specifiche

Specifiche tecniche				ELBH12E9W + ERRA08EW1	ELBH12E9W + ERRA10EW1	ELBH12E9W + ERRA12EW1
Risc. amb.	Uscita acqua cond. clim. medie 35°C	Tbiv (temperatura bivalente)	COPd (Coeff. di efficienza energetica dichiarato)	3,20		2,86
			Pdh (capacità dichiarata kW di risc.)	7,5		8,1
			PERd (Indice di energia primaria dichiarato) %	128,0		114,4
			Tbiv °C	-7		-10
	cap. suppl. potenz. di risc. nominale		Psup (alla Tdi progetto -10°C) kW	1,4		0,0
	Uscita acqua climi rigidi 35°C	Generale	Annual energy consumption kWh	5.394	5.239	5.224
			ηs (Efficienza stagionale riscaldamento ambienti) %	162	166	167
			Capacità nominale a -22°C kW		9	
			Qhe Consumi energetici annuali (Valore calorifico lordo) GJ	19,4	18,9	18,8
A Condition (-7°CDB/-8°CWB)		COPd (Coefficiente di efficienza energetica dichiarato)		3,48		
		Pdh (capacità dichiarata kW di risc.)		5,4		
		PERd %		139,2		
B Condition (2°CDB/1°CWB)		Cdh (Coefficiente di degradazione - risc.)		1,0		
		COPd (Coefficiente di efficienza energetica dichiarato)		5,40		
		Pdh (capacità dichiarata kW di risc.)		3,6		
Cond. C (7°CBS/6°CBU)		Cdh (Coefficiente di degradazione - risc.)		1,0		
		COPd (Coefficiente di efficienza energetica dichiarato)		6,53		
		Pdh (capacità dichiarata kW di risc.)		5,3		
Cond. D (12°CBS/11°CBU)		Cdh (Coefficiente di degradazione - risc.)		1,0		
		COPd (Coefficiente di efficienza energetica dichiarato)		7,98		
		Pdh (capacità dichiarata kW di risc.)		6,6		
Tol (temp. lim. di es.)		PERd (Indice di energia primaria dichiarato) %	319,0	319,2		
		COPd (Coeff. di efficienza energetica dichiarato)	2,11	2,14	2,16	
		Pdh (capacità dichiarata kW di risc.)	4,9	5,9	6,5	
		PERd (Indice di energia primaria dichiarato) %	84,3	85,6	86,4	
Cond. G (-15°CBS/-)		TOL °C		-22		
		WTOL (Temp. limite di funz. per risc. acqua) °C		35		
		COPd (Coefficiente di efficienza energetica dichiarato)	2,68		2,64	
		Pdh (capacità dichiarata kW di risc.)	6,0		7,0	
Tbiv (temperatura bivalente)		PERd (Indice di energia primaria dichiarato) %	107,1		105,6	
		COPd (Coefficiente di efficienza energetica dichiarato)	2,95		2,64	
		Pdh (capacità dichiarata kW di risc.)	6,5		7,0	
		PERd (Indice di energia primaria dichiarato) %	118,1		105,6	
		Tbiv °C	-12		-15	

2 Specifiche

2 - 1 Specifiche

Specifiche tecniche				ELBH12E9W + ERRA08EW1	ELBH12E9W + ERRA10EW1	ELBH12E9W + ERRA12EW1
Risc. amb.	Uscita acqua climi rigidi 35°C	cap. suppl. potenz. di risc. nominale	Psup (alla Tdi progetto -22°C) kW	4,1	3,1	2,6
	Uscita acqua climi caldi 35°C	Generale	Annual energy consumption kWh		1.993	
			ηs (Efficienza stagionale riscaldamento ambienti) %		228	
			Capacità nominale a 2°C kW		8,6	
			Qhe Annual energy consumption (GCV) GJ		7	
	Cond. B (2°CBS/1°CBU)		Cdh (Coefficiente di degradazione - risc.)		1,0	
			COPd (Coefficiente di efficienza energetica dichiarato)		4,17	
			Pdh (capacità dichiarata di risc.) kW		6,8	
			PERd (Indice di energia primaria dichiarato) %		166,8	
	Cond. C (7°CBS/6°CBU)		Cdh (Coefficiente di degradazione - risc.)		1,0	
			COPd (Coefficiente di efficienza energetica dichiarato)		5,85	
			Pdh (capacità dichiarata di risc.) kW		5,5	
			PERd (Indice di energia primaria dichiarato) %		234,0	
	Tbiv (temperatura bivalente)		COPd (Coefficiente di efficienza energetica dichiarato)		4,89	
			Pdh (capacità dichiarata di risc.) kW		6,8	
			PERd (Indice di energia primaria dichiarato) %		195,6	
			Tbiv °C		5	
	Cond. D (12°CBS/11°CBU)		Cdh (Coefficiente di degradazione - risc.)		1,0	
			COPd (Coefficiente di efficienza energetica dichiarato)		7,78	
			Pdh (capacità dichiarata di risc.) kW		6,1	
			PERd (Indice di energia primaria dichiarato) %		311,2	

(1)Capacità conforme allo standard EN14511 e valida per un intervallo di acqua riscaldata dT = 3~8°C a Ta 7°C |

(2)Stato: Ta BS/BU 7°C/6°C - LWC 35°C (DT = 5°C) |

(3)La potenza assorbita equivale all'assorbimento totale delle unità interne ed esterne, compresa la pompa di ricircolo; conformità allo standard EN14511 |

(4)BS/BU 7°C/6°C - Acqua in uscita condensatore 35°C (dT=5°C), con pompa alla massima velocità |

Raffreddamento: EW 12°C; LW 7°C; temperatura esterna: 35°CBS |

Raffreddamento: EW 23°C; LW 18°C; temperatura esterna: 35°CBS |

Test eseguito con Ta BS/BU 7°C/6°C. In conformità con la normativa EN 16147.

Specifiche tecniche				ELBX12E6V + ERRA08EW1	ELBX12E6V + ERRA10EW1	ELBX12E6V + ERRA12EW1
Capacità di riscaldamento	Min.		kW		3,45 (1)	
	Nom.		kW		6,17 (2)	
	Max.		kW	7,95 (1)	9,25 (1)	9,97 (1)
Capacità di Raffrescamento	Nom.		kW	6,81 (3) / 6,47 (4)	7,97 (3) / 6,47 (4)	8,62 (3) / 6,47 (4)
Potenza assorbita	Riscaldamento	Min.	kW		0,70 (5)	
		Nom.	kW		1,21 (2)	
		Max.	kW	1,63 (5)	1,98 (5)	2,21 (5)
	Raffrescamento	Nom.	kW	2,08 (3) / 1,13 (4)	2,57 (3) / 1,13 (4)	2,86 (3) / 1,13 (4)
COP				5,10 (2)		
EER				3,28 (3) / 5,75 (4)	3,10 (4) / 5,75	3,01 (3) / 5,75 (4)
Pompa	Type			Grundfos UPM4L K 15-75 130 9 DKI		
	Unità prevalenza nominale	Riscaldamento	kPa		67,9 (6)	
Scambiatore di calore lato acqua	Portata acqua	Riscaldamento	Nom.		18,3	

2 Specifiche

2 - 1 Specifiche

Specifiche tecniche		ELBX12E6V + ERRA08EW1	ELBX12E6V + ERRA10EW1	ELBX12E6V + ERRA12EW1				
Generale	Dati	Nome e indirizzo						
	Fornitore/Costruttore	Nome o marchio						
	Descrizione prodotto	Pompa di calore aria-acqua		Si				
		Pompa di calore salamoia-acqua		No				
		Riscaldatore in combinazione con pompa di calore		Si				
		Pompa di calore a bassa temperatura		No				
		Riscaldatore supplementare integrato		Si				
		Pompa di calore acqua-acqua		No				
	LW(A) Livello di potenza sonora (conforme alla direttiva EN14825)	Interno	dB(A)		44,0			
	LW(A) Sound power level (according to EN14825)	Outdoor	dB(A)		56,0			
Condizione acustica	Progettazione ecocompatibile e classe energetica		Potenza sonora in modalità riscaldamento, misurata secondo lo standard EN12102 nelle condizioni indicate nella norma EN14825					
Riscaldamento ambienti generale	Unità aria-acqua	Flusso d'aria nominale (esterno)		m ³ /h				
	Altro	Capacity control		Inverter				
		Pck (Mod. riscaldatore carter)		kW				
		Poff (Mod. spento)		kW				
		Psb (Mod. standby)		kW				
		Pto (Termostato spento)		kW				
	Riscaldatore supplementare integrato	Psup		kW				
		Tipo di energia assorbita		Collegamento elettrico				
	Risc. amb.	Uscita acqua condizioni climatiche medie 55°C	Generale	Annual energy consumption	kWh	7.442	7.423	7.210
				ηs (Efficienza stagionale Risc. amb.)	%	136		140
			Capacità nominale a -10°C	kW		12,5		
			Qhe Annual energy consumption (GCV)	Gj	27		26	
			SCOP		3,47	3,48	3,58	
			Classe efficienza stagionale Risc. amb.			A++		
Cond. A (-7°CBS/-8°CBU)			Cdh (Coefficiente di degradazione - risc.)			1,0		
			COPd (Coeff. di efficienza energetica dichiarato)			2,34		
			Pdh (capacità dichiarata di risc.)	kW		7,6		
			PERd (Indice di energia primaria dichiarato)	%		93,6		
Cond. B (2°CBS/1°CBU)		Cdh (Coefficiente di degradazione - risc.)			1,0			
		COPd (Coeff. di efficienza energetica dichiarato)			3,50			
		Pdh (capacità dichiarata di risc.)	kW		6,8			
		PERd (Indice di energia primaria dichiarato)	%		140,0			
Cond. C (7°CBS/6°CBU)		Cdh (Coefficiente di degradazione - risc.)			1,0			
		COPd (Coeff. di efficienza energetica dichiarato)			5,07			
		Pdh (capacità dichiarata di risc.)	kW		4,5			
		PERd (Indice di energia primaria dichiarato)	%		202,8			
Cond. D (12°CBS/11°CBU)		Cdh (Coefficiente di degradazione - risc.)			1,0			
		COPd (Coeff. di efficienza energetica dichiarato)			6,23			
	Pdh (capacità dichiarata di risc.)	kW		5,2				
	PERd (Indice di energia primaria dichiarato)	%		249,2				

2 Specifiche

2 - 1 Specifiche

Specifiche tecniche				ELBX12E6V + ERRA08EW1	ELBX12E6V + ERRA10EW1	ELBX12E6V + ERRA12EW1		
Risc. amb.	Uscita acqua condizioni climatiche medie 55°C	Tol (temp. lim. di es.)	COPd (Coeff. di efficienza energetica dichiarato)	2,04		2,06		
			Pdh (capacità dichiarata kW di risc.)	6,9		8,2		
			PERd (Indice di energia primaria dichiarato) %	81,6		82,4		
			TOL °C		-10			
			WTOL (Temp. lim. di funz. per risc. acqua) °C		55			
			Cap. suppl. potenz. di risc. nominale	Psup (alla Tdi progetto -10°C) kW	5,6		4,3	
			Tbiv (temperatura bivalente)	COPd (Coeff. di efficienza energetica dichiarato)		2,90		2,48
				Pdh (capacità dichiarata kW di risc.)		8,5		10,0
				PERd (Indice di energia primaria dichiarato) %		116,0		99,2
				Tbiv °C		-2		-5
Uscita acqua climi rigidi 55°C	Generale	climi rigidi	Annual energy consumption kWh	7.028	6.890	6.861		
			ηs (Efficienza stagionale riscaldamento ambienti) %	123		126		
			Capacità nominale a -22°C kW		9,0			
			Qhe Annual energy consumption (GCV) GJ		25			
			Cond. A (-7°CBS/-8°CBU)	Cdh (Coefficiente di degradazione - risc.)			1,0	
				COPd (Coefficiente di efficienza energetica dichiarato)			2,61	
				Pdh (capacità dichiarata kW di risc.)			5,2	
				PERd (Indice di energia primaria dichiarato) %		104,2		104,4
			Cond. B (2°CBS/1°CBU)	Cdh (Coefficiente di degradazione - risc.)			1,0	
				COPd (Coefficiente di efficienza energetica dichiarato)			3,90	
Pdh (capacità dichiarata kW di risc.)				3,3				
PERd (Indice di energia primaria dichiarato) %				156,0				
Cond. C (7°CBS/6°CBU)	Cdh (Coefficiente di degradazione - risc.)			1,0				
	COPd (Coefficiente di efficienza energetica dichiarato)			4,96				
	Pdh (capacità dichiarata kW di risc.)			3,4				
	PERd (Indice di energia primaria dichiarato) %			198,3				
Cond. D (12°CBS/11°CBU)	COPd (Coefficiente di efficienza energetica dichiarato)			6,56				
	Pdh (capacità dichiarata kW di risc.)			4,2				
	PERd (Indice di energia primaria dichiarato) %			262,5				
	Tol (temp. lim. di es.)	COPd (Coeff. di efficienza energetica dichiarato)		1,49	1,56	1,62		
Pdh (capacità dichiarata kW di risc.)			4,9	6,1	7,2			
PERd (Indice di energia primaria dichiarato) %			59,6	62,3	64,7			
TOL °C				-22				
WTOL (Temp. limite di funz. per risc. acqua) °C				55				
Cond. G (-15°CBS/-)		COPd (Coefficiente di efficienza energetica dichiarato)		2,00		2,03		
	Pdh (capacità dichiarata kW di risc.)		6,0		7,2			
	PERd (Indice di energia primaria dichiarato) %		80,0		81,2			

2 Specifiche

2 - 1 Specifiche

Specifiche tecniche				ELBX12E6V + ERRA08EW1	ELBX12E6V + ERRA10EW1	ELBX12E6V + ERRA12EW1
Risc. amb.	Uscita acqua climi rigidi 55°C	Tbiv (temperatura bivalente)	COPd (Coefficiente di efficienza energetica dichiarato)	2,25		2,03
			Pdh (capacità dichiarata di risc.) kW	6,6		7,2
			PERd (Indice di energia primaria dichiarato) %	90,0		81,2
			Tbiv °C	-12		-15
	cap. suppl. potenz. di risc. nominale		Psup (alla Tdi progetto -22°C) kW	4,1	2,9	1,8
	Uscita acqua climi caldi 55°C	Generale	Annual energy consumption kWh		2.853	
			ηs (Efficienza stagionale riscaldamento ambienti) %		177	
			Capacità nominale a 2°C kW		9,6	
			Qhe Annual energy consumption (GCV) GJ		10	
		Cond. B (2°CBS/1°CBU)	Cdh (Coefficiente di degradazione - risc.)		1,0	
COPd (Coefficiente di efficienza energetica dichiarato)				2,66		
Pdh (capacità dichiarata di risc.) kW				8,0		
PERd (Indice di energia primaria dichiarato) %				106,5		
Cond. C (7°CBS/6°CBU)		Cdh (Coefficiente di degradazione - risc.)		1,0		
		COPd (Coefficiente di efficienza energetica dichiarato)		3,79		
	Pdh (capacità dichiarata di risc.) kW		6,7			
	PERd (Indice di energia primaria dichiarato) %		151,5			
Cond. D (12°CBS/11°CBU)	Cdh (Coefficiente di degradazione - risc.)		1,0			
	COPd (Coefficiente di efficienza energetica dichiarato)		5,87			
	Pdh (capacità dichiarata di risc.) kW		3,6			
	PERd (Indice di energia primaria dichiarato) %		234,9			
Tbiv (temperatura bivalente)	COPd (Coefficiente di efficienza energetica dichiarato)		3,13			
	Pdh (capacità dichiarata di risc.) kW		8,4			
	PERd (Indice di energia primaria dichiarato) %		125,4			
	Tbiv °C		4			
Uscita acqua cond. clim. medie 35°C	Generale	Annual energy consumption kWh	3.462		3.440	
		ηs (Efficienza stagionale Risc. amb.) %	195		196	
		Capacità nominale a -10°C kW		8,3		
		Qhe Annual energy consumption (GCV) GJ		12		
	SCOP		4,95		4,98	
	Classe efficienza stagionale Risc. amb.			A+++		
	Cond. A (-7°CBS/-8°CBU)	COPd (Coeff. di efficienza energetica dichiarato)		3,20		
		Pdh (capacità dichiarata di risc.) kW		7,5		
		PERd (Indice di energia primaria dichiarato) %		128,0		

2 Specifiche

2 - 1 Specifiche

Specifiche tecniche			ELBX12E6V + ERRA08EW1	ELBX12E6V + ERRA10EW1	ELBX12E6V + ERRA12EW1	
Risc. amb. Uscita acqua cond. clim. medie 35°C	Cond. B (2°CBS/1°CBU)	Cdh (Coefficiente di degradazione - risc.)		1,0		
		COPd (Coeff. di efficienza energetica dichiarato)		4,93		
		Pdh (capacità dichiarata kW di risc.)		4,4		
		PERd (Indice di energia primaria dichiarato) %		197,2		
		Cond. C (7°CBS/6°CBU)	Cdh (Coefficiente di degradazione - risc.)		1,0	
			COPd (Coeff. di efficienza energetica dichiarato)		6,37	
			Pdh (capacità dichiarata kW di risc.)		4,3	
		Cond. D (12°CBS/11°CBU)	PERd (Indice di energia primaria dichiarato) %		254,8	
			Cdh (Coefficiente di degradazione - risc.)		1,0	
			COPd (Coeff. di efficienza energetica dichiarato)		8,13	
		Tol (temp. lim. di es.)	Pdh (capacità dichiarata kW di risc.)		6,6	
			PERd (Indice di energia primaria dichiarato) %		325,2	
	COPd (Coeff. di efficienza energetica dichiarato)		2,90		2,86	
	Pdh (capacità dichiarata kW di risc.)		6,9		8,1	
	PERd (Indice di energia primaria dichiarato) %		116,0		114,4	
	TOL °C	TOL °C		-10		
		WTOL (Temp. limite di funz. per risc. acqua) °C		35		
		Tbiv (temperatura bivalente)	COPd (Coeff. di efficienza energetica dichiarato)	3,20		2,86
			Pdh (capacità dichiarata kW di risc.)	7,5		8,1
	PERd (Indice di energia primaria dichiarato) %		128,0		114,4	
	Tbiv °C		-7		-10	
	cap. suppl. potenz. di risc. nominale	Psup (alla Tdi progetto -10°C) kW	1,4		0,0	
		Uscita acqua climi rigidi 35°C	Generale Annual energy consumption kWh	5.334	5.180	5.165
	ηs (Efficienza stagionale riscaldamento ambienti) %		163	168	169	
Capacità nominale a -22°C kW			9			
Qhe Consumi energetici annuali (Valore calorifico lordo) GJ	19,2			18,6		
A Condition (-7°CDB/-8°CWB)	COPd (Coefficiente di efficienza energetica dichiarato)			3,48		
	Pdh (capacità dichiarata kW di risc.)		5,4			
	PERd %		139,2			
B Condition (2°CDB/1°CWB)	Cdh (Coefficiente di degradazione - risc.)		1,0			
	COPd (Coefficiente di efficienza energetica dichiarato)		5,40			
	Pdh (capacità dichiarata kW di risc.)		3,6			
	PERd %		216,0			
Cond. C (7°CBS/6°CBU)	Cdh (Coefficiente di degradazione - risc.)		1,0			
	COPd (Coefficiente di efficienza energetica dichiarato)		6,53			
	Pdh (capacità dichiarata kW di risc.)		5,3			
	PERd (Indice di energia primaria dichiarato) %		261,2			

2 Specifiche

2 - 1 Specifiche

Specifiche tecniche				ELBX12E6V + ERRA08EW1	ELBX12E6V + ERRA10EW1	ELBX12E6V + ERRA12EW1
Risc. amb. Uscita acqua climi rigidi 35°C	Cond. D (12°CBS/11°CBU)	Cdh (Coefficiente di degradazione - risc.)		1,0		
		COPd (Coefficiente di efficienza energetica dichiarato)		7,98		
		Pdh (capacità dichiarata kW di risc.)		6,6		
		PERd (Indice di energia primaria dichiarato) %	319,0	319,2		
	Tol (temp. lim. di es.)	COPd (Coeff. di efficienza energetica dichiarato)	2,11	2,14	2,16	
		Pdh (capacità dichiarata kW di risc.)	4,9	5,9	6,5	
		PERd (Indice di energia primaria dichiarato) %	84,3	85,6	86,4	
		TOL °C		-22		
	Cond. G (-15°CBS/-)	COPd (Coefficiente di efficienza energetica dichiarato)	2,68	2,64		
		Pdh (capacità dichiarata kW di risc.)	6,0	7,0		
PERd (Indice di energia primaria dichiarato) %		107,1	105,6			
Tbiv (temperatura bivalente) °C		-12	-15			
cap. suppl. potenz. di risc. nominale	Psup (alla Tdi progetto -22°C) kW	4,1	3,1	2,6		
	Uscita acqua climi caldi 35°C	Generale	Annual energy consumption kWh	1.873		
		ns (Efficienza stagionale riscaldamento ambienti) %	242			
		Capacità nominale a 2°C kW	8,6			
		Qhe Annual energy consumption (GCV) GJ	7			
Cond. B (2°CBS/1°CBU)	Cdh (Coefficiente di degradazione - risc.)		1,0			
	COPd (Coefficiente di efficienza energetica dichiarato)		4,17			
	Pdh (capacità dichiarata kW di risc.)		6,8			
	PERd (Indice di energia primaria dichiarato) %		166,8			
Cond. C (7°CBS/6°CBU)	Cdh (Coefficiente di degradazione - risc.)		1,0			
	COPd (Coefficiente di efficienza energetica dichiarato)		5,85			
	Pdh (capacità dichiarata kW di risc.)		5,5			
	PERd (Indice di energia primaria dichiarato) %		234,0			
Tbiv (temperatura bivalente)	COPd (Coefficiente di efficienza energetica dichiarato)		4,89			
	Pdh (capacità dichiarata kW di risc.)		6,8			
	PERd (Indice di energia primaria dichiarato) %		195,6			
	Tbiv °C		5			
Cond. D (12°CBS/11°CBU)	Cdh (Coefficiente di degradazione - risc.)		1,0			
	COPd (Coefficiente di efficienza energetica dichiarato)		7,78			
	Pdh (capacità dichiarata kW di risc.)		6,1			
	PERd (Indice di energia primaria dichiarato) %		311,2			

2 Specifiche

2 - 1 Specifiche

(1)Capacità conforme allo standard EN14511 e valida per un intervallo di acqua riscaldata dT = 3~8°C a Ta 7°C |

(2)Stato: Ta BS/BU 7°C/6°C - LWC 35°C (DT = 5°C) |

(3)Raffreddamento: EW 12°C; LW 7°C; temperatura esterna: 35°CBS |

(4)Raffreddamento: EW 23°C; LW 18°C; temperatura esterna: 35°CBS |

(5)La potenza assorbita equivale all'assorbimento totale delle unità interne ed esterne, compresa la pompa di ricircolo; conformità allo standard EN14511 |

(6)BS/BU 7°C/6°C - Acqua in uscita condensatore 35°C (dT=5°C), con pompa alla massima velocità |

Test eseguito con Ta BS/BU 7°C/6°C. In conformità con la normativa EN 16147.

Specifiche tecniche					ELBX12E9W + ERRA08EW1	ELBX12E9W + ERRA10EW1	ELBX12E9W + ERRA12EW1
Capacità di riscaldamento	Min.			kW	3,45 (1)		
	Nom.			kW	6,17 (2)		
	Max.			kW	7,95 (1)	9,25 (1)	9,97 (1)
Capacità di Raffresca-mento	Nom.			kW	6,81 (3) / 6,47 (4)	7,97 (3) / 6,47 (4)	8,62 (3) / 6,47 (4)
	Potenza assorbita	Riscalda-mento	Min.	kW	0,70 (5)		
Nom.			kW	1,21 (2)			
Max.		kW	1,63 (5)	1,98 (5)	2,21 (5)		
Raffresca-mento	Nom.	kW	2,08 (3) / 1,13 (4)	2,57 (3) / 1,13 (4)	2,86 (3) / 1,13 (4)		
	COP				5,10 (2)		
EER				3,28 (3) / 5,75 (4)	3,10 (4) / 5,75	3,01 (3) / 5,75 (4)	
Pompa	Type				Grundfos UPM4L K 15-75 130 9 DK1		
	Unità prevalenza nominale	Riscaldamento		kPa	67,9 (6)		
Scambiatore di calore lato acqua	Portata acqua	Riscalda-mento	Nom.	l/min	18,3		
Generale	Dati	Nome e indirizzo			Daikin Europe N.V. - Zandvoordestraat 300, 8400 Oostende, Belgium		
	Fornitore/Costruttore	Nome o marchio			Daikin Europe N.V.		
	Descrizione prodotto	Pompa di calore aria-acqua			Si		
		Pompa di calore salamoia-acqua			No		
		Riscaldatore in combinazione con pompa di calore			Si		
		Pompa di calore a bassa temperatura			No		
		Riscaldatore supplementare integrato			Si		
	LW(A) Livello di potenza sonora (conforme alla direttiva EN14825)	Pompa di calore acqua-acqua			No		
		Interno		dB(A)	44,0		
	LW(A) Sound power level (according to EN14825)	Outdoor		dB(A)	56,0		
Condizione acustica	Progettazione ecocompatibile e classe energetica			Potenza sonora in modalità riscaldamento, misurata secondo lo standard EN12102 nelle condizioni indicate nella norma EN14825			
Riscaldamento ambienti generale	Unità aria-acqua	Flusso d'aria nominale (esterno)		m ³ /h	3.542		
	Altro	Capacity control			Inverter		
		Pck (Mod. riscaldatore carter)			kW	0,000	
		Poff (Mod. spento)			kW	0,027	
		Psb (Mod. standby)			kW	0,027	
		Pto (Termostato spento)			kW	0,024	
	Riscaldatore supple-mentare integrato	Psup			kW	9,0	
		Tipo di energia assorbita			Collegamento elettrico		
Risc. amb.	Uscita acqua condizioni climatiche medie 55°C	Generale	Annual energy consumption	kWh	7.442	7.423	7.210
			ηs (Efficienza stagionale Risc. amb.)	%	136		140
		Capacità nominale a -10°C	kW	12,5			
		Qhe Annual energy consumption (GCV)	Gj	27		26	
		SCOP		3,47	3,48	3,58	
		Classe efficienza stagionale Risc. amb.		A++			
		Cond. A (-7°CBS/-8°CBU)	Cdh (Coefficiente di degradazione - risc.)		1,0		
			COPd (Coeff. di efficienza energetica dichiarato)		2,34		
			Pdh (capacità dichiarata di risc.)	kW	7,6		
			PERd (Indice di energia primaria dichiarato)	%	93,6		

2 Specifiche

2 - 1 Specifiche

Specifiche tecniche			ELBX12E9W + ERRA08EW1	ELBX12E9W + ERRA10EW1	ELBX12E9W + ERRA12EW1		
Risc. amb. 	Uscita acqua condizioni climatiche medie 55°C	Cond. B (2°CBS/ 1°CBU)	Cdh (Coefficiente di degradazione - risc.)	1,0			
			COPd (Coeff. di efficienza energetica dichiarato)	3,50			
			Pdh (capacità dichiarata kW di risc.)	6,8			
		PERd (Indice di energia primaria dichiarato) %	140,0				
		Cond. C (7°CBS/ 6°CBU)	Cdh (Coefficiente di degradazione - risc.)	1,0			
			COPd (Coeff. di efficienza energetica dichiarato)	5,07			
			Pdh (capacità dichiarata kW di risc.)	4,5			
		PERd (Indice di energia primaria dichiarato) %	202,8				
		Cond. D (12°CBS/ 11°CBU)	Cdh (Coefficiente di degradazione - risc.)	1,0			
			COPd (Coeff. di efficienza energetica dichiarato)	6,23			
			Pdh (capacità dichiarata kW di risc.)	5,2			
		PERd (Indice di energia primaria dichiarato) %	249,2				
		Tol (temp. lim. di es.)	COPd (Coeff. di efficienza energetica dichiarato)	2,04	2,06		
			Pdh (capacità dichiarata kW di risc.)	6,9	8,2		
			PERd (Indice di energia primaria dichiarato) %	81,6	82,4		
			TOL °C	-10			
			WTOL (Temp. lim. di funz. per risc. acqua) °C	55			
		Cap. suppl. potenz. di risc. nominale	Psup (alla Tdi progetto -10°C) kW	5,6	4,3		
			Tbiv (temperatura bivalente)	COPd (Coeff. di efficienza energetica dichiarato)	2,90	2,48	
		Pdh (capacità dichiarata kW di risc.)		8,5	10,0		
		PERd (Indice di energia primaria dichiarato) %		116,0	99,2		
		Tbiv °C		-2	-5		
		Uscita acqua climi rigidi 55°C	Generale	Annual energy consumption kWh	7.028	6.890	6.861
				ηs (Efficienza stagionale riscaldamento ambienti) %	123	126	
Capacità nominale a -22°C kW	9,0						
Qhe Annual energy consumption (GCV) GJ	25						
Cond. A (-7°CBS/ -8°CBU)	Cdh (Coefficiente di degradazione - risc.)		1,0				
	COPd (Coefficiente di efficienza energetica dichiarato)	2,61					
	Pdh (capacità dichiarata kW di risc.)	5,2					
	PERd (Indice di energia primaria dichiarato) %	104,2	104,4				
Cond. B (2°CBS/ 1°CBU)	Cdh (Coefficiente di degradazione - risc.)	1,0					
	COPd (Coefficiente di efficienza energetica dichiarato)	3,90					
	Pdh (capacità dichiarata kW di risc.)	3,3					
	PERd (Indice di energia primaria dichiarato) %	156,0					

2 Specifiche

2 - 1 Specifiche

Specifiche tecniche				ELBX12E9W + ERRA08EW1	ELBX12E9W + ERRA10EW1	ELBX12E9W + ERRA12EW1	
Risc. amb. Uscita acqua climi rigidi 55°C	Cond. C (7°CBS/ 6°CBU)	Cdh (Coefficiente di degradazione - risc.)		1,0			
		COPd (Coefficiente di efficienza energetica dichiarato)		4,96			
		Pdh (capacità dichiarata kW di risc.)		3,4			
		PERd (Indice di energia primaria dichiarato) %		198,3			
		Cond. D (12°CBS/ 11°CBU)	COPd (Coefficiente di efficienza energetica dichiarato)		6,56		
			Pdh (capacità dichiarata kW di risc.)		4,2		
			PERd (Indice di energia primaria dichiarato) %		262,5		
		Tol (temp. lim. di es.)	COPd (Coeff. di efficienza energetica dichiarato)	1,49	1,56	1,62	
			Pdh (capacità dichiarata kW di risc.)	4,9	6,1	7,2	
	PERd (Indice di energia primaria dichiarato) %		59,6	62,3	64,7		
	TOL °C			-22			
	WTOL (Temp. limite di funz. per risc. acqua) °C			55			
	Cond. G (-15°CBS/-)		COPd (Coefficiente di efficienza energetica dichiarato)	2,00		2,03	
		Pdh (capacità dichiarata kW di risc.)	6,0		7,2		
		PERd (Indice di energia primaria dichiarato) %	80,0		81,2		
	Tbiv (temperatura bivalente)	COPd (Coefficiente di efficienza energetica dichiarato)	2,25		2,03		
		Pdh (capacità dichiarata kW di risc.)	6,6		7,2		
		PERd (Indice di energia primaria dichiarato) %	90,0		81,2		
		Tbiv °C	-12		-15		
	cap. suppl. potenz. di risc. nominale	Psup (alla Tdi progetto -22°C) kW	4,1	2,9	1,8		
		Uscita acqua climi caldi 55°C	Generale	Annual energy consumption kWh	2.853		
	ηs (Efficienza stagionale riscaldamento ambienti) %			177			
	Capacità nominale a 2°C kW			9,6			
	Qhe Annual energy consumption (GCV) GJ			10			
Cond. B (2°CBS/ 1°CBU)	Cdh (Coefficiente di degradazione - risc.)			1,0			
	COPd (Coefficiente di efficienza energetica dichiarato)		2,66				
	Pdh (capacità dichiarata kW di risc.)		8,0				
	PERd (Indice di energia primaria dichiarato) %		106,5				
Cond. C (7°CBS/ 6°CBU)	Cdh (Coefficiente di degradazione - risc.)		1,0				
	COPd (Coefficiente di efficienza energetica dichiarato)		3,79				
	Pdh (capacità dichiarata kW di risc.)		6,7				
	PERd (Indice di energia primaria dichiarato) %		151,5				
Cond. D (12°CBS/ 11°CBU)	Cdh (Coefficiente di degradazione - risc.)		1,0				
	COPd (Coefficiente di efficienza energetica dichiarato)		5,87				
	Pdh (capacità dichiarata kW di risc.)		3,6				
	PERd (Indice di energia primaria dichiarato) %		234,9				

2 Specifiche

2 - 1 Specifiche

Specifiche tecniche		ELBX12E9W + ERRA08EW1	ELBX12E9W + ERRA10EW1	ELBX12E9W + ERRA12EW1				
Risc. amb.	Uscita acqua climi caldi 55°C	Tbiv (temperatura bivalente)	COPd (Coefficiente di efficienza energetica dichiarato)	3,13				
			Pdh (capacità dichiarata kW di risc.)	8,4				
			PERd (Indice di energia primaria dichiarato) %	125,4				
			Tbiv °C	4				
Uscita acqua cond. clim. medie 35°C	Generale		Annual energy consumption kWh	3.462	3.440			
			ηs (Efficienza stagionale Risc. amb.) %	195	196			
			Capacità nominale a -10°C kW		8,3			
			Qhe Annual energy consumption (GCV) GJ		12			
			SCOP	4,95	4,98			
			Classe efficienza stagionale Risc. amb.		A+++			
			Cond. A (-7°CBS/-8°CBU)			COPd (Coeff. di efficienza energetica dichiarato)	3,20	
						Pdh (capacità dichiarata kW di risc.)	7,5	
						PERd (Indice di energia primaria dichiarato) %	128,0	
			Cond. B (2°CBS/1°CBU)			Cdh (Coefficiente di degradazione - risc.)	1,0	
COPd (Coeff. di efficienza energetica dichiarato)	4,93							
Pdh (capacità dichiarata kW di risc.)	4,4							
			PERd (Indice di energia primaria dichiarato) %	197,2				
			Cond. C (7°CBS/6°CBU)			Cdh (Coefficiente di degradazione - risc.)	1,0	
						COPd (Coeff. di efficienza energetica dichiarato)	6,37	
Pdh (capacità dichiarata kW di risc.)	4,3							
			PERd (Indice di energia primaria dichiarato) %	254,8				
			Cond. D (12°CBS/11°CBU)			Cdh (Coefficiente di degradazione - risc.)	1,0	
						COPd (Coeff. di efficienza energetica dichiarato)	8,13	
Pdh (capacità dichiarata kW di risc.)	6,6							
			PERd (Indice di energia primaria dichiarato) %	325,2				
			Tol (temp. lim. di es.)			COPd (Coeff. di efficienza energetica dichiarato)	2,90	2,86
						Pdh (capacità dichiarata kW di risc.)	6,9	8,1
PERd (Indice di energia primaria dichiarato) %	116,0	114,4						
			TOL °C	-10				
			WTOL (Temp. limite di funz. per risc. acqua) °C	35				
Tbiv (temperatura bivalente)			COPd (Coeff. di efficienza energetica dichiarato)	3,20	2,86			
			Pdh (capacità dichiarata kW di risc.)	7,5	8,1			
			PERd (Indice di energia primaria dichiarato) %	128,0	114,4			
			Tbiv °C	-7	-10			
cap. suppl. potenz. di risc. nominale			Psup (alla Tdi progetto -10°C) kW	1,4	0,0			

2 Specifiche

2 - 1 Specifiche

Specifiche tecniche				ELBX12E9W + ERRA08EW1	ELBX12E9W + ERRA10EW1	ELBX12E9W + ERRA12EW1
Risc. amb. Uscita acqua climi rigidi 35°C	Generale	Annual energy consu- mption kWh	5.334	5.180	5.165	
		ηs (Efficienza stagio- nale riscaldamento ambienti) %	163	168	169	
		Capacità nominale a -22°C kW	9			
		Qhe Consumi energetici annuali (Valore calorifi- co lordo) Gj	19,2	18,6		
		A Condition (-7°CDB/ 8°CWB)	COPd (Coefficiente di efficienza energetica dichiarato)	3,48		
			Pdh (capacità dichiarata kW di risc.)	5,4		
			PERd %	139,2		
		B Condition (2°CDB/ 1°CWB)	Cdh (Coefficiente di degradazio- ne - risc.)	1,0		
			COPd (Coefficiente di efficienza energetica dichiarato)	5,40		
			Pdh (capacità dichiarata kW di risc.)	3,6		
		Cond. C (7°CBS/ 6°CBU)	PERd %	216,0		
			Cdh (Coefficiente di degradazio- ne - risc.)	1,0		
			COPd (Coefficiente di efficienza energetica dichiarato)	6,53		
		Cond. D (12°CBS/ 11°CBU)	Pdh (capacità dichiarata kW di risc.)	5,3		
			PERd (Indice di energia primaria dichiarato) %	261,2		
			Cdh (Coefficiente di degradazio- ne - risc.)	1,0		
		Tol (temp. lim. di es.)	COPd (Coefficiente di efficienza energetica dichiarato)	2,11	2,14	2,16
			Pdh (capacità dichiarata kW di risc.)	4,9	5,9	6,5
			PERd (Indice di energia primaria dichiarato) %	84,3	85,6	86,4
		Cond. G (-15°CBS/-)	TOL °C	-22		
			WTOL (Temp. limite di funz. per risc. acqua) °C	35		
			COPd (Coefficiente di efficienza energetica dichiarato)	2,68	2,64	
		Tbiv (tem- peratura bivalente)	Pdh (capacità dichiarata kW di risc.)	6,0	7,0	
			PERd (Indice di energia primaria dichiarato) %	107,1	105,6	
COPd (Coefficiente di efficienza energetica dichiarato)	2,95		2,64			
cap. suppl. potenz. di risc. nominale	Pdh (capacità dichiarata kW di risc.)	6,5	7,0			
	PERd (Indice di energia primaria dichiarato) %	118,1	105,6			
	Tbiv °C	-12	-15			
Uscita acqua climi caldi 35°C	Psup (alla Tdi progetto -22°C) kW	4,1	3,1	2,6		
	Annual energy consu- mption kWh	1.873				
	ηs (Efficienza stagio- nale riscaldamento ambienti) %	242				
	Capacità nominale a 2°C kW	8,6				
	Qhe Annual energy consumption (GCV) Gj	7				

2 Specifiche

2 - 1 Specifiche

Specifiche tecniche				ELBX12E9W + ERRA08EW1	ELBX12E9W + ERRA10EW1	ELBX12E9W + ERRA12EW1
Risc. amb.	Uscita acqua climi caldi 35°C	Cond. B (2°CBS/ 1°CBU)	Cdh (Coefficiente di degradazione - risc.)		1,0	
			COPd (Coefficiente di efficienza energetica dichiarato)		4,17	
			Pdh (capacità dichiarata kW di risc.)		6,8	
	Cond. C (7°CBS/ 6°CBU)	Cond. C (7°CBS/ 6°CBU)	Cdh (Coefficiente di degradazione - risc.)		1,0	
			COPd (Coefficiente di efficienza energetica dichiarato)		5,85	
			Pdh (capacità dichiarata kW di risc.)		5,5	
	Tbiv (temperatura bivalente)	Tbiv (temperatura bivalente)	COPd (Coefficiente di efficienza energetica dichiarato)		4,89	
			Pdh (capacità dichiarata kW di risc.)		6,8	
			PERd (Indice di energia primaria dichiarato) %		195,6	
	Cond. D (12°CBS/ 11°CBU)	Cond. D (12°CBS/ 11°CBU)	Tbiv °C		5	
			Cdh (Coefficiente di degradazione - risc.)		1,0	
			COPd (Coefficiente di efficienza energetica dichiarato)		7,78	
			Pdh (capacità dichiarata kW di risc.)		6,1	
			PERd (Indice di energia primaria dichiarato) %		311,2	

(1)Capacità conforme allo standard EN14511 e valida per un intervallo di acqua riscaldata dT = 3~8°C a Ta 7°C |

(2)Stato: Ta BS/BU 7°C/6°C - LWC 35°C (DT = 5°C) |

(3)Raffreddamento: EW 12°C; LW 7°C; temperatura esterna: 35°CBS |

(4)Raffreddamento: EW 23°C; LW 18°C; temperatura esterna: 35°CBS |

(5)La potenza assorbita equivale all'assorbimento totale delle unità interne ed esterne, compresa la pompa di ricircolo; conformità allo standard EN14511 |

(6)BS/BU 7°C/6°C - Acqua in uscita condensatore 35°C (dT=5°C), con pompa alla massima velocità |

Test eseguito con Ta BS/BU 7°C/6°C. In conformità con la normativa EN 16147.

Specifiche tecniche				ELSH12P30E + ERRA08EW1	ELSH12P50E + ERRA08EW1	ELSH12P30E + ERRA10EW1	ELSH12P50E + ERRA10EW1	ELSH12P30E + ERRA12EW1	ELSH12P50E + ERRA12EW1	
Capacità di riscaldamento	Min.		kW	3,45 (1)						
	Nom.		kW	6,17 (2)						
	Max.		kW	7,95 (1)		9,25 (1)		9,97 (1)		
Potenza assorbita	Riscaldamento	Min.	kW	0,70 (3)						
		Nom.	kW	1,21 (2)						
		Max.	kW	1,63 (3)		1,98 (3)		2,21 (3)		
Acqua calda sanitaria da 10°C a 50°C	Acqua calda sanitaria da 10°C a 50°C	Nom.	kWh	3,44 (4)	4,65 (4)	3,44 (4)	4,65 (4)	3,44 (4)	4,65 (4)	
Heat up time from 10°C to 50°C			hr	2h29min	3h45min	2h29min	3h45min	2h29min	3h45min	
COP				5,10 (2)						
Pompa	Type			Grundfos UPM4L K 20-75 CHBL 3 RT						
	Unità prevalenza nominale	Riscaldamento	kPa	55,4 (5)						
Scambiatore di calore lato acqua	Portata acqua	Riscaldamento	Nom.	l/min						
Generale	Dati	Nome e indirizzo			Daikin Europe N.V. - Zandvoordestraat 300, 8400 Oostende, Belgium					
	Fornitore/Costruttore	Nome o marchio			Daikin Europe N.V.					
	Descrizione prodotto	Pompa di calore aria-acqua			Sì					
		Pompa di calore salamoia-acqua			No					
		Riscaldatore in combinazione con pompa di calore			Sì					
		Pompa di calore a bassa temperatura			No					
		Riscaldatore supplementare integrato			No					
	Pompa di calore acqua-acqua			No						
	LW(A) Livello di potenza sonora (conforme alla direttiva EN14825)	Interno		dB(A)	44,7					

2 Specifiche

2 - 1 Specifiche

Specifiche tecniche			ELSH12P30E + ERRA08EW1	ELSH12P50E + ERRA08EW1	ELSH12P30E + ERRA10EW1	ELSH12P50E + ERRA10EW1	ELSH12P30E + ERRA12EW1	ELSH12P50E + ERRA12EW1		
LW(A) Sound power level Outdoor (according to EN14825)	dB(A)		56,0							
Condizione acustica Progettazione ecocompatibile e classe energetica			Potenza sonora in modalità riscaldamento, misurata secondo lo standard EN12102 nelle condizioni indicate nella norma EN14825							
Riscaldamento ambienti generale	Unità aria-acqua	Flusso d'aria nominale (esterno)	3.542							
	Altro	Capacity control	Inverter							
		Pck (Mod. riscaldatore carter)	kW	0,000						
		Poff (Mod. spento)	kW	0,027						
		Psb (Mod. standby)	kW	0,027						
		Pto (Termostato spento)	kW	0,024						
Riscaldamento acqua calda sanitaria	Generale	Profilo di carico dichiarato	L	XL	L	XL	L	XL		
	Condizioni climatiche medie	AEC (Consumo elettrico annuale)	kWh	858	1.235	858	1.235	858	1.235	
		COPdhw		2,83	3,29	2,83	3,29	2,83	3,29	
		Heat up time		2 ore 29 minuti	3h 28min	2 ore 29 minuti	3h 28min	2 ore 29 minuti	3h 28min	
		ηwh (efficienza riscaldamento acqua)	%	119	136	119	136	119	136	
		Qelec (Consumo elettrico giornaliero)	kWh	4,120	5,800	4,120	5,800	4,120	5,800	
		Riferimento temperatura acqua calda	°C	47,2	44,7	47,2	44,7	47,2	44,7	
		Potenza assorbita in stand-by	W	37,4	32,5	37,4	32,5	37,4	32,5	
Riscaldamento acqua calda sanitaria	Condizioni climatiche medie	Classe di efficienza energetica riscaldamento acqua	A+							
	Clima freddo	AEC (Consumo elettrico annuale)	kWh	1.152	1.457	1.152	1.457	1.152	1.457	
		COPdhw		2,12	2,80	2,12	2,80	2,12	2,80	
		Heat up time		2h 23min	3h 37 min	2h 23min	3h 37 min	2h 23min	3h 37 min	
		ηwh (efficienza riscaldamento acqua)	%	89	115	89	115	89	115	
		Qelec (Consumo elettrico giornaliero)	kWh	5,500	6,820	5,500	6,820	5,500	6,820	
		Riferimento temperatura acqua calda	°C	46,3	44,7	46,3	44,7	46,3	44,7	
		Potenza assorbita in stand-by	W	45,5	34,3	45,5	34,3	45,5	34,3	
	Clima caldo	AEC (Consumo elettrico annuale)	kWh	759	1.021	759	1.021	759	1.021	
		COPdhw		3,19	3,96	3,19	3,96	3,19	3,96	
		Heat up time		2h 18min	3h 17min	2h 18min	3h 17min	2h 18min	3h 17min	
		ηwh (efficienza riscaldamento acqua)	%	135	164	135	164	135	164	
		Qelec (Consumo elettrico giornaliero)	kWh	3,650	4,820	3,650	4,820	3,650	4,820	
		Riferimento temperatura acqua calda	°C	47,2	44,7	47,2	44,7	47,2	44,7	
		Potenza assorbita in stand-by	W	35,2	30,7	35,2	30,7	35,2	30,7	
Risc. amb.		Uscita acqua condizioni climatiche medie 55°C	Generale	Annual energy consumption	7.541		7.522		7.309	
	ηs (Efficienza stagionale Risc. amb.)		%	134				138		
	Capacità nominale a -10°C		kW	12,5						
	Qhe Annual energy consumption (GCV)		Gj	27				26		
	SCOP			3,42		3,43		3,53		
	Classe efficienza stagionale Risc. amb.			A++						
	Cond. A (-7°CBS/-8°CBU)	Cdh (Coefficiente di degradazione - risc.)		1,0						
		COPd (Coeff. di efficienza energetica dichiarato)		2,34						
		Pdh (capacità dichiarata di risc.)	kW	7,6						
		PERd (Indice di energia primaria dichiarato)	%	93,6						
		Cond. B (2°CBS/1°CBU)	Cdh (Coefficiente di degradazione - risc.)		1,0					
			COPd (Coeff. di efficienza energetica dichiarato)		3,50					
	Pdh (capacità dichiarata di risc.)		kW	6,8						
	Cond. C (7°CBS/6°CBU)	PERd (Indice di energia primaria dichiarato)	%	140,0						
		Cdh (Coefficiente di degradazione - risc.)		1,0						
COPd (Coeff. di efficienza energetica dichiarato)			5,07							
Pdh (capacità dichiarata di risc.)		kW	4,5							
PERd (Indice di energia primaria dichiarato)	%	202,8								

2 Specifiche

2 - 1 Specifiche

Specifiche tecniche				ELSH12P30E + ERRA08EW1	ELSH12P50E + ERRA08EW1	ELSH12P30E + ERRA10EW1	ELSH12P50E + ERRA10EW1	ELSH12P30E + ERRA12EW1	ELSH12P50E + ERRA12EW1				
Risc. amb.	Uscita acqua condizioni climatiche medie 55°C	Cond. D (12°CBS/ 11°CBU)	Cdh (Coefficiente di degradazio- ne - risc.)	1,0									
			COPd (Coeff. di efficienza energetica dichiarato)	6,23									
			Pdh (capacità dichiarata kW di risc.)	5,2									
			PERd (Indice di energia % primaria dichiarato)	249,2									
	Tol (temp. lim. di es.)			COPd (Coeff. di efficienza energetica dichiarato)	2,04				2,06				
				Pdh (capacità dichiarata kW di risc.)	6,9				8,2				
				PERd (Indice di energia % primaria dichiarato)	81,6				82,4				
				TOL (Temp. lim. di funz. per risc. acqua) °C	-10								
				WTOL (Temp. lim. di funz. per risc. acqua) °C	55								
	Cap. suppl. potenz. di risc. nominale			Psup (alla Tdi progetto -10°C) kW	5,6				4,3				
Tbiv (tem- peratura bivalente)				COPd (Coeff. di efficienza energetica dichiarato)		2,90				2,48			
Uscita acqua climi rigidi 55°C	Generale		Pdh (capacità dichiarata kW di risc.)			8,5				10,0			
			PERd (Indice di energia % primaria dichiarato)			116,0				99,2			
			Tbiv °C			-2				-5			
			Annual energy consu- mption kWh	7.088				6.950				6.921	
			ηs (Efficienza stagio- nale riscaldamento ambienti) %	122						125			
Cond. A (-7°CBS/ -8°CBU)			Capacità nominale a -22°C kW	9,0									
			Qhe Annual energy consumption (GCV) Gj	26				25					
			Cdh (Coefficiente di degradazio- ne - risc.)	1,0									
			COPd (Coefficiente di efficienza energetica dichiarato)	2,61									
			Pdh (capacità dichiarata kW di risc.)	5,2									
			PERd (Indice di energia % primaria dichiarato)	104,2				104,4					
			Cond. B (2°CBS/ 1°CBU)			Cdh (Coefficiente di degradazio- ne - risc.)	1,0						
						COPd (Coefficiente di efficienza energetica dichiarato)	3,90						
						Pdh (capacità dichiarata kW di risc.)	3,3						
						PERd (Indice di energia % primaria dichiarato)	156,0						
Cond. C (7°CBS/ 6°CBU)			Cdh (Coefficiente di degradazio- ne - risc.)	1,0									
			COPd (Coefficiente di efficienza energetica dichiarato)	4,96									
			Pdh (capacità dichiarata kW di risc.)	3,4									
			PERd (Indice di energia % primaria dichiarato)	198,3									
Cond. D (12°CBS/ 11°CBU)			COPd (Coefficiente di efficienza energetica dichiarato)	6,56									
			Pdh (capacità dichiarata kW di risc.)	4,2									
			PERd (Indice di energia % primaria dichiarato)	262,5									

2 Specifiche

2 - 1 Specifiche

Specifiche tecniche			ELSH12P30E + ERRA08EW1	ELSH12P50E + ERRA08EW1	ELSH12P30E + ERRA10EW1	ELSH12P50E + ERRA10EW1	ELSH12P30E + ERRA12EW1	ELSH12P50E + ERRA12EW1
Risc. amb. Uscita acqua climi rigidi 55°C	Tol (temp. lim. di es.)	COPd (Coeff. di efficienza energetica dichiarato)	1,49		1,56		1,62	
		Pdh (capacità dichiarata kW di risc.)	4,9		6,1		7,2	
		PERd (Indice di energia % primaria dichiarato)	59,6		62,3		64,7	
		TOL °C			-22			
		WTOL (Temp. limite di funz. per risc. acqua) °C			55			
		Cond. G (-15°CBS/-)	COPd (Coefficiente di efficienza energetica dichiarato)	2,00				2,03
	Pdh (capacità dichiarata kW di risc.)		6,0				7,2	
	PERd (Indice di energia % primaria dichiarato)		80,0				81,2	
	Tbiv (tem- peratura bivalente)	COPd (Coefficiente di efficienza energetica dichiarato)	2,25				2,03	
		Pdh (capacità dichiarata kW di risc.)	6,6				7,2	
		PERd (Indice di energia % primaria dichiarato)	90,0				81,2	
		Tbiv °C	-12				-15	
	cap. suppl. potenz. di risc. nominale	Psup (alla Tdi progetto -22°C) kW	4,1		2,9			1,8
		Uscita acqua climi caldi 55°C	Generale	Annual energy consu- mption kWh			2.972	
	ns (Efficienza stagio- nale riscaldamento ambienti) %					170		
	Capacità nominale a 2°C kW					9,6		
	Qhe Annual energy consumption (GCV) GJ					11		
	Cond. B (2°CBS/ 1°CBU)		Cdh (Coefficiente di degradazio- ne - risc.)			1,0		
		COPd (Coefficiente di efficienza energetica dichiarato)			2,66			
		Pdh (capacità dichiarata kW di risc.)			8,0			
		PERd (Indice di energia % primaria dichiarato)			106,5			
Cond. C (7°CBS/ 6°CBU)	Cdh (Coefficiente di degradazio- ne - risc.)			1,0				
	COPd (Coefficiente di efficienza energetica dichiarato)			3,79				
	Pdh (capacità dichiarata kW di risc.)			6,7				
	PERd (Indice di energia % primaria dichiarato)			151,5				
Cond. D (12°CBS/ 11°CBU)	Cdh (Coefficiente di degradazio- ne - risc.)			1,0				
	COPd (Coefficiente di efficienza energetica dichiarato)			5,87				
	Pdh (capacità dichiarata kW di risc.)			3,6				
	PERd (Indice di energia % primaria dichiarato)			234,9				
Tbiv (tem- peratura bivalente)	COPd (Coefficiente di efficienza energetica dichiarato)			3,13				
	Pdh (capacità dichiarata kW di risc.)			8,4				
	PERd (Indice di energia % primaria dichiarato)			125,4				
	Tbiv °C			4				

2 Specifiche

2 - 1 Specifiche

2

Specifiche tecniche				ELSH12P30E + ERRA08EW1	ELSH12P50E + ERRA08EW1	ELSH12P30E + ERRA10EW1	ELSH12P50E + ERRA10EW1	ELSH12P30E + ERRA12EW1	ELSH12P50E + ERRA12EW1
Risc. amb.	Uscita acqua cond. clim. medie 35°C	Generale	Annual energy consumption	kWh	3,561			3,539	
			ηs (Efficienza stagionale Risc. amb.)	%	190			191	
			Capacità nominale a -10°C	kW			8,3		
			Qhe Annual energy consumption (GCV)	Gj			13		
			SCOP		4,81			4,84	
			Classe efficienza stagionale Risc. amb.				A+++		
		Cond. A (-7°CBS/-8°CBU)	COPd (Coeff. di efficienza energetica dichiarato)				3,20		
			Pdh (capacità dichiarata di risc.)	kW			7,5		
			PERd (Indice di energia primaria dichiarato)	%			128,0		
		Cond. B (2°CBS/1°CBU)	Cdh (Coefficiente di degradazione - risc.)				1,0		
			COPd (Coeff. di efficienza energetica dichiarato)				4,93		
			Pdh (capacità dichiarata di risc.)	kW			4,4		
			PERd (Indice di energia primaria dichiarato)	%			197,2		
		Cond. C (7°CBS/6°CBU)	Cdh (Coefficiente di degradazione - risc.)				1,0		
			COPd (Coeff. di efficienza energetica dichiarato)				6,37		
			Pdh (capacità dichiarata di risc.)	kW			4,3		
			PERd (Indice di energia primaria dichiarato)	%			254,8		
		Cond. D (12°CBS/11°CBU)	Cdh (Coefficiente di degradazione - risc.)				1,0		
			COPd (Coeff. di efficienza energetica dichiarato)				8,13		
			Pdh (capacità dichiarata di risc.)	kW			6,6		
			PERd (Indice di energia primaria dichiarato)	%			325,2		
		Tol (temp. lim. di es.)	COPd (Coeff. di efficienza energetica dichiarato)		2,90			2,86	
			Pdh (capacità dichiarata di risc.)	kW	6,9			8,1	
			PERd (Indice di energia primaria dichiarato)	%	116,0			114,4	
			TOL	°C			-10		
			WTOL (Temp. limite di funz. per risc. acqua)	°C			35		
		Tbiv (temperatura bivalente)	COPd (Coeff. di efficienza energetica dichiarato)		3,20			2,86	
			Pdh (capacità dichiarata di risc.)	kW	7,5			8,1	
			PERd (Indice di energia primaria dichiarato)	%	128,0			114,4	
			Tbiv	°C	-7			-10	
		cap. suppl. potenz. di risc. nominale	Psup (alla Tdi progetto -10°C)	kW	1,4			0,0	

2 Specifiche

2 - 1 Specifiche

Specifiche tecniche				ELSH12P30E + ERRA08EW1	ELSH12P50E + ERRA08EW1	ELSH12P30E + ERRA10EW1	ELSH12P50E + ERRA10EW1	ELSH12P30E + ERRA12EW1	ELSH12P50E + ERRA12EW1	
	Uscita acqua climi rigidi 35°C	Generale	Annual energy consumption	kWh	5.394		5.239		5.224	
			ηs (Efficienza stagionale riscaldamento ambienti)	%	162		166		167	
			Capacità nominale a -22°C	kW			9			
			Qhe Consumi energetici annuali (Valore calorifico lordo)	Gj	19,4		18,9		18,8	
			A Condition (-7°CDB/-8°CWB)	COPd (Coefficiente di efficienza energetica dichiarato)				3,48		
				Pdh (capacità dichiarata di risc.)	kW			5,4		
				PERd	%			139,2		
			B Condition (2°CDB/1°CWB)	Cdh (Coefficiente di degradazione - risc.)				1,0		
				COPd (Coefficiente di efficienza energetica dichiarato)				5,40		
				Pdh (capacità dichiarata di risc.)	kW			3,6		
			Cond. C (7°CBS/6°CBU)	Cdh (Coefficiente di degradazione - risc.)				1,0		
				COPd (Coefficiente di efficienza energetica dichiarato)				6,53		
				Pdh (capacità dichiarata di risc.)	kW			5,3		
			Cond. D (12°CBS/11°CBU)	PERd (Indice di energia primaria dichiarato)	%			261,2		
				Cdh (Coefficiente di degradazione - risc.)				1,0		
				COPd (Coefficiente di efficienza energetica dichiarato)				7,98		
			Tol (temp. lim. di es.)	Pdh (capacità dichiarata di risc.)	kW			6,6		
				PERd (Indice di energia primaria dichiarato)	%	319,0			319,2	
				COPd (Coeff. di efficienza energetica dichiarato)		2,11		2,14		2,16
			Cond. G (-15°CBS/-)	Pdh (capacità dichiarata di risc.)	kW	4,9		5,9		6,5
				PERd (Indice di energia primaria dichiarato)	%	84,3		85,6		86,4
				TOL	°C			-22		
			Tbiv (temperatura bivalente)	WTOL (Temp. limite di funz. per risc. acqua)	°C			35		
				COPd (Coefficiente di efficienza energetica dichiarato)		2,68			2,64	
				Pdh (capacità dichiarata di risc.)	kW	6,0			7,0	
			cap. suppl. potenz. di risc. nominale	PERd (Indice di energia primaria dichiarato)	%	107,1			105,6	
				COPd (Coefficiente di efficienza energetica dichiarato)		2,95			2,64	
Pdh (capacità dichiarata di risc.)	kW	6,5				7,0				
cap. suppl. potenz. di risc. nominale	PERd (Indice di energia primaria dichiarato)	%	118,1			105,6				
	Tbiv	°C	-12			-15				
	Psup (alla Tdi progetto -22°C)	kW	4,1		3,1		2,6			

2 Specifiche

2 - 1 Specifiche

2

Specifiche tecniche				ELSH12P30E + ERRA08EW1	ELSH12P50E + ERRA08EW1	ELSH12P30E + ERRA10EW1	ELSH12P50E + ERRA10EW1	ELSH12P30E + ERRA12EW1	ELSH12P50E + ERRA12EW1	
Risc. amb.	Uscita acqua climi caldi 35°C	Generale	Annual energy consumption						1,993	
			ηs (Efficienza stagionale riscaldamento ambienti)						228	
			Capacità nominale a 2°C						8,6	
			Qhe Annual energy consumption (GCV)						7	
		Cond. B (2°CBS/ 1°CBU)	Cdh (Coefficiente di degradazione - risc.)						1,0	
			COPd (Coefficiente di efficienza energetica dichiarato)						4,17	
			Pdh (capacità dichiarata di risc.)						6,8	
			PERd (Indice di energia primaria dichiarato)						166,8	
		Cond. C (7°CBS/ 6°CBU)	Cdh (Coefficiente di degradazione - risc.)						1,0	
			COPd (Coefficiente di efficienza energetica dichiarato)						5,85	
			Pdh (capacità dichiarata di risc.)						5,5	
			PERd (Indice di energia primaria dichiarato)						234,0	
		Tbiv (temperatura bivalente)	COPd (Coefficiente di efficienza energetica dichiarato)						4,89	
			Pdh (capacità dichiarata di risc.)						6,8	
			PERd (Indice di energia primaria dichiarato)						195,6	
			Tbiv						5	
		Cond. D (12°CBS/ 11°CBU)	Cdh (Coefficiente di degradazione - risc.)						1,0	
			COPd (Coefficiente di efficienza energetica dichiarato)						7,78	
			Pdh (capacità dichiarata di risc.)						6,1	
			PERd (Indice di energia primaria dichiarato)						311,2	

(1)Capacità conforme allo standard EN14511 e valida per un intervallo di acqua riscaldata dT = 3~8°C a Ta 7°C |

(2)Stato: Ta BS/BU 7°C/6°C - LWC 35°C (DT = 5°C) |

(3)La potenza assorbita equivale all'assorbimento totale delle unità interne ed esterne, compresa la pompa di ricircolo; conformità allo standard EN14511 |

(4)Test eseguito con Ta BS/BU 7°C/6°C. In conformità con la normativa EN 16147. |

(5)BS/BU 7°C/6°C - Acqua in uscita condensatore 35°C (dT=5°C), con pompa alla massima velocità |

Raffreddamento: EW 12°C; LW 7°C; temperatura esterna: 35°CBS |

Raffreddamento: EW 23°C; LW 18°C; temperatura esterna: 35°CBS

Specifiche tecniche				ELSX12P30E + ERRA08EW1	ELSX12P50E + ERRA08EW1	ELSX12P30E + ERRA10EW1	ELSX12P50E + ERRA10EW1	ELSX12P30E + ERRA12EW1	ELSX12P50E + ERRA12EW1	
Capacità di riscaldamento	Min.		kW						3,45 (1)	
	Nom.		kW						6,17 (2)	
	Max.		kW	7,95 (1)		9,25 (1)		9,97 (1)		
Capacità di Raffrescamento	Nom.		kW	6,81 (3) / 6,47 (4)		7,97 (3) / 6,47 (4)		8,62 (3) / 6,47 (4)		
Potenza assorbita	Riscaldamento	Min.	kW						0,70 (5)	
		Nom.	kW						1,21 (2)	
		Max.	kW						1,63 (5)	
	Raffrescamento	Nom.	kW	2,08 (3) / 1,13 (4)		2,57 (3) / 1,13 (4)		2,21 (5)		
	Acqua calda sanitaria da 10°C a 50°C	Nom.	kWh	3,44 (6)	4,65 (6)	3,44 (6)	4,65 (6)	3,44 (6)	4,65 (6)	
Heat up time from 10°C to 50°C			hr	2h29min	3h45min	2h29min	3h45min	2h29min	3h45min	
COP									5,10 (2)	
EER				3,28 (3) / 5,75 (4)		3,10 (4) / 5,75		3,01 (3) / 5,75 (4)		
Pompa	Type								Grundfos UPM4L K 20-75 CHBL 3 RT	
	Unità prevalenza nominale	Riscaldamento	kPa						55,4 (7)	
Scambiatore di calore lato acqua	Portata acqua	Riscaldamento	Nom.						18,3	

2 Specifiche

2 - 1 Specifiche

Specifiche tecniche			ELSX12P30E + ERRA08EW1	ELSX12P50E + ERRA08EW1	ELSX12P30E + ERRA10EW1	ELSX12P50E + ERRA10EW1	ELSX12P30E + ERRA12EW1	ELSX12P50E + ERRA12EW1		
Generale	Dati	Nome e indirizzo	Daikin Europe N.V. - Zandvoordestraat 300, 8400 Oostende, Belgium							
	Fornitore/ Costruttore	Nome o marchio	Daikin Europe N.V.							
	Descrizione prodotto	Pompa di calore aria-acqua		Si						
		Pompa di calore salamoia-acqua		No						
		Riscaldatore in combinazione con pompa di calore		Si						
		Pompa di calore a bassa temperatura		No						
		Riscaldatore supplementare integrato		No						
	LW(A) Livello di potenza sonora (conforme alla direttiva EN14825)	Interno	dB(A)	44,7						
		Outdoor	dB(A)	56,0						
	LW(A) Sound power level (according to EN14825)			56,0						
Condizione acustica	Progettazione ecocompatibile e classe energetica		Potenza sonora in modalità riscaldamento, misurata secondo lo standard EN12102 nelle condizioni indicate nella norma EN14825							
Riscaldamento ambienti generale	Unità aria-acqua	Flusso d'aria nominale (esterno)	m ³ /h							
		Altro	Capacity control							
		Pck (Mod. riscaldatore carter)	kW							
		Poff (Mod. spento)	kW							
		Psb (Mod. standby)	kW							
		Pto (Termostato spento)	kW							
Riscaldamento acqua calda sanitaria	Generale	Profilo di carico dichiarato	L	XL	L	XL	L	XL		
	Condizioni climatiche medie	AEC (Consumo elettrico annuale)	kWh	858	1.235	858	1.235	858	1.235	
		COPdhw		2,83	3,29	2,83	3,29	2,83	3,29	
		Heat up time		2 ore 29 minuti	3h 28min	2 ore 29 minuti	3h 28min	2 ore 29 minuti	3h 28min	
Riscaldamento acqua calda sanitaria	Condizioni climatiche medie	η _{wh} (efficienza riscaldamento acqua)	%	119	136	119	136	119	136	
		Qelec (Consumo elettrico giornaliero)	kWh	4,120	5,800	4,120	5,800	4,120	5,800	
		Riferimento temperatura acqua calda	°C	47,2	44,7	47,2	44,7	47,2	44,7	
		Potenza assorbita in stand-by	W	37,4	32,5	37,4	32,5	37,4	32,5	
		Classe di efficienza energetica riscaldamento acqua		A+						
	Clima freddo	AEC (Consumo elettrico annuale)	kWh	1.152	1.457	1.152	1.457	1.152	1.457	
		COPdhw		2,12	2,80	2,12	2,80	2,12	2,80	
		Heat up time		2h 23min	3h 37 min	2h 23min	3h 37 min	2h 23min	3h 37 min	
		η _{wh} (efficienza riscaldamento acqua)	%	89	115	89	115	89	115	
		Qelec (Consumo elettrico giornaliero)	kWh	5,500	6,820	5,500	6,820	5,500	6,820	
		Riferimento temperatura acqua calda	°C	46,3	44,7	46,3	44,7	46,3	44,7	
		Potenza assorbita in stand-by	W	45,5	34,3	45,5	34,3	45,5	34,3	
			Clima caldo	AEC (Consumo elettrico annuale)	kWh	759	1.021	759	1.021	759
	Risc. amb.	Uscita acqua condizioni climatiche medie 55°C	Generale	Annual energy consumption	kWh	7.442		7.423		7.210
η _s (Efficienza stagionale Risc. amb.)			%	136						
Capacità nominale a -10°C			kW	12,5						
Q _{he} Annual energy consumption (GCV)			Gj	27						
SCOP				3,47		3,48		3,58		
Classe efficienza stagionale Risc. amb.				A++						
Cond. A (-7°CBS/-8°CBU)			Cdh (Coefficiente di degradazione - risc.)		1,0					
			COPd (Coeff. di efficienza energetica dichiarato)		2,34					
	Pdh (capacità dichiarata di risc.)	kW	7,6							
	PERd (Indice di energia primaria dichiarato)	%	93,6							

2 Specifiche

2 - 1 Specifiche

2



Specifiche tecniche				ELSX12P30E + ERRA08EW1	ELSX12P50E + ERRA08EW1	ELSX12P30E + ERRA10EW1	ELSX12P50E + ERRA10EW1	ELSX12P30E + ERRA12EW1	ELSX12P50E + ERRA12EW1	
Risc. amb.	Uscita acqua condizioni climatiche medie 55°C	Cond. B (2°CBS/ 1°CBU)	Cdh (Coefficiente di degradazio- ne - risc.)				1,0			
			COPd (Coeff. di efficienza energetica dichiarato)				3,50			
			Pdh (capacità dichiarata kW di risc.)				6,8			
			PERd (Indice di energia % primaria dichiarato)				140,0			
	Cond. C (7°CBS/ 6°CBU)	Cond. C (7°CBS/ 6°CBU)	Cdh (Coefficiente di degradazio- ne - risc.)				1,0			
			COPd (Coeff. di efficienza energetica dichiarato)				5,07			
			Pdh (capacità dichiarata kW di risc.)				4,5			
			PERd (Indice di energia % primaria dichiarato)				202,8			
	Cond. D (12°CBS/ 11°CBU)	Cond. D (12°CBS/ 11°CBU)	Cdh (Coefficiente di degradazio- ne - risc.)				1,0			
			COPd (Coeff. di efficienza energetica dichiarato)				6,23			
			Pdh (capacità dichiarata kW di risc.)				5,2			
			PERd (Indice di energia % primaria dichiarato)				249,2			
	Tol (temp. lim. di es.)	Tol (temp. lim. di es.)	COPd (Coeff. di efficienza energetica dichiarato)		2,04				2,06	
			Pdh (capacità dichiarata kW di risc.)		6,9				8,2	
			PERd (Indice di energia % primaria dichiarato)		81,6				82,4	
			TOL °C					-10		
			WTOL (Temp. lim. di funz. per risc. acqua) °C						55	
	Cap. suppl. potenz. di risc. nominale	Cap. suppl. potenz. di risc. nominale	Psup (alla Tdi progetto -10°C) kW		5,6				4,3	
			Tbiv (tem- peratura bivalente) °C				2,90			2,48
			COPd (Coeff. di efficienza energetica dichiarato)							
Pdh (capacità dichiarata kW di risc.)							8,5			10,0
PERd (Indice di energia % primaria dichiarato)							116,0			99,2
Uscita acqua climi rigidi 55°C	Uscita acqua climi rigidi 55°C	Tbiv °C				-2			-5	
		Annual energy consu- mption kWh		7.028			6.890		6.861	
		ηs (Efficienza stagio- nale riscaldamento ambienti) %		123				126		
		Capacità nominale a -22°C kW					9,0			
		Qhe Annual energy consumption (GCV) GJ					25			
Cond. A (-7°CBS/ -8°CBU)	Cond. A (-7°CBS/ -8°CBU)	Cdh (Coefficiente di degradazio- ne - risc.)				1,0				
		COPd (Coefficiente di efficienza energetica dichiarato)				2,61				
		Pdh (capacità dichiarata kW di risc.)					5,2			
		PERd (Indice di energia % primaria dichiarato)			104,2				104,4	
Cond. B (2°CBS/ 1°CBU)	Cond. B (2°CBS/ 1°CBU)	Cdh (Coefficiente di degradazio- ne - risc.)				1,0				
		COPd (Coefficiente di efficienza energetica dichiarato)				3,90				
		Pdh (capacità dichiarata kW di risc.)					3,3			
		PERd (Indice di energia % primaria dichiarato)					156,0			

2 Specifiche

2 - 1 Specifiche

Specifiche tecniche				ELSX12P30E + ERRA08EW1	ELSX12P50E + ERRA08EW1	ELSX12P30E + ERRA10EW1	ELSX12P50E + ERRA10EW1	ELSX12P30E + ERRA12EW1	ELSX12P50E + ERRA12EW1
Risc. amb. Uscita acqua climi rigidi 55°C	Cond. C (7°CBS/ 6°CBU)	Cdh (Coefficiente di degradazio- ne - risc.)					1,0		
		COPd (Coefficiente di efficienza energetica dichiarato)					4,96		
		Pdh (capacità dichiarata kW di risc.)					3,4		
		PERd (Indice di energia % primaria dichiarato)					198,3		
	Cond. D (12°CBS/ 11°CBU)	COPd (Coefficiente di efficienza energetica dichiarato)					6,56		
		Pdh (capacità dichiarata kW di risc.)					4,2		
		PERd (Indice di energia % primaria dichiarato)					262,5		
	Tol (temp. lim. di es.)	COPd (Coeff. di efficienza energetica dichiarato)		1,49			1,56		1,62
			Pdh (capacità dichiarata kW di risc.)	4,9			6,1		7,2
			PERd (Indice di energia % primaria dichiarato)	59,6			62,3		64,7
		TOL °C					-22		
		WTOL (Temp. limite di funz. per risc. acqua) °C					55		
	Cond. G (-15°CBS/-)	COPd (Coefficiente di efficienza energetica dichiarato)		2,00				2,03	
		Pdh (capacità dichiarata kW di risc.)		6,0				7,2	
		PERd (Indice di energia % primaria dichiarato)		80,0				81,2	
	Tbiv (tem- peratura bivalente)	COPd (Coefficiente di efficienza energetica dichiarato)		2,25				2,03	
			Pdh (capacità dichiarata kW di risc.)	6,6				7,2	
		PERd (Indice di energia % primaria dichiarato)		90,0				81,2	
			Tbiv °C		-12				-15
	cap. suppl. potenz. di risc. nominale	Psup (alla Tdi progetto -22°C) kW		4,1			2,9		1,8
Uscita acqua climi caldi 55°C	Generale	Annual energy consu- mption kWh					2.853		
		ηs (Efficienza stagio- nale riscaldamento ambienti) %					177		
		Capacità nominale a 2°C kW					9,6		
		Qhe Annual energy consumption (GCV) GJ					10		
		Cond. B (2°CBS/ 1°CBU)	Cdh (Coefficiente di degradazio- ne - risc.)					1,0	
COPd (Coefficiente di efficienza energetica dichiarato)						2,66			
Pdh (capacità dichiarata kW di risc.)						8,0			
PERd (Indice di energia % primaria dichiarato)						106,5			
Cond. C (7°CBS/ 6°CBU)	Cdh (Coefficiente di degradazio- ne - risc.)					1,0			
	COPd (Coefficiente di efficienza energetica dichiarato)					3,79			
	Pdh (capacità dichiarata kW di risc.)					6,7			
	PERd (Indice di energia % primaria dichiarato)					151,5			

2 Specifiche

2 - 1 Specifiche

2

Specifiche tecniche				ELSX12P30E + ERRA08EW1	ELSX12P50E + ERRA08EW1	ELSX12P30E + ERRA10EW1	ELSX12P50E + ERRA10EW1	ELSX12P30E + ERRA12EW1	ELSX12P50E + ERRA12EW1					
Risc. amb.	Uscita acqua climi caldi 55°C	Cond. D (12°CBS/11°CBU)	Cdh (Coefficiente di degradazione - risc.)							1,0				
			COPd (Coefficiente di efficienza energetica dichiarato)							5,87				
			Pdh (capacità dichiarata kW di risc.)							3,6				
			PERd (Indice di energia primaria dichiarato) %							234,9				
			Tbiv (temperatura bivalente)	COPd (Coefficiente di efficienza energetica dichiarato)							3,13			
				Pdh (capacità dichiarata kW di risc.)							8,4			
				PERd (Indice di energia primaria dichiarato) %							125,4			
			Uscita acqua cond. clim. medie 35°C	Generale		Tbiv °C							4	
						Annual energy consumption kWh	3.462					3.440		
						ηs (Efficienza stagionale Risc. amb.) %	195					196		
Capacità nominale a -10°C kW							8,3							
Qhe Annual energy consumption (GCV) GJ							12							
SCOP	4,95								4,98					
Classe efficienza stagionale Risc. amb.							A+++							
Cond. A (-7°CBS/-8°CBU)	COPd (Coeff. di efficienza energetica dichiarato)							3,20						
	Pdh (capacità dichiarata kW di risc.)							7,5						
	PERd (Indice di energia primaria dichiarato) %							128,0						
Cond. B (2°CBS/1°CBU)	Cdh (Coefficiente di degradazione - risc.)							1,0						
	COPd (Coeff. di efficienza energetica dichiarato)							4,93						
	Pdh (capacità dichiarata kW di risc.)							4,4						
	PERd (Indice di energia primaria dichiarato) %							197,2						
Cond. C (7°CBS/6°CBU)	Cdh (Coefficiente di degradazione - risc.)							1,0						
	COPd (Coeff. di efficienza energetica dichiarato)							6,37						
	Pdh (capacità dichiarata kW di risc.)							4,3						
	PERd (Indice di energia primaria dichiarato) %							254,8						
Cond. D (12°CBS/11°CBU)	Cdh (Coefficiente di degradazione - risc.)							1,0						
	COPd (Coeff. di efficienza energetica dichiarato)							8,13						
	Pdh (capacità dichiarata kW di risc.)							6,6						
	PERd (Indice di energia primaria dichiarato) %							325,2						
Tol (temp. lim. di es.)			COPd (Coeff. di efficienza energetica dichiarato)	2,90				2,86						
			Pdh (capacità dichiarata kW di risc.)	6,9				8,1						
			PERd (Indice di energia primaria dichiarato) %	116,0				114,4						
			TOL °C							-10				
			WTOL (Temp. limite di funz. per risc. acqua) °C							35				

2 Specifiche

2 - 1 Specifiche

Specifiche tecniche				ELSX12P30E + ERRA08EW1	ELSX12P50E + ERRA08EW1	ELSX12P30E + ERRA10EW1	ELSX12P50E + ERRA10EW1	ELSX12P30E + ERRA12EW1	ELSX12P50E + ERRA12EW1
Risc. amb. 	Uscita acqua cond. clim. medie 35°C	Tbiv (temperatura bivalente)	COPd (Coeff. di efficienza energetica dichiarato)	3,20				2,86	
			Pdh (capacità dichiarata di risc.) kW	7,5			8,1		
			PERd (Indice di energia primaria dichiarato) %	128,0			114,4		
			Tbiv °C	-7			-10		
	cap. suppl. potenz. di risc. nominale	Psup (alla Tdi progetto -10°C) kW		1,4			0,0		
	Uscita acqua climi rigidi 35°C	Generale	Annual energy consumption kWh	5.334		5.180		5.165	
			ηs (Efficienza stagionale riscaldamento ambienti) %	163		168		169	
			Capacità nominale a -22°C kW			9			
			Qhe Consumi energetici annuali (Valore calorifico lordo) GJ	19,2		18,6			
A Condition (-7°CDB/-8°CWB)		COPd (Coefficiente di efficienza energetica dichiarato)			3,48				
		Pdh (capacità dichiarata di risc.) kW			5,4				
		PERd %			139,2				
B Condition (2°CDB/1°CWB)		Cdh (Coefficiente di degradazione - risc.)			1,0				
		COPd (Coefficiente di efficienza energetica dichiarato)			5,40				
		Pdh (capacità dichiarata di risc.) kW			3,6				
Cond. C (7°CBS/6°CBU)		Cdh (Coefficiente di degradazione - risc.)			1,0				
		COPd (Coefficiente di efficienza energetica dichiarato)			6,53				
		Pdh (capacità dichiarata di risc.) kW			5,3				
Cond. D (12°CBS/11°CBU)		Cdh (Coefficiente di degradazione - risc.)			1,0				
		COPd (Coefficiente di efficienza energetica dichiarato)			7,98				
		Pdh (capacità dichiarata di risc.) kW			6,6				
Tol (temp. lim. di es.)		PERd (Indice di energia primaria dichiarato) %	319,0			319,2			
		COPd (Coeff. di efficienza energetica dichiarato)	2,11		2,14		2,16		
		Pdh (capacità dichiarata di risc.) kW	4,9		5,9		6,5		
		PERd (Indice di energia primaria dichiarato) %	84,3		85,6		86,4		
		TOL °C			-22				
WTOL (Temp. limite di funz. per risc. acqua) °C					35				
Cond. G (-15°CBS/-)		COPd (Coefficiente di efficienza energetica dichiarato)	2,68			2,64			
		Pdh (capacità dichiarata di risc.) kW	6,0			7,0			
		PERd (Indice di energia primaria dichiarato) %	107,1			105,6			
Tbiv (temperatura bivalente)		COPd (Coefficiente di efficienza energetica dichiarato)	2,95			2,64			
		Pdh (capacità dichiarata di risc.) kW	6,5			7,0			
		PERd (Indice di energia primaria dichiarato) %	118,1			105,6			
Tbiv °C			-12			-15			

2 Specifiche

2 - 1 Specifiche

2

Specifiche tecniche					ELSX12P30E + ERRA08EW1	ELSX12P50E + ERRA08EW1	ELSX12P30E + ERRA10EW1	ELSX12P50E + ERRA10EW1	ELSX12P30E + ERRA12EW1	ELSX12P50E + ERRA12EW1
Risc. amb.	Uscita acqua climi rigidi 35°C	cap. suppl. potenz. di risc. nominale	Psup (alla Tdi progetto -22°C)	kW	4,1		3,1		2,6	
	Uscita acqua climi caldi 35°C	Generale	Annual energy consumption	kWh			1.873			
			ηs (Efficienza stagionale riscaldamento ambienti)	%			242			
			Capacità nominale a 2°C	kW			8,6			
			Qhe Annual energy consumption (GCV)	Gj			7			
	Cond. B (2°CBS/1°CBU)		Cdh (Coefficiente di degradazione - risc.)				1,0			
			COPd (Coefficiente di efficienza energetica dichiarato)				4,17			
			Pdh (capacità dichiarata di risc.)	kW			6,8			
			PERd (Indice di energia primaria dichiarato)	%			166,8			
	Cond. C (7°CBS/6°CBU)		Cdh (Coefficiente di degradazione - risc.)				1,0			
			COPd (Coefficiente di efficienza energetica dichiarato)				5,85			
			Pdh (capacità dichiarata di risc.)	kW			5,5			
			PERd (Indice di energia primaria dichiarato)	%			234,0			
	Tbiv (temperatura bivalente)		COPd (Coefficiente di efficienza energetica dichiarato)				4,89			
			Pdh (capacità dichiarata di risc.)	kW			6,8			
			PERd (Indice di energia primaria dichiarato)	%			195,6			
			Tbiv	°C			5			
	Cond. D (12°CBS/11°CBU)		Cdh (Coefficiente di degradazione - risc.)				1,0			
			COPd (Coefficiente di efficienza energetica dichiarato)				7,78			
			Pdh (capacità dichiarata di risc.)	kW			6,1			
			PERd (Indice di energia primaria dichiarato)	%			311,2			

(1)Capacità conforme allo standard EN14511 e valida per un intervallo di acqua riscaldata dT = 3~8°C a Ta 7°C |

(2)Stato: Ta BS/BU 7°C/6°C - LWC 35°C (DT = 5°C) |

(3)Raffreddamento: EW 12°C; LW 7°C; temperatura esterna: 35°CBS |

(4)Raffreddamento: EW 23°C; LW 18°C; temperatura esterna: 35°CBS |

(5)La potenza assorbita equivale all'assorbimento totale delle unità interne ed esterne, compresa la pompa di ricircolo; conformità allo standard EN14511 |

(6)Test eseguito con Ta BS/BU 7°C/6°C. In conformità con la normativa EN 16147. |

(7)BS/BU 7°C/6°C - Acqua in uscita condensatore 35°C (dT=5°C), con pompa alla massima velocità

Specifiche tecniche					ELSHB12P30E + ERRA08EW1	ELSHB12P50E + ERRA08EW1	ELSHB12P30E + ERRA10EW1	ELSHB12P50E + ERRA10EW1	ELSHB12P30E + ERRA12EW1	ELSHB12P50E + ERRA12EW1
Capacità di riscaldamento	Min.			kW				3,45 (1)		
	Nom.			kW				6,17 (2)		
	Max.			kW	7,95 (1)			9,25 (1)	9,97 (1)	
Potenza assorbita	Riscaldamento	Min.		kW				0,70 (3)		
		Nom.		kW				1,21 (2)		
		Max.		kW	1,63 (3)			1,98 (3)	2,21 (3)	
Acqua calda sanitaria da 10°C a 50°C	Nom.			kWh	3,44 (4)	4,65 (4)	3,44 (4)	4,65 (4)	3,44 (4)	4,65 (4)
				hr	2h29min	3h45min	2h29min	3h45min	2h29min	3h45min
Heat up time from 10°C to 50°C				hr	2h29min	3h45min	2h29min	3h45min	2h29min	3h45min
COP								5,10 (2)		
Pompa	Type							Grundfos UPM4L K 20-75 CHBL 3 RT		
	Unità prevalenza nominale	Riscaldamento		kPa				55,4 (5)		
Scambiatore di calore lato acqua	Portata acqua	Riscaldamento	Nom.	l/min				18,3		

2 Specifiche

2 - 1 Specifiche

Specifiche tecniche			ELSHB12P30E + ERRA08EW1	ELSHB12P50E + ERRA08EW1	ELSHB12P30E + ERRA10EW1	ELSHB12P50E + ERRA10EW1	ELSHB12P30E + ERRA12EW1	ELSHB12P50E + ERRA12EW1		
Generale	Dati	Nome e indirizzo	Daikin Europe N.V. - Zandvoordestraat 300, 8400 Oostende, Belgium							
	Fornitore/ Costruttore	Nome o marchio	Daikin Europe N.V.							
	Descrizione prodotto	Pompa di calore aria-acqua		Sì						
		Pompa di calore salamoia-acqua		No						
		Riscaldatore in combinazione con pompa di calore		Sì						
		Pompa di calore a bassa temperatura		No						
		Riscaldatore supplementare integrato		No						
	LW(A) Livello di potenza sonora (conforme alla direttiva EN14825)	Interno	dB(A)	44,7						
		Outdoor	dB(A)	56,0						
	LW(A) Sound power level (according to EN14825)	Outdoor	dB(A)	56,0						
Condizione acustica Progettazione ecocompatibile e classe energetica			Potenza sonora in modalità riscaldamento, misurata secondo lo standard EN12102 nelle condizioni indicate nella norma EN14825							
Riscaldamento ambienti generale	Unità aria-acqua	Flusso d'aria nominale (esterno)	m ³ /h							
		Altro	Capacity control							
		Pck (Mod. riscaldatore carter)	kW							
		Poff (Mod. spento)	kW							
		Psb (Mod. standby)	kW							
		Pto (Termostato spento)	kW							
Riscaldamento acqua calda sanitaria	Generale	Profilo di carico dichiarato	L	XL	L	XL	L	XL		
		AEC (Consumo elettrico annuale)	kWh	858	1.235	858	1.235	858	1.235	
		COPdhw		2,83	3,29	2,83	3,29	2,83	3,29	
		Heat up time		2 ore 29 minuti	3h 28min	2 ore 29 minuti	3h 28min	2 ore 29 minuti	3h 28min	
		η _{wh} (efficienza riscaldamento acqua)	%	119	136	119	136	119	136	
		Qelec (Consumo elettrico giornaliero)	kWh	4,120	5,800	4,120	5,800	4,120	5,800	
		Riferimento temperatura acqua calda	°C	47,2	44,7	47,2	44,7	47,2	44,7	
		Potenza assorbita in stand-by	W	37,4	32,5	37,4	32,5	37,4	32,5	
		Classe di efficienza energetica riscaldamento acqua			A+					
		Riscaldamento acqua calda sanitaria	Clima freddo	AEC (Consumo elettrico annuale)	kWh	1.152	1.457	1.152	1.457	1.152
COPdhw				2,12	2,80	2,12	2,80	2,12	2,80	
Heat up time				2h 23min	3h 37 min	2h 23min	3h 37 min	2h 23min	3h 37 min	
η _{wh} (efficienza riscaldamento acqua)	%			89	115	89	115	89	115	
Qelec (Consumo elettrico giornaliero)	kWh			5,500	6,820	5,500	6,820	5,500	6,820	
Riferimento temperatura acqua calda	°C			46,3	44,7	46,3	44,7	46,3	44,7	
Potenza assorbita in stand-by	W			45,5	34,3	45,5	34,3	45,5	34,3	
Clima caldo										
AEC (Consumo elettrico annuale)	kWh			759	1.021	759	1.021	759	1.021	
COPdhw			3,19	3,96	3,19	3,96	3,19	3,96		
Heat up time			2h 18min	3h 17min	2h 18min	3h 17min	2h 18min	3h 17min		
η _{wh} (efficienza riscaldamento acqua)	%		135	164	135	164	135	164		
Qelec (Consumo elettrico giornaliero)	kWh		3,650	4,820	3,650	4,820	3,650	4,820		
Riferimento temperatura acqua calda	°C		47,2	44,7	47,2	44,7	47,2	44,7		
Potenza assorbita in stand-by	W		35,2	30,7	35,2	30,7	35,2	30,7		
Risc. amb.	Uscita acqua condizioni climatiche medie 55°C		Generale	Annual energy consumption	kWh		7.541	7.522	7.309	
			η _s (Efficienza stagionale Risc. amb.)	%	134				138	
			Capacità nominale a -10°C	kW	12,5					
		Q _{he} Annual energy consumption (GCV)	Gj	27				26		
		SCOP		3,42		3,43		3,53		
		Classe efficienza stagionale Risc. amb.		A++						
		Cond. A (-7°CBS/-8°CBU)	Cdh (Coefficiente di degradazione - risc.)		1,0					
			COPd (Coeff. di efficienza energetica dichiarato)		2,34					
			Pdh (capacità dichiarata di risc.)		7,6					
			PERd (Indice di energia primaria dichiarato)		93,6					

2 Specifiche

2 - 1 Specifiche

2

Specifiche tecniche				ELSHB12P30E + ERRA08EW1	ELSHB12P50E + ERRA08EW1	ELSHB12P30E + ERRA10EW1	ELSHB12P50E + ERRA10EW1	ELSHB12P30E + ERRA12EW1	ELSHB12P50E + ERRA12EW1		
Risc. amb.	Uscita acqua condizioni climatiche medie 55°C	Cond. B (2°CBS/ 1°CBU)	Cdh (Coefficiente di degradazio- ne - risc.)							1,0	
			COPd (Coeff. di efficienza energetica dichiarato)							3,50	
			Pdh (capacità dichiarata kW di risc.)							6,8	
			PERd (Indice di energia % primaria dichiarato)							140,0	
		Cond. C (7°CBS/ 6°CBU)	Cdh (Coefficiente di degradazio- ne - risc.)							1,0	
			COPd (Coeff. di efficienza energetica dichiarato)							5,07	
			Pdh (capacità dichiarata kW di risc.)							4,5	
			PERd (Indice di energia % primaria dichiarato)							202,8	
		Cond. D (12°CBS/ 11°CBU)	Cdh (Coefficiente di degradazio- ne - risc.)							1,0	
			COPd (Coeff. di efficienza energetica dichiarato)							6,23	
			Pdh (capacità dichiarata kW di risc.)							5,2	
			PERd (Indice di energia % primaria dichiarato)							249,2	
	Tol (temp. lim. di es.)			COPd (Coeff. di efficienza energetica dichiarato)	2,04				2,06		
				Pdh (capacità dichiarata kW di risc.)	6,9				8,2		
				PERd (Indice di energia % primaria dichiarato)	81,6				82,4		
				TOL °C							-10
				WTOL (Temp. lim. di funz. per risc. acqua) °C							55
	Cap. suppl. potenz. di risc. nominale			Psup (alla Tdi progetto kW -10°C)	5,6				4,3		
				Tbiv (tem- peratura bivalente)	COPd (Coeff. di efficienza energetica dichiarato)	2,90			2,48		
					Pdh (capacità dichiarata kW di risc.)	8,5			10,0		
PERd (Indice di energia % primaria dichiarato)					116,0			99,2			
Tbiv °C					-2			-5			
Uscita acqua climi rigidi 55°C	Generale		Annual energy consu- mption kWh	7.088				6.950	6.921		
			ηs (Efficienza stagio- nale riscaldamento ambienti) %	122				125			
			Capacità nominale a -22°C kW							9,0	
			Qhe Annual energy consumption (GCV) GJ	26				25			
			Cond. A (-7°CBS/ -8°CBU)	Cdh (Coefficiente di degradazio- ne - risc.)							1,0
COPd (Coefficiente di efficienza energetica dichiarato)							2,61				
Pdh (capacità dichiarata kW di risc.)							5,2				
PERd (Indice di energia % primaria dichiarato)	104,2				104,4						
Cond. B (2°CBS/ 1°CBU)	Cdh (Coefficiente di degradazio- ne - risc.)							1,0			
	COPd (Coefficiente di efficienza energetica dichiarato)							3,90			
	Pdh (capacità dichiarata kW di risc.)							3,3			
	PERd (Indice di energia % primaria dichiarato)							156,0			

2 Specifiche

2 - 1 Specifiche

Specifiche tecniche				ELSHB12P30E + ERRA08EW1	ELSHB12P50E + ERRA08EW1	ELSHB12P30E + ERRA10EW1	ELSHB12P50E + ERRA10EW1	ELSHB12P30E + ERRA12EW1	ELSHB12P50E + ERRA12EW1			
Risc. amb. 	Uscita acqua climi rigidi 55°C	Cond. C (7°CBS/ 6°CBU)	Cdh (Coefficiente di degradazione - risc.)							1,0		
			COPd (Coefficiente di efficienza energetica dichiarato)							4,96		
			Pdh (capacità dichiarata kW di risc.)							3,4		
			PERd (Indice di energia primaria dichiarato) %							198,3		
			Cond. D (12°CBS/ 11°CBU)	COPd (Coefficiente di efficienza energetica dichiarato)							6,56	
				Pdh (capacità dichiarata kW di risc.)							4,2	
				PERd (Indice di energia primaria dichiarato) %							262,5	
			Tol (temp. lim. di es.)	COPd (Coeff. di efficienza energetica dichiarato)			1,49			1,56	1,62	
					Pdh (capacità dichiarata kW di risc.)	4,9				6,1	7,2	
					PERd (Indice di energia primaria dichiarato) %	59,6				62,3	64,7	
					TOL °C							-22
					WTOL (Temp. limite di funz. per risc. acqua) °C							55
			Cond. G (-15°CBS/-)	COPd (Coefficiente di efficienza energetica dichiarato)			2,00			2,03		
					Pdh (capacità dichiarata kW di risc.)	6,0				7,2		
					PERd (Indice di energia primaria dichiarato) %	80,0				81,2		
			Tbiv (temperatura bivalente)	COPd (Coefficiente di efficienza energetica dichiarato)			2,25			2,03		
					Pdh (capacità dichiarata kW di risc.)	6,6				7,2		
					PERd (Indice di energia primaria dichiarato) %	90,0				81,2		
					Tbiv °C	-12				-15		
			cap. suppl. potenz. di risc. nominale	Psup (alla Tdi progetto -22°C) kW	4,1				2,9	1,8		
Uscita acqua climi caldi 55°C	Generale	Annual energy consumption kWh							2.972			
		ηs (Efficienza stagionale riscaldamento ambienti) %							170			
		Capacità nominale a 2°C kW							9,6			
		Qhe Annual energy consumption (GCV) GJ							11			
Cond. B (2°CBS/ 1°CBU)	Cond. B (2°CBS/ 1°CBU)	Cdh (Coefficiente di degradazione - risc.)							1,0			
		COPd (Coefficiente di efficienza energetica dichiarato)							2,66			
		Pdh (capacità dichiarata kW di risc.)							8,0			
		PERd (Indice di energia primaria dichiarato) %							106,5			
Cond. C (7°CBS/ 6°CBU)	Cond. C (7°CBS/ 6°CBU)	Cdh (Coefficiente di degradazione - risc.)							1,0			
		COPd (Coefficiente di efficienza energetica dichiarato)							3,79			
		Pdh (capacità dichiarata kW di risc.)							6,7			
		PERd (Indice di energia primaria dichiarato) %							151,5			

2 Specifiche

2 - 1 Specifiche

2

Specifiche tecniche				ELSHB12P30E + ERRA08EW1	ELSHB12P50E + ERRA08EW1	ELSHB12P30E + ERRA10EW1	ELSHB12P50E + ERRA10EW1	ELSHB12P30E + ERRA12EW1	ELSHB12P50E + ERRA12EW1				
Risc. amb.	Uscita acqua climi caldi 55°C	Cond. D (12°CBS/11°CBU)	Cdh (Coefficiente di degradazione - risc.)							1,0			
			COPd (Coefficiente di efficienza energetica dichiarato)							5,87			
			Pdh (capacità dichiarata kW di risc.)							3,6			
			PERd (Indice di energia primaria dichiarato) %							234,9			
			Tbiv (temperatura bivalente)	COPd (Coefficiente di efficienza energetica dichiarato)							3,13		
				Pdh (capacità dichiarata kW di risc.)							8,4		
				PERd (Indice di energia primaria dichiarato) %							125,4		
			Uscita acqua cond. clim. medie 35°C	Generale		Tbiv °C							4
						Annual energy consumption kWh	3,561					3,539	
						ηs (Efficienza stagionale Risc. amb.) %	190					191	
Capacità nominale a -10°C kW							8,3						
Qhe Annual energy consumption (GCV) GJ							13						
SCOP	4,81					4,84							
Classe efficienza stagionale Risc. amb.							A+++						
Cond. A (-7°CBS/-8°CBU)	COPd (Coeff. di efficienza energetica dichiarato)							3,20					
	Pdh (capacità dichiarata kW di risc.)							7,5					
	PERd (Indice di energia primaria dichiarato) %							128,0					
Cond. B (2°CBS/1°CBU)	Cdh (Coefficiente di degradazione - risc.)							1,0					
	COPd (Coeff. di efficienza energetica dichiarato)							4,93					
	Pdh (capacità dichiarata kW di risc.)							4,4					
	PERd (Indice di energia primaria dichiarato) %							197,2					
Cond. C (7°CBS/6°CBU)	Cdh (Coefficiente di degradazione - risc.)							1,0					
	COPd (Coeff. di efficienza energetica dichiarato)							6,37					
	Pdh (capacità dichiarata kW di risc.)							4,3					
	PERd (Indice di energia primaria dichiarato) %							254,8					
Cond. D (12°CBS/11°CBU)	Cdh (Coefficiente di degradazione - risc.)							1,0					
	COPd (Coeff. di efficienza energetica dichiarato)							8,13					
	Pdh (capacità dichiarata kW di risc.)							6,6					
	PERd (Indice di energia primaria dichiarato) %							325,2					
Tol (temp. lim. di es.)			COPd (Coeff. di efficienza energetica dichiarato)	2,90					2,86				
			Pdh (capacità dichiarata kW di risc.)	6,9					8,1				
			PERd (Indice di energia primaria dichiarato) %	116,0					114,4				
			TOL °C							-10			
			WTOL (Temp. limite di funz. per risc. acqua) °C							35			

2 Specifiche

2 - 1 Specifiche

Specifiche tecniche				ELSHB12P30E + ERRA08EW1	ELSHB12P50E + ERRA08EW1	ELSHB12P30E + ERRA10EW1	ELSHB12P50E + ERRA10EW1	ELSHB12P30E + ERRA12EW1	ELSHB12P50E + ERRA12EW1	
Risc. amb. 	Uscita acqua cond. clim. medie 35°C	Tbiv (temperatura bivalente)	COPd (Coeff. di efficienza energetica dichiarato)	3,20				2,86		
			Pdh (capacità dichiarata di risc.) kW	7,5			8,1			
			PERd (Indice di energia primaria dichiarato) %	128,0			114,4			
			Tbiv °C	-7			-10			
			cap. suppl. potenz. di risc. nominale	Psup (alla Tdi progetto -10°C) kW	1,4			0,0		
	Uscita acqua climi rigidi 35°C	Generale		Annual energy consumption kWh	5.394		5.239		5.224	
				ns (Efficienza stagionale riscaldamento ambienti) %	162		166		167	
				Capacità nominale a -22°C kW			9			
				Qhe Consumi energetici annuali (Valore calorifico lordo) GJ	19,4		18,9		18,8	
				A Condition (-7°CDB/-8°CWB)	COPd (Coefficiente di efficienza energetica dichiarato)			3,48		
B Condition (2°CDB/1°CWB)		Pdh (capacità dichiarata di risc.) kW			5,4					
		PERd %			139,2					
		Cdh (Coefficiente di degradazione - risc.)			1,0					
Cond. C (7°CBS/6°CBU)		COPd (Coefficiente di efficienza energetica dichiarato)			5,40					
		Pdh (capacità dichiarata di risc.) kW			3,6					
	PERd %			216,0						
Cond. D (12°CBS/11°CBU)	Cdh (Coefficiente di degradazione - risc.)			1,0						
	COPd (Coefficiente di efficienza energetica dichiarato)			7,98						
	Pdh (capacità dichiarata di risc.) kW			6,6						
Tol (temp. lim. di es.)			PERd (Indice di energia primaria dichiarato) %	319,0		319,2				
			COPd (Coeff. di efficienza energetica dichiarato)	2,11		2,14		2,16		
			Pdh (capacità dichiarata di risc.) kW	4,9		5,9		6,5		
Cond. G (-15°CBS/-)			PERd (Indice di energia primaria dichiarato) %	84,3		85,6		86,4		
			TOL °C			-22				
			WTOL (Temp. limite di funz. per risc. acqua) °C			35				
Tbiv (temperatura bivalente)			COPd (Coefficiente di efficienza energetica dichiarato)	2,68		2,64				
			Pdh (capacità dichiarata di risc.) kW	6,0		7,0				
			PERd (Indice di energia primaria dichiarato) %	107,1		105,6				
			COPd (Coefficiente di efficienza energetica dichiarato)	2,95		2,64				
			Pdh (capacità dichiarata di risc.) kW	6,5		7,0				
			PERd (Indice di energia primaria dichiarato) %	118,1		105,6				
			Tbiv °C	-12		-15				

2 Specifiche

2 - 1 Specifiche

2

Specifiche tecniche				ELSHB12P30E + ERRA08EW1	ELSHB12P50E + ERRA08EW1	ELSHB12P30E + ERRA10EW1	ELSHB12P50E + ERRA10EW1	ELSHB12P30E + ERRA12EW1	ELSHB12P50E + ERRA12EW1
Risc. amb.	Uscita acqua climi rigidi 35°C	cap. suppl. potenz. di risc. nominale	Psup (alla Tdi progetto -22°C) kW	4,1		3,1		2,6	
	Uscita acqua climi caldi 35°C	Generale	Annual energy consumption kWh			1,993			
			ηs (Efficienza stagionale riscaldamento ambienti) %			228			
			Capacità nominale a 2°C kW			8,6			
			Qhe Annual energy consumption (GCV) GJ			7			
	Cond. B (2°CBS/1°CBU)		Cdh (Coefficiente di degradazione - risc.)			1,0			
			COPd (Coefficiente di efficienza energetica dichiarato)			4,17			
			Pdh (capacità dichiarata di risc.) kW			6,8			
			PERd (Indice di energia primaria dichiarato) %			166,8			
	Cond. C (7°CBS/6°CBU)		Cdh (Coefficiente di degradazione - risc.)			1,0			
			COPd (Coefficiente di efficienza energetica dichiarato)			5,85			
			Pdh (capacità dichiarata di risc.) kW			5,5			
			PERd (Indice di energia primaria dichiarato) %			234,0			
	Tbiv (temperatura bivalente)		COPd (Coefficiente di efficienza energetica dichiarato)			4,89			
			Pdh (capacità dichiarata di risc.) kW			6,8			
			PERd (Indice di energia primaria dichiarato) %			195,6			
			Tbiv °C			5			
	Cond. D (12°CBS/11°CBU)		Cdh (Coefficiente di degradazione - risc.)			1,0			
			COPd (Coefficiente di efficienza energetica dichiarato)			7,78			
			Pdh (capacità dichiarata di risc.) kW			6,1			
			PERd (Indice di energia primaria dichiarato) %			311,2			

(1)Capacità conforme allo standard EN14511 e valida per un intervallo di acqua riscaldata dT = 3~8°C a Ta 7°C |

(2)Stato: Ta BS/BU 7°C/6°C - LWC 35°C (DT = 5°C) |

(3)La potenza assorbita equivale all'assorbimento totale delle unità interne ed esterne, compresa la pompa di ricircolo; conformità allo standard EN14511 |

(4)Test eseguito con Ta BS/BU 7°C/6°C. In conformità con la normativa EN 16147. |

(5)BS/BU 7°C/6°C - Acqua in uscita condensatore 35°C (dT=5°C), con pompa alla massima velocità |

Raffreddamento: EW 12°C; LW 7°C; temperatura esterna: 35°CBS |

Raffreddamento: EW 23°C; LW 18°C; temperatura esterna: 35°CBS

Specifiche tecniche				ELSXB12P30E + ERRA08EW1	ELSXB12P50E + ERRA08EW1	ELSXB12P30E + ERRA10EW1	ELSXB12P50E + ERRA10EW1	ELSXB12P30E + ERRA12EW1	ELSXB12P50E + ERRA12EW1
Capacità di riscaldamento	Min.		kW	3,45 (1)					
	Nom.		kW	6,17 (2)					
	Max.		kW	9,25 (1)					
Capacità di Raffrescamento	Nom.		kW	7,95 (1)		9,25 (1)		9,97 (1)	
				6,81 (3) / 6,47 (4)		7,97 (3) / 6,47 (4)		8,62 (3) / 6,47 (4)	
Potenza assorbita	Riscaldamento	Min.	kW	0,70 (5)					
		Nom.	kW	1,21 (2)					
		Max.	kW	1,63 (5)					
	Raffrescamento	Nom.	kW	2,08 (3) / 1,13 (4)		2,57 (3) / 1,13 (4)		2,21 (5)	
				2,08 (3) / 1,13 (4)		2,57 (3) / 1,13 (4)		2,86 (3) / 1,13 (4)	
Acqua calda sanitaria da 10°C a 50°C	Nom.	kWh	3,44 (6)	4,65 (6)	3,44 (6)	4,65 (6)	3,44 (6)	4,65 (6)	
Heat up time from 10°C to 50°C			hr	2h29min	3h45min	2h29min	3h45min	2h29min	3h45min
COP				5,10 (2)					
EER				3,28 (3) / 5,75 (4)		3,10 (4) / 5,75		3,01 (3) / 5,75 (4)	
Pompa	Type			Grundfos UPM4L K 20-75 CHBL 3 RT					
	Unità prevalenza nominale	Riscaldamento	kPa	55,4 (7)					

2 Specifiche

2 - 1 Specifiche

Specifiche tecniche					ELSXB12P30E + ERRA08EW1	ELSXB12P50E + ERRA08EW1	ELSXB12P30E + ERRA10EW1	ELSXB12P50E + ERRA10EW1	ELSXB12P30E + ERRA12EW1	ELSXB12P50E + ERRA12EW1	
Scambiatore di calore lato acqua	Portata acqua	Riscaldamento	Nom.	l/min	18,3						
Generale	Dati	Daikin Europe N.V. - Zandvoordestraat 300, 8400 Oostende, Belgium									
	Fornitore/Costruttore	Daikin Europe N.V.									
	Descrizione prodotto	Pompa di calore aria-acqua	Sì								
		Pompa di calore salamoia-acqua	No								
		Riscaldatore in combinazione con pompa di calore	Sì								
		Pompa di calore a bassa temperatura	No								
		Riscaldatore supplementare integrato	No								
Pompa di calore acqua-acqua	No										
LW(A) Livello di potenza sonora (conforme alla direttiva EN14825)	Interno	dB(A)	44,7								
LW(A) Sound power level (according to EN14825)	Outdoor	dB(A)	56,0								
Condizione acustica	Progettazione ecocompatibile e classe energetica				Potenza sonora in modalità riscaldamento, misurata secondo lo standard EN12102 nelle condizioni indicate nella norma EN14825						
Riscaldamento ambienti generale	Unità aria-acqua	Flusso d'aria nominale (esterno)	m ³ /h	3.542							
	Altro	Capacity control	Inverter								
		Pck (Mod. riscaldatore carter)	kW	0,000							
		Poff (Mod. spento)	kW	0,027							
		Psb (Mod. standby)	kW	0,027							
		Pto (Termostato spento)	kW	0,024							
Riscaldamento acqua calda sanitaria	Generale	Profilo di carico dichiarato									
	Condizioni climatiche medie	AEC (Consumo elettrico annuale)	kWh	L	XL	L	XL	L	XL		
	COPdhw	2,83									
	Heat up time	2 ore 29 minuti		3h 28min		2 ore 29 minuti		3h 28min			
Riscaldamento acqua calda sanitaria	Condizioni climatiche medie	ηwh (efficienza riscaldamento acqua)	%	119	136	119	136	119	136		
		Qelec (Consumo elettrico giornaliero)	kWh	4,120	5,800	4,120	5,800	4,120	5,800		
		Riferimento temperatura acqua calda	°C	47,2	44,7	47,2	44,7	47,2	44,7		
		Potenza assorbita in stand-by	W	37,4	32,5	37,4	32,5	37,4	32,5		
	Classe di efficienza energetica riscaldamento acqua		A+								
	Clima freddo	AEC (Consumo elettrico annuale)	kWh	1.152	1.457	1.152	1.457	1.152	1.457		
		COPdhw	2,12								
		Heat up time	2h 23min		3h 37 min		2h 23min		3h 37 min		
		ηwh (efficienza riscaldamento acqua)	%	89	115	89	115	89	115		
		Qelec (Consumo elettrico giornaliero)	kWh	5,500	6,820	5,500	6,820	5,500	6,820		
		Riferimento temperatura acqua calda	°C	46,3	44,7	46,3	44,7	46,3	44,7		
	Clima caldo	Potenza assorbita in stand-by	W	45,5	34,3	45,5	34,3	45,5	34,3		
		AEC (Consumo elettrico annuale)	kWh	759	1.021	759	1.021	759	1.021		
		COPdhw	3,19								
Heat up time		2h 18min		3h 17min		2h 18min		3h 17min			
ηwh (efficienza riscaldamento acqua)		%	135	164	135	164	135	164			
Qelec (Consumo elettrico giornaliero)		kWh	3,650	4,820	3,650	4,820	3,650	4,820			
Riferimento temperatura acqua calda		°C	47,2	44,7	47,2	44,7	47,2	44,7			
Potenza assorbita in stand-by		W	35,2	30,7	35,2	30,7	35,2	30,7			
Risc. amb.	Uscita acqua condizioni climatiche medie 55°C	Generale	Annual energy consumption	kWh	7.442		7.423		7.210		
		ηs (Efficienza stagionale Risc. amb.)	%	136				140			
		Capacità nominale a -10°C	kW	12,5							
		Qhe Annual energy consumption (GCV)	Gj	27				26			
		SCOP	3,47		3,48		3,58				
	Classe efficienza stagionale Risc. amb.		A++								
	Cond. A (-7°CBS/-8°CBU)	Cdh (Coefficiente di degradazione - risc.)	1,0								
		COPd (Coeff. di efficienza energetica dichiarato)	2,34								
		Pdh (capacità dichiarata di risc.)	7,6								
		PERd (Indice di energia primaria dichiarato)	93,6								

2 Specifiche

2 - 1 Specifiche

2



Specifiche tecniche				ELSXB12P30E + ERRA08EW1	ELSXB12P50E + ERRA08EW1	ELSXB12P30E + ERRA10EW1	ELSXB12P50E + ERRA10EW1	ELSXB12P30E + ERRA12EW1	ELSXB12P50E + ERRA12EW1			
Risc. amb.	Uscita acqua condizioni climatiche medie 55°C	Cond. B (2°CBS/ 1°CBU)	Cdh (Coefficiente di degradazio- ne - risc.)							1,0		
			COPd (Coeff. di efficienza energetica dichiarato)							3,50		
			Pdh (capacità dichiarata kW di risc.)							6,8		
			PERd (Indice di energia % primaria dichiarato)							140,0		
	Cond. C (7°CBS/ 6°CBU)	Cond. C (7°CBS/ 6°CBU)	Cdh (Coefficiente di degradazio- ne - risc.)							1,0		
			COPd (Coeff. di efficienza energetica dichiarato)							5,07		
			Pdh (capacità dichiarata kW di risc.)							4,5		
			PERd (Indice di energia % primaria dichiarato)							202,8		
	Cond. D (12°CBS/ 11°CBU)	Cond. D (12°CBS/ 11°CBU)	Cdh (Coefficiente di degradazio- ne - risc.)							1,0		
			COPd (Coeff. di efficienza energetica dichiarato)							6,23		
			Pdh (capacità dichiarata kW di risc.)							5,2		
			PERd (Indice di energia % primaria dichiarato)							249,2		
	Tol (temp. lim. di es.)	Tol (temp. lim. di es.)	COPd (Coeff. di efficienza energetica dichiarato)	2,04					2,06			
			Pdh (capacità dichiarata kW di risc.)	6,9					8,2			
			PERd (Indice di energia % primaria dichiarato)	81,6					82,4			
			TOL °C							-10		
			WTOL (Temp. lim. di funz. per risc. acqua) °C							55		
	Cap. suppl. potenz. di risc. nominale	Cap. suppl. potenz. di risc. nominale	Psup (alla Tdi progetto -10°C) kW	5,6					4,3			
			Tbiv (tem- peratura bivalente) °C							2,90	2,48	
			Pdh (capacità dichiarata kW di risc.)							8,5	10,0	
PERd (Indice di energia % primaria dichiarato)									116,0	99,2		
Tbiv °C									-2	-5		
Uscita acqua climi rigidi 55°C	Uscita acqua climi rigidi 55°C	Generale	Annual energy consu- mption kWh	7.028				6.890	6.861			
			ηs (Efficienza stagio- nale riscaldamento ambienti) %	123				126				
			Capacità nominale a -22°C kW							9,0		
			Qhe Annual energy consumption (GCV) GJ							25		
			Cond. A (-7°CBS/ -8°CBU)	Cond. A (-7°CBS/ -8°CBU)	Cdh (Coefficiente di degradazio- ne - risc.)							1,0
COPd (Coefficiente di efficienza energetica dichiarato)							2,61					
Pdh (capacità dichiarata kW di risc.)							5,2					
PERd (Indice di energia % primaria dichiarato)	104,2					104,4						
Cond. B (2°CBS/ 1°CBU)	Cond. B (2°CBS/ 1°CBU)	Cdh (Coefficiente di degradazio- ne - risc.)							1,0			
		COPd (Coefficiente di efficienza energetica dichiarato)							3,90			
		Pdh (capacità dichiarata kW di risc.)							3,3			
		PERd (Indice di energia % primaria dichiarato)							156,0			

2 Specifiche

2 - 1 Specifiche

Specifiche tecniche				ELSXB12P30E + ERRA08EW1	ELSXB12P50E + ERRA08EW1	ELSXB12P30E + ERRA10EW1	ELSXB12P50E + ERRA10EW1	ELSXB12P30E + ERRA12EW1	ELSXB12P50E + ERRA12EW1	
Risc. amb. Uscita acqua climi rigidi 55°C	Cond. C (7°CBS/ 6°CBU)	Cdh (Coefficiente di degradazio- ne - risc.)					1,0			
		COPd (Coefficiente di efficienza energetica dichiarato)					4,96			
		Pdh (capacità dichiarata kW di risc.)					3,4			
		PERd (Indice di energia % primaria dichiarato)					198,3			
		Cond. D (12°CBS/ 11°CBU)	COPd (Coefficiente di efficienza energetica dichiarato)					6,56		
			Pdh (capacità dichiarata kW di risc.)					4,2		
			PERd (Indice di energia % primaria dichiarato)					262,5		
		Tol (temp. lim. di es.)	COPd (Coeff. di efficienza energetica dichiarato)		1,49			1,56		1,62
				Pdh (capacità dichiarata kW di risc.)	4,9			6,1		7,2
				PERd (Indice di energia % primaria dichiarato)	59,6			62,3		64,7
	TOL °C						-22			
	WTOL (Temp. limite di funz. per risc. acqua) °C							55		
	Cond. G (-15°CBS/-)	COPd (Coefficiente di efficienza energetica dichiarato)		2,00				2,03		
		Pdh (capacità dichiarata kW di risc.)		6,0				7,2		
		PERd (Indice di energia % primaria dichiarato)		80,0				81,2		
	Tbiv (tem- peratura bivalente)	COPd (Coefficiente di efficienza energetica dichiarato)		2,25				2,03		
		Pdh (capacità dichiarata kW di risc.)		6,6				7,2		
		PERd (Indice di energia % primaria dichiarato)		90,0				81,2		
		Tbiv °C		-12				-15		
	cap. suppl. potenz. di risc. nominale	Psup (alla Tdi progetto -22°C) kW		4,1			2,9		1,8	
Uscita acqua climi caldi 55°C	Generale	Annual energy consu- mption kWh					2.853			
		ηs (Efficienza stagio- nale riscaldamento ambienti) %					177			
		Capacità nominale a 2°C kW					9,6			
		Qhe Annual energy consumption (GCV) GJ					10			
		Cond. B (2°CBS/ 1°CBU)	Cdh (Coefficiente di degradazio- ne - risc.)					1,0		
COPd (Coefficiente di efficienza energetica dichiarato)						2,66				
Pdh (capacità dichiarata kW di risc.)						8,0				
PERd (Indice di energia % primaria dichiarato)						106,5				
Cond. C (7°CBS/ 6°CBU)	Cdh (Coefficiente di degradazio- ne - risc.)					1,0				
	COPd (Coefficiente di efficienza energetica dichiarato)					3,79				
	Pdh (capacità dichiarata kW di risc.)					6,7				
	PERd (Indice di energia % primaria dichiarato)					151,5				

2 Specifiche

2 - 1 Specifiche

2

Specifiche tecniche				ELSXB12P30E + ERRA08EW1	ELSXB12P50E + ERRA08EW1	ELSXB12P30E + ERRA10EW1	ELSXB12P50E + ERRA10EW1	ELSXB12P30E + ERRA12EW1	ELSXB12P50E + ERRA12EW1					
Risc. amb.	Uscita acqua climi caldi 55°C	Cond. D (12°CBS/11°CBU)	Cdh (Coefficiente di degradazione - risc.)							1,0				
			COPd (Coefficiente di efficienza energetica dichiarato)							5,87				
			Pdh (capacità dichiarata kW di risc.)							3,6				
			PERd (Indice di energia primaria dichiarato) %							234,9				
			Tbiv (temperatura bivalente)	COPd (Coefficiente di efficienza energetica dichiarato)							3,13			
				Pdh (capacità dichiarata kW di risc.)							8,4			
				PERd (Indice di energia primaria dichiarato) %							125,4			
			Uscita acqua cond. clim. medie 35°C	Generale		Tbiv °C							4	
						Annual energy consumption kWh	3.462						3.440	
						ηs (Efficienza stagionale Risc. amb.) %	195						196	
Capacità nominale a -10°C kW							8,3							
Qhe Annual energy consumption (GCV) GJ							12							
SCOP	4,95									4,98				
Classe efficienza stagionale Risc. amb.							A+++							
Cond. A (-7°CBS/-8°CBU)			COPd (Coeff. di efficienza energetica dichiarato)							3,20				
			Pdh (capacità dichiarata kW di risc.)							7,5				
			PERd (Indice di energia primaria dichiarato) %							128,0				
Cond. B (2°CBS/1°CBU)			Cdh (Coefficiente di degradazione - risc.)							1,0				
			COPd (Coeff. di efficienza energetica dichiarato)							4,93				
			Pdh (capacità dichiarata kW di risc.)							4,4				
			PERd (Indice di energia primaria dichiarato) %							197,2				
Cond. C (7°CBS/6°CBU)			Cdh (Coefficiente di degradazione - risc.)							1,0				
			COPd (Coeff. di efficienza energetica dichiarato)							6,37				
			Pdh (capacità dichiarata kW di risc.)							4,3				
Cond. D (12°CBS/11°CBU)			Cdh (Coefficiente di degradazione - risc.)							1,0				
			COPd (Coeff. di efficienza energetica dichiarato)							8,13				
			Pdh (capacità dichiarata kW di risc.)							6,6				
Tol (temp. lim. di es.)			PERd (Indice di energia primaria dichiarato) %							325,2				
			COPd (Coeff. di efficienza energetica dichiarato)	2,90						2,86				
			Pdh (capacità dichiarata kW di risc.)	6,9						8,1				
			PERd (Indice di energia primaria dichiarato) %	116,0						114,4				
			TOL °C							-10				
			WTOL (Temp. limite di funz. per risc. acqua) °C							35				

2 Specifiche

2 - 1 Specifiche

Specifiche tecniche				ELSXB12P30E + ERRA08EW1	ELSXB12P50E + ERRA08EW1	ELSXB12P30E + ERRA10EW1	ELSXB12P50E + ERRA10EW1	ELSXB12P30E + ERRA12EW1	ELSXB12P50E + ERRA12EW1
Risc. amb. 	Uscita acqua cond. clim. medie 35°C	Tbiv (temperatura bivalente)	COPd (Coeff. di efficienza energetica dichiarato)	3,20				2,86	
			Pdh (capacità dichiarata di risc.) kW	7,5			8,1		
			PERd (Indice di energia primaria dichiarato) %	128,0			114,4		
			Tbiv °C	-7			-10		
			cap. suppl. potenz. di risc. nominale	Psup (alla Tdi progetto -10°C) kW	1,4			0,0	
	Uscita acqua climi rigidi 35°C	Generale	Annual energy consumption kWh	5.334		5.180		5.165	
			ηs (Efficienza stagionale riscaldamento ambienti) %	163		168		169	
			Capacità nominale a -22°C kW			9			
			Qhe Consumi energetici annuali (Valore calorifico lordo) GJ	19,2		18,6			
			A Condition (-7°CDB/-8°CWB)	COPd (Coefficiente di efficienza energetica dichiarato)			3,48		
	Pdh (capacità dichiarata di risc.) kW				5,4				
	PERd %				139,2				
	B Condition (2°CDB/1°CWB)	Cdh (Coefficiente di degradazione - risc.)			1,0				
		COPd (Coefficiente di efficienza energetica dichiarato)			5,40				
		Pdh (capacità dichiarata di risc.) kW			3,6				
Cond. C (7°CBS/6°CBU)	PERd %			216,0					
	Cdh (Coefficiente di degradazione - risc.)			1,0					
	COPd (Coefficiente di efficienza energetica dichiarato)			6,53					
	Pdh (capacità dichiarata di risc.) kW			5,3					
	PERd (Indice di energia primaria dichiarato) %			261,2					
	Cond. D (12°CBS/11°CBU)	Cdh (Coefficiente di degradazione - risc.)			1,0				
COPd (Coefficiente di efficienza energetica dichiarato)				7,98					
Pdh (capacità dichiarata di risc.) kW				6,6					
	PERd (Indice di energia primaria dichiarato) %		319,0		319,2				
	Tol (temp. lim. di es.)	COPd (Coeff. di efficienza energetica dichiarato)	2,11		2,14		2,16		
		Pdh (capacità dichiarata di risc.) kW	4,9		5,9		6,5		
PERd (Indice di energia primaria dichiarato) %		84,3		85,6		86,4			
	TOL °C			-22					
	WTOL (Temp. limite di funz. per risc. acqua) °C			35					
	Cond. G (-15°CBS/-)	COPd (Coefficiente di efficienza energetica dichiarato)	2,68		2,64				
Pdh (capacità dichiarata di risc.) kW		6,0		7,0					
PERd (Indice di energia primaria dichiarato) %		107,1		105,6					
Tbiv (temperatura bivalente)	COPd (Coefficiente di efficienza energetica dichiarato)	2,95		2,64					
	Pdh (capacità dichiarata di risc.) kW	6,5		7,0					
	PERd (Indice di energia primaria dichiarato) %	118,1		105,6					
		Tbiv °C	-12		-15				

2 Specifiche

2 - 1 Specifiche

2

Specifiche tecniche					ELSXB12P30E + ERRA08EW1	ELSXB12P50E + ERRA08EW1	ELSXB12P30E + ERRA10EW1	ELSXB12P50E + ERRA10EW1	ELSXB12P30E + ERRA12EW1	ELSXB12P50E + ERRA12EW1
Risc. amb.	Uscita acqua climi rigidi 35°C	cap. suppl. potenz. di risc. nominale	Psup (alla Tdi progetto -22°C)	kW	4,1		3,1		2,6	
	Uscita acqua climi caldi 35°C	Generale	Annual energy consumption	kWh			1.873			
			ηs (Efficienza stagionale riscaldamento ambienti)	%			242			
			Capacità nominale a 2°C	kW			8,6			
			Qhe Annual energy consumption (GCV)	Gj			7			
	Cond. B (2°CBS/1°CBU)		Cdh (Coefficiente di degradazione - risc.)				1,0			
			COPd (Coefficiente di efficienza energetica dichiarato)				4,17			
			Pdh (capacità dichiarata di risc.)	kW			6,8			
			PERd (Indice di energia primaria dichiarato)	%			166,8			
	Cond. C (7°CBS/6°CBU)		Cdh (Coefficiente di degradazione - risc.)				1,0			
			COPd (Coefficiente di efficienza energetica dichiarato)				5,85			
			Pdh (capacità dichiarata di risc.)	kW			5,5			
			PERd (Indice di energia primaria dichiarato)	%			234,0			
	Tbiv (temperatura bivalente)		COPd (Coefficiente di efficienza energetica dichiarato)				4,89			
			Pdh (capacità dichiarata di risc.)	kW			6,8			
			PERd (Indice di energia primaria dichiarato)	%			195,6			
			Tbiv	°C			5			
	Cond. D (12°CBS/11°CBU)		Cdh (Coefficiente di degradazione - risc.)				1,0			
			COPd (Coefficiente di efficienza energetica dichiarato)				7,78			
			Pdh (capacità dichiarata di risc.)	kW			6,1			
			PERd (Indice di energia primaria dichiarato)	%			311,2			

(1)Capacità conforme allo standard EN14511 e valida per un intervallo di acqua riscaldata dT = 3~8°C a Ta 7°C |

(2)Stato: Ta BS/BU 7°C/6°C - LWC 35°C (DT = 5°C) |

(3)Raffreddamento: EW 12°C; LW 7°C; temperatura esterna: 35°CBS |

(4)Raffreddamento: EW 23°C; LW 18°C; temperatura esterna: 35°CBS |

(5)La potenza assorbita equivale all'assorbimento totale delle unità interne ed esterne, compresa la pompa di ricircolo; conformità allo standard EN14511 |

(6)Test eseguito con Ta BS/BU 7°C/6°C. In conformità con la normativa EN 16147. |

(7)BS/BU 7°C/6°C - Acqua in uscita condensatore 35°C (dT=5°C), con pompa alla massima velocità

Specifiche tecniche					ELVH12S18E6V + ERRA08EW1	ELVH12S23E6V + ERRA08EW1	ELVH12S18E6V + ERRA10EW1	ELVH12S23E6V + ERRA10EW1	ELVH12S18E6V + ERRA12EW1	ELVH12S23E6V + ERRA12EW1
Capacità di riscaldamento	Min.			kW	3,45 (1)					
	Nom.			kW	6,17 (2)					
	Max.			kW	7,95 (1)		9,25 (1)		9,97 (1)	
Potenza assorbita	Riscaldamento	Min.		kW	0,70 (3)					
		Nom.		kW	1,21 (2)					
		Max.		kW	1,63 (3)		1,98 (3)		2,21 (3)	
Acqua calda sanitaria da 10°C a 50°C	Nom.			kWh	2,54 (4)	3,09 (4)	2,54 (4)	3,09 (4)	2,54 (4)	3,09 (4)
				hr	1h 51min	2h 10min	1h 51min	2h 10min	1h 51min	2h 10min
Heat up time from 10°C to 50°C				hr	1h 51min	2h 10min	1h 51min	2h 10min	1h 51min	2h 10min
COP					5,10 (2)					
Pompa	Type				Grundfos UPM4L K 15-75 130 9 DKI					
	Unità prevalenza nominale	Riscaldamento		kPa	67,1 (5)					
Scambiatore di calore lato acqua	Portata acqua	Riscaldamento	Nom.	l/min	18,3					

2 Specifiche

2 - 1 Specifiche

Specifiche tecniche			ELVH12S18E6V + ERRA08EW1	ELVH12S23E6V + ERRA08EW1	ELVH12S18E6V + ERRA10EW1	ELVH12S23E6V + ERRA10EW1	ELVH12S18E6V + ERRA12EW1	ELVH12S23E6V + ERRA12EW1	
Generale	Dati	Nome e indirizzo	Daikin Europe N.V. - Zandvoordestraat 300, 8400 Oostende, Belgium						
	Fornitore/ Costruttore	Nome o marchio	Daikin Europe N.V.						
	Descrizione prodotto	Pompa di calore aria-acqua		Sì					
		Pompa di calore salamoia-acqua		No					
		Riscaldatore in combinazione con pompa di calore		Sì					
		Pompa di calore a bassa temperatura		No					
		Riscaldatore supplementare integrato		Sì					
	LW(A) Livello di potenza sonora (conforme alla direttiva EN14825)	Interno	dB(A)	44,0					
		Outdoor	dB(A)	56,0					
	LW(A) Sound power level (according to EN14825)	Outdoor	dB(A)	56,0					
Condizione acustica	Progettazione ecocompatibile e classe energetica		Potenza sonora in modalità riscaldamento, misurata secondo lo standard EN12102 nelle condizioni indicate nella norma EN14825						
Serbatoio	Nome		Serbatoio dell'acqua calda sanitaria in acciaio inossidabile da 180 l	Serbatoio acqua calda sanitaria in acciaio inox da 230 L	Serbatoio dell'acqua calda sanitaria in acciaio inossidabile da 180 l	Serbatoio acqua calda sanitaria in acciaio inox da 230 L	Serbatoio dell'acqua calda sanitaria in acciaio inossidabile da 180 l	Serbatoio acqua calda sanitaria in acciaio inox da 230 L	
Riscaldamento ambienti generale	Unità aria-acqua	Flusso d'aria nominale (esterno)	m ³ /h		3,542				
	Altro	Capacity control	Inverter						
		Pck (Mod. riscaldatore carter)	kW	0,000					
		Poff (Mod. spento)	kW	0,027					
		Psb (Mod. standby)	kW	0,027					
		Pto (Termostato spento)	kW	0,024					
Riscaldamento acqua calda sanitaria	Generale	Profilo di carico dichiarato	L						
Riscaldamento ambienti generale	Riscaldatore supple- mentare integrato	Psup	kW		6,0				
		Tipo di energia assorbita	Collegamento elettrico						
Riscaldamento acqua calda sanitaria	Condizioni climatiche medie	AEC (Consumo elettrico annuale)	kWh	851	787	851	787	851	787
		COPdhw		2,80	3,05	2,80	3,05	2,80	3,05
		Heat up time		1h 57min	2h 14min	1h 57min	2h 14min	1h 57min	2h 14min
Riscaldamento acqua calda sanitaria	Condizioni climatiche medie	ηwh (efficienza riscaldamento acqua)	%	120	130	120	130	120	130
		Qelec (Consumo elettrico giornaliero)	kWh	4,160	3,830	4,160	3,830	4,160	3,830
		Riferimento temperatura acqua calda	°C	53,0	52,0	53,0	52,0	53,0	52,0
		Potenza assorbita in stand-by	W	50,7	43,9	50,7	43,9	50,7	43,9
		Classe di efficienza energetica riscaldamento acqua	A+						
	Clima freddo	AEC (Consumo elettrico annuale)	kWh	937	866	937	866	937	866
		COPdhw		2,55	2,77	2,55	2,77	2,55	2,77
		Heat up time		1h 55min	2h 02min	1h 55min	2h 02min	1h 55min	2h 02min
		ηwh (efficienza riscaldamento acqua)	%	109	118	109	118	109	118
		Qelec (Consumo elettrico giornaliero)	kWh	4,570	4,200	4,570	4,200	4,570	4,200
Riferimento temperatura acqua calda		°C	53,0	52,0	53,0	52,0	53,0	52,0	
Clima caldo	Potenza assorbita in stand-by	W	54,3	46,7	54,3	46,7	54,3	46,7	
	AEC (Consumo elettrico annuale)	kWh	699	648	699	648	699	648	
	COPdhw		3,40	3,68	3,40	3,68	3,40	3,68	
	Heat up time		1h 54min	2h 06min	1h 54min	2h 06min	1h 54min	2h 06min	
	ηwh (efficienza riscaldamento acqua)	%	147	158	147	158	147	158	
	Qelec (Consumo elettrico giornaliero)	kWh	3,430	3,160	3,430	3,160	3,430	3,160	
	Riferimento temperatura acqua calda	°C	53,0	52,0	53,0	52,0	53,0	52,0	
	Potenza assorbita in stand-by	W	44,6	39,0	44,6	39,0	44,6	39,0	

2 Specifiche

2 - 1 Specifiche

2

Specifiche tecniche				ELVH12S18E6V + ERRA08EW1	ELVH12S23E6V + ERRA08EW1	ELVH12S18E6V + ERRA10EW1	ELVH12S23E6V + ERRA10EW1	ELVH12S18E6V + ERRA12EW1	ELVH12S23E6V + ERRA12EW1
Risc. amb. 	Uscita acqua condizioni climatiche medie 55°C	Generale	Annual energy consumption kWh	7,541		7,522		7,309	
			ηs (Efficienza stagionale Risc. amb.) %		134			138	
			Capacità nominale a -10°C kW			12,5			
			Qhe Annual energy consumption (GCV) GJ		27			26	
			SCOP		3,42		3,43		3,53
			Classe efficienza stagionale Risc. amb.				A++		
			Cond. A (-7°CBS/ -8°CBU)	Cdh (Coefficiente di degradazione - risc.)			1,0		
		COPd (Coeff. di efficienza energetica dichiarato)			2,34				
		Pdh (capacità dichiarata di risc.) kW			7,6				
		PERd (Indice di energia primaria dichiarato) %			93,6				
	Cond. B (2°CBS/ 1°CBU)	Cdh (Coefficiente di degradazione - risc.)			1,0				
		COPd (Coeff. di efficienza energetica dichiarato)			3,50				
		Pdh (capacità dichiarata di risc.) kW			6,8				
		PERd (Indice di energia primaria dichiarato) %			140,0				
	Cond. C (7°CBS/ 6°CBU)	Cdh (Coefficiente di degradazione - risc.)			1,0				
		COPd (Coeff. di efficienza energetica dichiarato)			5,07				
		Pdh (capacità dichiarata di risc.) kW			4,5				
		PERd (Indice di energia primaria dichiarato) %			202,8				
	Cond. D (12°CBS/ 11°CBU)	Cdh (Coefficiente di degradazione - risc.)			1,0				
		COPd (Coeff. di efficienza energetica dichiarato)			6,23				
		Pdh (capacità dichiarata di risc.) kW			5,2				
		PERd (Indice di energia primaria dichiarato) %			249,2				
	Tol (temp. lim. di es.)	COPd (Coeff. di efficienza energetica dichiarato)		2,04			2,06		
		Pdh (capacità dichiarata di risc.) kW		6,9			8,2		
		PERd (Indice di energia primaria dichiarato) %		81,6			82,4		
		TOL °C				-10			
		WTOL (Temp. lim. di funz. per risc. acqua) °C				55			
	Cap. suppl. potenz. di risc. nominale	Psup (alla Tdi progetto -10°C) kW		5,6			4,3		
	Tbiv (temperatura bivalente)	COPd (Coeff. di efficienza energetica dichiarato)			2,90			2,48	
		Pdh (capacità dichiarata di risc.) kW			8,5			10,0	
		PERd (Indice di energia primaria dichiarato) %			116,0			99,2	
		Tbiv °C			-2			-5	

2 Specifiche

2 - 1 Specifiche

Specifiche tecniche				ELVH12S18E6V + ERRA08EW1	ELVH12S23E6V + ERRA08EW1	ELVH12S18E6V + ERRA10EW1	ELVH12S23E6V + ERRA10EW1	ELVH12S18E6V + ERRA12EW1	ELVH12S23E6V + ERRA12EW1
Risc. amb. Uscita acqua climi rigidi 55°C	Generale	Annual energy consumption	kWh	7,088		6,950		6,921	
		ηs (Efficienza stagionale riscaldamento ambienti)	%	122		125			
		Capacità nominale a -22°C	kW			9,0			
		Qhe Annual energy consumption (GCV)	Gj	26		25			
	Cond. A (-7°CBS/-8°CBU)	Cdh (Coefficiente di degradazione - risc.)				1,0			
		COPd (Coefficiente di efficienza energetica dichiarato)				2,61			
		Pdh (capacità dichiarata di risc.)	kW			5,2			
		PERd (Indice di energia primaria dichiarato)	%	104,2		104,4			
	Cond. B (2°CBS/1°CBU)	Cdh (Coefficiente di degradazione - risc.)				1,0			
		COPd (Coefficiente di efficienza energetica dichiarato)				3,90			
		Pdh (capacità dichiarata di risc.)	kW			3,3			
		PERd (Indice di energia primaria dichiarato)	%			156,0			
	Cond. C (7°CBS/6°CBU)	Cdh (Coefficiente di degradazione - risc.)				1,0			
		COPd (Coefficiente di efficienza energetica dichiarato)				4,96			
		Pdh (capacità dichiarata di risc.)	kW			3,4			
		PERd (Indice di energia primaria dichiarato)	%			198,3			
	Cond. D (12°CBS/11°CBU)	COPd (Coefficiente di efficienza energetica dichiarato)				6,56			
		Pdh (capacità dichiarata di risc.)	kW			4,2			
		PERd (Indice di energia primaria dichiarato)	%			262,5			
	Tol (temp. lim. di es.)	COPd (Coeff. di efficienza energetica dichiarato)		1,49		1,56			1,62
		Pdh (capacità dichiarata di risc.)	kW	4,9		6,1			7,2
	PERd (Indice di energia primaria dichiarato)	%	59,6		62,3			64,7	
	TOL	°C			-22				
	WTOL (Temp. limite di funz. per risc. acqua)	°C			55				
Cond. G (-15°CBS/-)	COPd (Coefficiente di efficienza energetica dichiarato)		2,00		2,03				
	Pdh (capacità dichiarata di risc.)	kW	6,0		7,2				
	PERd (Indice di energia primaria dichiarato)	%	80,0		81,2				
Tbiv (temperatura bivalente)	COPd (Coefficiente di efficienza energetica dichiarato)		2,25		2,03				
	Pdh (capacità dichiarata di risc.)	kW	6,6		7,2				
	PERd (Indice di energia primaria dichiarato)	%	90,0		81,2				
	Tbiv	°C	-12		-15				
cap. suppl. potenz. di risc. nominale	Psup (alla Tdi progetto -22°C)	kW	4,1		2,9			1,8	

2 Specifiche

2 - 1 Specifiche

2

Specifiche tecniche				ELVH12S18E6V + ERRA08EW1	ELVH12S23E6V + ERRA08EW1	ELVH12S18E6V + ERRA10EW1	ELVH12S23E6V + ERRA10EW1	ELVH12S18E6V + ERRA12EW1	ELVH12S23E6V + ERRA12EW1		
Risc. amb. 	Uscita acqua climi caldi 55°C	Generale	Annual energy consumption					2.972			
			ηs (Efficienza stagionale riscaldamento ambienti)	%					170		
			Capacità nominale a 2°C	kW					9,6		
			Qhe Annual energy consumption (GCV)	Gj					11		
		Cond. B (2°CBS/ 1°CBU)		Cdh (Coefficiente di degradazione - risc.)						1,0	
				COPd (Coefficiente di efficienza energetica dichiarato)						2,66	
				Pdh (capacità dichiarata di risc.)	kW					8,0	
				PERd (Indice di energia primaria dichiarato)	%					106,5	
		Cond. C (7°CBS/ 6°CBU)		Cdh (Coefficiente di degradazione - risc.)						1,0	
				COPd (Coefficiente di efficienza energetica dichiarato)						3,79	
				Pdh (capacità dichiarata di risc.)	kW					6,7	
				PERd (Indice di energia primaria dichiarato)	%					151,5	
		Cond. D (12°CBS/ 11°CBU)		Cdh (Coefficiente di degradazione - risc.)						1,0	
				COPd (Coefficiente di efficienza energetica dichiarato)						5,87	
				Pdh (capacità dichiarata di risc.)	kW					3,6	
				PERd (Indice di energia primaria dichiarato)	%					234,9	
		Tbiv (temperatura bivalente)		COPd (Coefficiente di efficienza energetica dichiarato)						3,13	
				Pdh (capacità dichiarata di risc.)	kW					8,4	
				PERd (Indice di energia primaria dichiarato)	%					125,4	
				Tbiv	°C					4	
Uscita acqua cond. clim. medie 35°C	Generale	Annual energy consumption	kWh	3.561				3.539			
		ηs (Efficienza stagionale Risc. amb.)	%	190				191			
		Capacità nominale a -10°C	kW					8,3			
		Qhe Annual energy consumption (GCV)	Gj					13			
		SCOP		4,81				4,84			
		Classe efficienza stagionale Risc. amb.						A+++			
		Cond. A (-7°CBS/ -8°CBU)		COPd (Coeff. di efficienza energetica dichiarato)						3,20	
				Pdh (capacità dichiarata di risc.)	kW					7,5	
				PERd (Indice di energia primaria dichiarato)	%					128,0	
		Cond. B (2°CBS/ 1°CBU)		Cdh (Coefficiente di degradazione - risc.)						1,0	
	COPd (Coeff. di efficienza energetica dichiarato)							4,93			
	Pdh (capacità dichiarata di risc.)		kW					4,4			
	PERd (Indice di energia primaria dichiarato)		%					197,2			

2 Specifiche

2 - 1 Specifiche

Specifiche tecniche				ELVH12S18E6V + ERRA08EW1	ELVH12S23E6V + ERRA08EW1	ELVH12S18E6V + ERRA10EW1	ELVH12S23E6V + ERRA10EW1	ELVH12S18E6V + ERRA12EW1	ELVH12S23E6V + ERRA12EW1	
Risc. amb. Uscita acqua cond. clim. medie 35°C	Cond. C (7°CBS/6°CBU)	Cdh (Coefficiente di degradazione - risc.)							1,0	
		COPd (Coeff. di efficienza energetica dichiarato)							6,37	
		Pdh (capacità dichiarata kW di risc.)							4,3	
		PERd (Indice di energia primaria dichiarato) %							254,8	
	Cond. D (12°CBS/11°CBU)	Cdh (Coefficiente di degradazione - risc.)								1,0
		COPd (Coeff. di efficienza energetica dichiarato)								8,13
		Pdh (capacità dichiarata kW di risc.)								6,6
		PERd (Indice di energia primaria dichiarato) %								325,2
	Tol (temp. lim. di es.)	COPd (Coeff. di efficienza energetica dichiarato)		2,90					2,86	
			Pdh (capacità dichiarata kW di risc.)	6,9					8,1	
			PERd (Indice di energia primaria dichiarato) %	116,0					114,4	
			TOL (Temp. limite di funz. per risc. acqua) °C							-10
			WTOL (Temp. limite di funz. per risc. acqua) °C							35
	Tbiv (temperatura bivalente)	COPd (Coeff. di efficienza energetica dichiarato)		3,20					2,86	
			Pdh (capacità dichiarata kW di risc.)	7,5					8,1	
			PERd (Indice di energia primaria dichiarato) %	128,0					114,4	
			Tbiv °C	-7					-10	
	cap. suppl. potenz. di risc. nominale	Psup (alla Tdi progetto -10°C) kW		1,4					0,0	
	Uscita acqua climi rigidi 35°C	Generale	Annual energy consumption kWh	5.394			5.239			5.224
ηs (Efficienza stagionale riscaldamento ambienti) %			162			166			167	
Capacità nominale a -22°C kW							9			
Qhe Consumi energetici annuali (Valore calorifico lordo) Gj			19,4			18,9			18,8	
A Condition (-7°CDB/-8°CWB)	COPd (Coefficiente di efficienza energetica dichiarato)							3,48		
		Pdh (capacità dichiarata kW di risc.)						5,4		
		PERd %						139,2		
B Condition (2°CDB/1°CWB)	Cdh (Coefficiente di degradazione - risc.)							1,0		
		COPd (Coefficiente di efficienza energetica dichiarato)						5,40		
		Pdh (capacità dichiarata kW di risc.)						3,6		
		PERd %						216,0		
Cond. C (7°CBS/6°CBU)	Cdh (Coefficiente di degradazione - risc.)							1,0		
		COPd (Coefficiente di efficienza energetica dichiarato)						6,53		
		Pdh (capacità dichiarata kW di risc.)						5,3		
		PERd (Indice di energia primaria dichiarato) %						261,2		

2 Specifiche

2 - 1 Specifiche

2

Specifiche tecniche				ELVH12S18E6V + ERRA08EW1	ELVH12S23E6V + ERRA08EW1	ELVH12S18E6V + ERRA10EW1	ELVH12S23E6V + ERRA10EW1	ELVH12S18E6V + ERRA12EW1	ELVH12S23E6V + ERRA12EW1		
Risc. amb. 	Uscita acqua climi rigidi 35°C	Cond. D (12°CBS/ 11°CBU)	Cdh (Coefficiente di degradazione - risc.)	1,0							
			COPd (Coefficiente di efficienza energetica dichiarato)	7,98							
			Pdh (capacità dichiarata kW di risc.)	6,6							
			PERd (Indice di energia primaria dichiarato) %	319,0		319,2					
		Tol (temp. lim. di es.)			COPd (Coeff. di efficienza energetica dichiarato)	2,11		2,14		2,16	
					Pdh (capacità dichiarata kW di risc.)	4,9		5,9		6,5	
					PERd (Indice di energia primaria dichiarato) %	84,3		85,6		86,4	
					TOL (Temp. limite di funz. per risc. acqua) °C			-22		35	
		Cond. G (-15°CBS/-)			COPd (Coefficiente di efficienza energetica dichiarato)	2,68		2,64			
					Pdh (capacità dichiarata kW di risc.)	6,0		7,0			
PERd (Indice di energia primaria dichiarato) %	107,1				105,6						
Tbiv (temperatura bivalente)			COPd (Coefficiente di efficienza energetica dichiarato)	2,95		2,64					
			Pdh (capacità dichiarata kW di risc.)	6,5		7,0					
			PERd (Indice di energia primaria dichiarato) %	118,1		105,6					
cap. suppl. potenz. di risc. nominale			Psup (alla Tdi progetto -22°C) kW	4,1		3,1		2,6			
Uscita acqua climi caldi 35°C	Generale		Annual energy consumption kWh	1.993							
			ηs (Efficienza stagionale riscaldamento ambienti) %	228							
			Capacità nominale a 2°C kW	8,6							
			Qhe Annual energy consumption (GCV) GJ	7							
Cond. B (2°CBS/ 1°CBU)			Cdh (Coefficiente di degradazione - risc.)	1,0							
			COPd (Coefficiente di efficienza energetica dichiarato)	4,17							
			Pdh (capacità dichiarata kW di risc.)	6,8							
			PERd (Indice di energia primaria dichiarato) %	166,8							
Cond. C (7°CBS/ 6°CBU)			Cdh (Coefficiente di degradazione - risc.)	1,0							
			COPd (Coefficiente di efficienza energetica dichiarato)	5,85							
			Pdh (capacità dichiarata kW di risc.)	5,5							
			PERd (Indice di energia primaria dichiarato) %	234,0							
Tbiv (temperatura bivalente)			COPd (Coefficiente di efficienza energetica dichiarato)	4,89							
			Pdh (capacità dichiarata kW di risc.)	6,8							
			PERd (Indice di energia primaria dichiarato) %	195,6							
			Tbiv °C	5							

2 Specifiche

2 - 1 Specifiche

Specifiche tecniche				ELVH12S18E6V + ERRA08EW1	ELVH12S23E6V + ERRA08EW1	ELVH12S18E6V + ERRA10EW1	ELVH12S23E6V + ERRA10EW1	ELVH12S18E6V + ERRA12EW1	ELVH12S23E6V + ERRA12EW1
Risc. amb. 	Uscita acqua climi caldi	Cond. D (12°CBS/11°CBU)	Cdh (Coefficiente di degradazione - risc.)	1,0					
	35°C		COPd (Coefficiente di efficienza energetica dichiarato)	7,78					
			Pdh (capacità dichiarata kW di risc.)	6,1					
			PERd (Indice di energia primaria dichiarato) %	311,2					

(1)Capacità conforme allo standard EN14511 e valida per un intervallo di acqua riscaldata dT = 3~8°C a Ta 7°C |

(2)Stato: Ta BS/BU 7°C/6°C - LWC 35°C (DT = 5°C) |

(3)La potenza assorbita equivale all'assorbimento totale delle unità interne ed esterne, compresa la pompa di ricircolo; conformità allo standard EN14511 |

(4)Test eseguito con Ta BS/BU 7°C/6°C. In conformità con la normativa EN 16147. |

(5)BS/BU 7°C/6°C - Acqua in uscita condensatore 35°C (dT=5°C), con pompa alla massima velocità |

Raffreddamento: EW 12°C; LW 7°C; temperatura esterna: 35°CBS |

Raffreddamento: EW 23°C; LW 18°C; temperatura esterna: 35°CBS

Specifiche tecniche				ELVH12S18E9W + ERRA08EW1	ELVH12S23E9W + ERRA08EW1	ELVH12S18E9W + ERRA10EW1	ELVH12S23E9W + ERRA10EW1	ELVH12S18E9W + ERRA12EW1	ELVH12S23E9W + ERRA12EW1	
Capacità di riscaldamento	Min.		kW	3,45 (1)						
	Nom.		kW	6,17 (2)						
	Max.		kW	7,95 (1)				9,97 (1)		
Potenza assorbita	Riscaldamento	Min.	kW	0,70 (3)						
		Nom.	kW	1,21 (2)						
		Max.	kW	1,63 (3)		1,98 (3)		2,21 (3)		
	Acqua calda sanitaria da 10°C a 50°C	Nom.	kWh	2,54 (4)	3,09 (4)	2,54 (4)	3,09 (4)	2,54 (4)	3,09 (4)	
Heat up time from 10°C to 50°C			hr	1h 51min	2h 10min	1h 51min	2h 10min	1h 51min	2h 10min	
COP				5,10 (2)						
Pompa	Type			Grundfos UPM4L K 15-75 130 9 DKI						
	Unità prevalenza nominale	Riscaldamento	kPa	67,1 (5)						
Scambiatore di calore lato acqua Generale	Portata acqua	Riscaldamento	Nom.	l/min						
	Dati	Nome e indirizzo		Daikin Europe N.V. - Zandvoordestraat 300, 8400 Oostende, Belgium						
Fornitore/Costruttore	Nome o marchio			Daikin Europe N.V.						
	Descrizione prodotto	Pompa di calore aria-acqua		Sì						
		Pompa di calore salamoia-acqua		No						
		Riscaldatore in combinazione con pompa di calore		Sì						
		Pompa di calore a bassa temperatura		No						
		Riscaldatore supplementare integrato		Sì						
	Pompa di calore acqua-acqua		No							
LW(A) Livello di potenza sonora (conforme alla direttiva EN14825)	Interno		dB(A)	44,0						
LW(A) Sound power level (according to EN14825)	Outdoor		dB(A)	56,0						
Condizione acustica	Progettazione ecocompatibile e classe energetica									
Serbatoio	Nome	Potenza sonora in modalità riscaldamento, misurata secondo lo standard EN12102 nelle condizioni indicate nella norma EN14825								
		Serbatoio dell'acqua calda sanitaria in acciaio inossidabile da 180 l	Serbatoio acqua calda sanitaria in acciaio inox da 230 L	Serbatoio dell'acqua calda sanitaria in acciaio inossidabile da 180 l	Serbatoio acqua calda sanitaria in acciaio inox da 230 L	Serbatoio dell'acqua calda sanitaria in acciaio inossidabile da 180 l	Serbatoio acqua calda sanitaria in acciaio inox da 230 L			
Riscaldamento ambienti generale	Unità aria-acqua	Altro	Flusso d'aria nominale (esterno)	m³/h	3,542					
			Capacity control		Inverter					
			Pck (Mod. riscaldatore carter)	kW	0,000					
			Poff (Mod. spento)	kW	0,027					
			Psb (Mod. standby)	kW	0,027					
			Pto (Termostato spento)	kW	0,024					
Riscaldamento acqua calda sanitaria	Generale	Profilo di carico dichiarato		L						
Riscaldamento ambienti generale	Riscaldatore supplementare integrato	Psup	kW	9,0						
		Tipo di energia assorbita		Collegamento elettrico						

2 Specifiche

2 - 1 Specifiche

Specifiche tecniche				ELVH12S18E9W + ERRA08EW1	ELVH12S23E9W + ERRA08EW1	ELVH12S18E9W + ERRA10EW1	ELVH12S23E9W + ERRA10EW1	ELVH12S18E9W + ERRA12EW1	ELVH12S23E9W + ERRA12EW1	
Riscaldamento acqua calda sanitaria	Condizioni climatiche medie	AEC (Consumo elettrico annuale) kWh		851	787	851	787	851	787	
		COPdhw		2,80	3,05	2,80	3,05	2,80	3,05	
		Heat up time		1h 57min	2h 14min	1h 57min	2h 14min	1h 57min	2h 14min	
Riscaldamento acqua calda sanitaria	Condizioni climatiche medie	η _{wh} (efficienza riscaldamento acqua) %		120	130	120	130	120	130	
		Qelec (Consumo elettrico giornaliero) kWh		4,160	3,830	4,160	3,830	4,160	3,830	
		Riferimento temperatura acqua calda °C		53,0	52,0	53,0	52,0	53,0	52,0	
		Potenza assorbita in stand-by W		50,7	43,9	50,7	43,9	50,7	43,9	
		Classe di efficienza energetica riscaldamento acqua		A+						
		Clima freddo	AEC (Consumo elettrico annuale) kWh		937	866	937	866	937	866
			COPdhw		2,55	2,77	2,55	2,77	2,55	2,77
			Heat up time		1h 55min	2h 02min	1h 55min	2h 02min	1h 55min	2h 02min
			η _{wh} (efficienza riscaldamento acqua) %		109	118	109	118	109	118
			Qelec (Consumo elettrico giornaliero) kWh		4,570	4,200	4,570	4,200	4,570	4,200
Riferimento temperatura acqua calda °C			53,0	52,0	53,0	52,0	53,0	52,0		
Potenza assorbita in stand-by W			54,3	46,7	54,3	46,7	54,3	46,7		
Clima caldo	AEC (Consumo elettrico annuale) kWh			699	648	699	648	699	648	
	COPdhw			3,40	3,68	3,40	3,68	3,40	3,68	
	Heat up time			1h 54min	2h 06min	1h 54min	2h 06min	1h 54min	2h 06min	
	η _{wh} (efficienza riscaldamento acqua) %		147	158	147	158	147	158		
	Qelec (Consumo elettrico giornaliero) kWh		3,430	3,160	3,430	3,160	3,430	3,160		
	Riferimento temperatura acqua calda °C		53,0	52,0	53,0	52,0	53,0	52,0		
	Potenza assorbita in stand-by W		44,6	39,0	44,6	39,0	44,6	39,0		
	Risc. amb.	Uscita acqua condizioni climatiche medie 55°C	Generale	Annual energy consumption	7.541		7.522		7.309	
			η _s (Efficienza stagionale Risc. amb.)		134					
			Capacità nominale a -10°C		12,5					
Q _{he} Annual energy consumption (GCV)				27						
SCOP				3,42			3,43			3,53
Classe efficienza stagionale Risc. amb.				A+ +						
Cond. A (-7°CBS/ -8°CBU)			Cdh (Coefficiente di degradazione - risc.)		1,0					
			COPd (Coeff. di efficienza energetica dichiarato)		2,34					
			Pdh (capacità dichiarata kW di risc.)		7,6					
			PERd (Indice di energia primaria dichiarato) %		93,6					
Cond. B (2°CBS/ 1°CBU)			Cdh (Coefficiente di degradazione - risc.)		1,0					
			COPd (Coeff. di efficienza energetica dichiarato)		3,50					
			Pdh (capacità dichiarata kW di risc.)		6,8					
			PERd (Indice di energia primaria dichiarato) %		140,0					
Cond. C (7°CBS/ 6°CBU)			Cdh (Coefficiente di degradazione - risc.)		1,0					
			COPd (Coeff. di efficienza energetica dichiarato)		5,07					
			Pdh (capacità dichiarata kW di risc.)		4,5					
			PERd (Indice di energia primaria dichiarato) %		202,8					
Cond. D (12°CBS/ 11°CBU)	Cdh (Coefficiente di degradazione - risc.)		1,0							
	COPd (Coeff. di efficienza energetica dichiarato)		6,23							
	Pdh (capacità dichiarata kW di risc.)		5,2							
	PERd (Indice di energia primaria dichiarato) %		249,2							

2 Specifiche

2 - 1 Specifiche

Specifiche tecniche				ELVH12S18E9W + ERRA08EW1	ELVH12S23E9W + ERRA08EW1	ELVH12S18E9W + ERRA10EW1	ELVH12S23E9W + ERRA10EW1	ELVH12S18E9W + ERRA12EW1	ELVH12S23E9W + ERRA12EW1				
Risc. amb. 	Uscita acqua condizioni climatiche medie 55°C	Tol (temp. lim. di es.)	COPd (Coeff. di efficienza energetica dichiarato)	2,04				2,06					
			Pdh (capacità dichiarata kW di risc.)	6,9			8,2						
			PERd (Indice di energia primaria dichiarato) %	81,6			82,4						
			TOL °C				-10						
			WTOL (Temp. lim. di funz. per risc. acqua) °C				55						
	Cap. suppl. potenz. di risc. nominale	Psup (alla Tdi progetto -10°C) kW	5,6			4,3							
	Tbiv (temperatura bivalente)	Generale	climi rigidi 55°C	COPd (Coeff. di efficienza energetica dichiarato)		2,90			2,48				
				Pdh (capacità dichiarata kW di risc.)		8,5			10,0				
				PERd (Indice di energia primaria dichiarato) %		116,0			99,2				
				Tbiv °C		-2			-5				
Cond. A (-7°CBS/ -8°CBU)	Cond. B (2°CBS/ 1°CBU)	Cond. C (7°CBS/ 6°CBU)	Cond. D (12°CBS/ 11°CBU)	Annual energy consumption kWh	7.088		6.950		6.921				
				ηs (Efficienza stagionale riscaldamento ambienti) %	122		125						
				Capacità nominale a -22°C kW			9,0						
				Qhe Annual energy consumption (GCV) GJ	26		25						
				Cond. A (-7°CBS/ -8°CBU)	Cond. B (2°CBS/ 1°CBU)	Cond. C (7°CBS/ 6°CBU)	Cond. D (12°CBS/ 11°CBU)	Cdh (Coefficiente di degradazione - risc.)			1,0		
								COPd (Coefficiente di efficienza energetica dichiarato)			2,61		
								Pdh (capacità dichiarata kW di risc.)			5,2		
								PERd (Indice di energia primaria dichiarato) %	104,2			104,4	
				Cond. A (-7°CBS/ -8°CBU)	Cond. B (2°CBS/ 1°CBU)	Cond. C (7°CBS/ 6°CBU)	Cond. D (12°CBS/ 11°CBU)	Cdh (Coefficiente di degradazione - risc.)			1,0		
								COPd (Coefficiente di efficienza energetica dichiarato)			3,90		
Pdh (capacità dichiarata kW di risc.)			3,3										
PERd (Indice di energia primaria dichiarato) %			156,0										
Cond. A (-7°CBS/ -8°CBU)	Cond. B (2°CBS/ 1°CBU)	Cond. C (7°CBS/ 6°CBU)	Cond. D (12°CBS/ 11°CBU)	Cdh (Coefficiente di degradazione - risc.)			1,0						
				COPd (Coefficiente di efficienza energetica dichiarato)			4,96						
				Pdh (capacità dichiarata kW di risc.)			3,4						
				PERd (Indice di energia primaria dichiarato) %			198,3						
Cond. A (-7°CBS/ -8°CBU)	Cond. B (2°CBS/ 1°CBU)	Cond. C (7°CBS/ 6°CBU)	Cond. D (12°CBS/ 11°CBU)	COPd (Coefficiente di efficienza energetica dichiarato)			6,56						
				Pdh (capacità dichiarata kW di risc.)			4,2						
				PERd (Indice di energia primaria dichiarato) %			262,5						
				Tol (temp. lim. di es.)	COPd (Coeff. di efficienza energetica dichiarato)	1,49		1,56		1,62			
Tol (temp. lim. di es.)	Tol (temp. lim. di es.)	Tol (temp. lim. di es.)	Tol (temp. lim. di es.)	Pdh (capacità dichiarata kW di risc.)	4,9		6,1		7,2				
				PERd (Indice di energia primaria dichiarato) %	59,6		62,3		64,7				
				TOL °C				-22					
				WTOL (Temp. limite di funz. per risc. acqua) °C				55					

2 Specifiche

2 - 1 Specifiche

2

Specifiche tecniche				ELVH12S18E9W + ERRA08EW1	ELVH12S23E9W + ERRA08EW1	ELVH12S18E9W + ERRA10EW1	ELVH12S23E9W + ERRA10EW1	ELVH12S18E9W + ERRA12EW1	ELVH12S23E9W + ERRA12EW1	
Risc. amb. 	uscita acqua climi rigidi 55°C	Cond. G (-15°CBS/-)	COPd (Coefficiente di efficienza energetica dichiarato)	2,00				2,03		
			Pdh (capacità dichiarata kW di risc.)	6,0			7,2			
			PERd (Indice di energia primaria dichiarato) %	80,0			81,2			
	Tbiv (temperatura bivalente)		COPd (Coefficiente di efficienza energetica dichiarato)	2,25				2,03		
			Pdh (capacità dichiarata kW di risc.)	6,6			7,2			
			PERd (Indice di energia primaria dichiarato) %	90,0			81,2			
	cap. suppl. potenz. di risc. nominale		Psup (alla Tdi progetto -22°C) kW	4,1		2,9			1,8	
			Tbiv °C	-12			-15			
	Uscita acqua climi caldi 55°C	Generale		Annual energy consumption kWh			2.972			
				ηs (Efficienza stagionale riscaldamento ambienti) %			170			
Capacità nominale a 2°C kW						9,6				
Qhe Annual energy consumption (GCV) GJ						11				
Cond. B (2°CBS/ 1°CBU)			Cdh (Coefficiente di degradazione - risc.)			1,0				
			COPd (Coefficiente di efficienza energetica dichiarato)			2,66				
			Pdh (capacità dichiarata kW di risc.)			8,0				
Cond. C (7°CBS/ 6°CBU)			Cdh (Coefficiente di degradazione - risc.)			1,0				
			COPd (Coefficiente di efficienza energetica dichiarato)			3,79				
			Pdh (capacità dichiarata kW di risc.)			6,7				
Cond. D (12°CBS/ 11°CBU)		Cdh (Coefficiente di degradazione - risc.)			1,0					
		COPd (Coefficiente di efficienza energetica dichiarato)			5,87					
		Pdh (capacità dichiarata kW di risc.)			3,6					
Tbiv (temperatura bivalente)		COPd (Coefficiente di efficienza energetica dichiarato)			3,13					
		Pdh (capacità dichiarata kW di risc.)			8,4					
		PERd (Indice di energia primaria dichiarato) %			125,4					
Uscita acqua cond. clim. medie 35°C	Generale		Annual energy consumption kWh	3.561			3.539			
			ηs (Efficienza stagionale Risc. amb.) %	190			191			
			Capacità nominale a -10°C kW			8,3				
			Qhe Annual energy consumption (GCV) GJ			13				
			SCOP	4,81			4,84			
			Classe efficienza stagionale Risc. amb.			A+++				

2 Specifiche

2 - 1 Specifiche

Specifiche tecniche				ELVH12S18E9W + ERRA08EW1	ELVH12S23E9W + ERRA08EW1	ELVH12S18E9W + ERRA10EW1	ELVH12S23E9W + ERRA10EW1	ELVH12S18E9W + ERRA12EW1	ELVH12S23E9W + ERRA12EW1	
	Uscita acqua cond. clim. medie 35°C	Cond. A (-7°CBS/-8°CBU)	COPd (Coeff. di efficienza energetica dichiarato)	3,20						
			Pdh (capacità dichiarata kW di risc.)	7,5						
			PERd (Indice di energia primaria dichiarato) %	128,0						
		Cond. B (2°CBS/1°CBU)	Cdh (Coefficiente di degradazione - risc.)	1,0						
			COPd (Coeff. di efficienza energetica dichiarato)	4,93						
			Pdh (capacità dichiarata kW di risc.)	4,4						
		Cond. C (7°CBS/6°CBU)	Cdh (Coefficiente di degradazione - risc.)	1,0						
			COPd (Coeff. di efficienza energetica dichiarato)	6,37						
			Pdh (capacità dichiarata kW di risc.)	4,3						
	Cond. D (12°CBS/11°CBU)	Cdh (Coefficiente di degradazione - risc.)	1,0							
		COPd (Coeff. di efficienza energetica dichiarato)	8,13							
		Pdh (capacità dichiarata kW di risc.)	6,6							
	Tol (temp. lim. di es.)			COPd (Coeff. di efficienza energetica dichiarato)	2,90			2,86		
				Pdh (capacità dichiarata kW di risc.)	6,9			8,1		
				PERd (Indice di energia primaria dichiarato) %	116,0			114,4		
				TOL °C				-10		
				WTOL (Temp. limite di funz. per risc. acqua) °C				35		
	Tbiv (temperatura bivalente)			COPd (Coeff. di efficienza energetica dichiarato)	3,20			2,86		
				Pdh (capacità dichiarata kW di risc.)	7,5			8,1		
				PERd (Indice di energia primaria dichiarato) %	128,0			114,4		
				Tbiv °C	-7			-10		
	cap. suppl. potenz. di risc. nominale			Psup (alla Tdi progetto -10°C) kW	1,4			0,0		
Uscita acqua climi rigidi 35°C	Generale		Annual energy consumption kWh	5.394			5.239		5.224	
			ηs (Efficienza stagionale riscaldamento ambienti) %	162			166		167	
			Capacità nominale a -22°C kW				9			
			Qhe Consumi energetici annuali (Valore calorifico lordo) GJ	19,4			18,9		18,8	
A Condition (-7°CDB/-8°CWB)			COPd (Coefficiente di efficienza energetica dichiarato)	3,48						
			Pdh (capacità dichiarata kW di risc.)	5,4						
			PERd %	139,2						

2 Specifiche

2 - 1 Specifiche

2

Specifiche tecniche			ELVH12S18E9W + ERRA08EW1	ELVH12S23E9W + ERRA08EW1	ELVH12S18E9W + ERRA10EW1	ELVH12S23E9W + ERRA10EW1	ELVH12S18E9W + ERRA12EW1	ELVH12S23E9W + ERRA12EW1		
Risc. amb. 	Uscita acqua climi rigidi 35°C	B Condition (2°CDB/ 1°CWB)	Cdh (Coefficiente di degradazione - risc.)						1,0	
			COPd (Coefficiente di efficienza energetica dichiarato)						5,40	
			Pdh (capacità dichiarata kW di risc.)						3,6	
			PERd %						216,0	
	Cond. C (7°CBS/ 6°CBU)			Cdh (Coefficiente di degradazione - risc.)						1,0
				COPd (Coefficiente di efficienza energetica dichiarato)						6,53
				Pdh (capacità dichiarata kW di risc.)						5,3
				PERd (Indice di energia primaria dichiarato) %						261,2
	Cond. D (12°CBS/ 11°CBU)			Cdh (Coefficiente di degradazione - risc.)						1,0
				COPd (Coefficiente di efficienza energetica dichiarato)						7,98
				Pdh (capacità dichiarata kW di risc.)						6,6
				PERd (Indice di energia primaria dichiarato) %	319,0				319,2	
	Tol (temp. lim. di es.)			COPd (Coeff. di efficienza energetica dichiarato)	2,11				2,14	2,16
				Pdh (capacità dichiarata kW di risc.)	4,9				5,9	6,5
				PERd (Indice di energia primaria dichiarato) %	84,3				85,6	86,4
				TOL °C						-22
				WTOL (Temp. limite di funz. per risc. acqua) °C						35
	Cond. G (-15°CBS/-)			COPd (Coefficiente di efficienza energetica dichiarato)	2,68				2,64	
				Pdh (capacità dichiarata kW di risc.)	6,0				7,0	
				PERd (Indice di energia primaria dichiarato) %	107,1				105,6	
Tbiv (temperatura bivalente)			COPd (Coefficiente di efficienza energetica dichiarato)	2,95				2,64		
			Pdh (capacità dichiarata kW di risc.)	6,5				7,0		
			PERd (Indice di energia primaria dichiarato) %	118,1				105,6		
			Tbiv °C	-12				-15		
cap. suppl. potenz. di risc. nominale			Psup (alla Tdi progetto -22°C) kW	4,1				3,1	2,6	
Uscita acqua climi caldi 35°C	Generale		Annual energy consumption kWh						1.993	
			ns (Efficienza stagionale riscaldamento ambienti) %						228	
			Capacità nominale a 2°C kW						8,6	
			Qhe Annual energy consumption (GCV) GJ						7	
			Cond. B (2°CBS/ 1°CBU)			Cdh (Coefficiente di degradazione - risc.)				
COPd (Coefficiente di efficienza energetica dichiarato)						4,17				
Pdh (capacità dichiarata kW di risc.)						6,8				
PERd (Indice di energia primaria dichiarato) %						166,8				

2 Specifiche

2 - 1 Specifiche

Specifiche tecniche			ELVH12S18E9W + ERRA08EW1	ELVH12S23E9W + ERRA08EW1	ELVH12S18E9W + ERRA10EW1	ELVH12S23E9W + ERRA10EW1	ELVH12S18E9W + ERRA12EW1	ELVH12S23E9W + ERRA12EW1
Cond. C (7°CBS/ 6°CBU)	Cdh (Coefficiente di degradazione - risc.)	COPd (Coefficiente di efficienza energetica dichiarato)	1,0					
			5,85					
			5,5					
			234,0					
Tbiv (temperatura bivalente)	COPd (Coefficiente di efficienza energetica dichiarato)	Pdh (capacità dichiarata kW di risc.)	4,89					
			6,8					
			195,6					
			5					
Cond. D (12°CBS/ 11°CBU)	Cdh (Coefficiente di degradazione - risc.)	COPd (Coefficiente di efficienza energetica dichiarato)	1,0					
			7,78					
			6,1					
			311,2					
Risc. amb.	Uscita acqua climi caldi 35°C	Cond. D (12°CBS/11°CBU)	PERd (Indice di energia primaria dichiarato)					

(1)Capacità conforme allo standard EN14511 e valida per un intervallo di acqua riscaldata dT = 3~8°C a Ta 7°C |

(2)Stato: Ta BS/BU 7°C/6°C - LWC 35°C (DT = 5°C) |

(3)La potenza assorbita equivale all'assorbimento totale delle unità interne ed esterne, compresa la pompa di ricircolo; conformità allo standard EN14511 |

(4)Test eseguito con Ta BS/BU 7°C/6°C. In conformità con la normativa EN 16147. |

(5)BS/BU 7°C/6°C - Acqua in uscita condensatore 35°C (dT=5°C), con pompa alla massima velocità |

Raffreddamento: EW 12°C; LW 7°C; temperatura esterna: 35°CBS |

Raffreddamento: EW 23°C; LW 18°C; temperatura esterna: 35°CBS

Specifiche tecniche			ELVX12S18E6V + ERRA08EW1	ELVX12S23E6V + ERRA08EW1	ELVX12S18E6V + ERRA10EW1	ELVX12S23E6V + ERRA10EW1	ELVX12S18E6V + ERRA12EW1	ELVX12S23E6V + ERRA12EW1	
Capacità di riscaldamento	Min.	kW	3,45 (1)						
	Nom.	kW	6,17 (2)						
	Max.	kW	7,95 (1)		9,25 (1)		9,97 (1)		
Capacità di Raffrescamento	Nom.	kW	6,81 (3) / 6,47 (4)		7,97 (3) / 6,47 (4)		8,62 (3) / 6,47 (4)		
Potenza assorbita	Riscaldamento	Min.	0,70 (5)						
		Nom.	1,21 (2)						
		Max.	1,63 (5)		1,98 (5)		2,21 (5)		
	Raffrescamento	Nom.	2,08 (3) / 1,13 (4)		2,57 (3) / 1,13 (4)		2,86 (3) / 1,13 (4)		
		Acqua calda sanitaria da 10°C a 50°C	Nom.	2,54 (6)	3,09 (6)	2,54 (6)	3,09 (6)	2,54 (6)	3,09 (6)
Heat up time from 10°C to 50°C		hr	1h 51min	2h 10min	1h 51min	2h 10min	1h 51min	2h 10min	
COP			5,10 (2)						
EER			3,28 (3) / 5,75 (4)		3,10 (4) / 5,75		3,01 (3) / 5,75 (4)		
Pompa	Type	Grundfos UPM4L K 15-75 130 9 DK1							
	Unità prevalenza nominale	Riscaldamento	67,1 (7)						
Scambiatore di calore lato acqua	Portata acqua	Riscaldamento	Nom.		l/min				
Generale	Dati	Nome e indirizzo		Daikin Europe N.V. - Zandvoordestraat 300, 8400 Oostende, Belgium					
	Fornitore/Costruttore	Nome o marchio		Daikin Europe N.V.					
	Descrizione prodotto	Pompa di calore aria-acqua		Sì					
		Pompa di calore salamoia-acqua		No					
		Riscaldatore in combinazione con pompa di calore		Sì					
		Pompa di calore a bassa temperatura		No					
		Riscaldatore supplementare integrato		Sì					
	LW(A) Livello di potenza sonora (conforme alla direttiva EN14825)	Interno	Pompa di calore acqua-acqua		No				
					44,0				
	LW(A) Sound power level (according to EN14825)	Outdoor			56,0				

2 Specifiche

2 - 1 Specifiche

2

Specifiche tecniche				ELVX12S18E6V + ERRA08EW1	ELVX12S23E6V + ERRA08EW1	ELVX12S18E6V + ERRA10EW1	ELVX12S23E6V + ERRA10EW1	ELVX12S18E6V + ERRA12EW1	ELVX12S23E6V + ERRA12EW1	
Condizione acustica Progettazione ecocompatibile e classe energetica				Potenza sonora in modalità riscaldamento, misurata secondo lo standard EN12102 nelle condizioni indicate nella norma EN14825						
Serbatoio	Nome			Serbatoio dell'acqua calda sanitaria in acciaio inossidabile da 180 l	Serbatoio acqua calda sanitaria in acciaio inox da 230 L	Serbatoio dell'acqua calda sanitaria in acciaio inossidabile da 180 l	Serbatoio acqua calda sanitaria in acciaio inox da 230 L	Serbatoio dell'acqua calda sanitaria in acciaio inossidabile da 180 l	Serbatoio acqua calda sanitaria in acciaio inox da 230 L	
Riscaldamento ambienti generale	Unità aria-acqua	Flusso d'aria nominale (esterno)	m ³ /h	3.542						
	Altro	Capacity control		Inverter						
		Pck (Mod. riscaldatore carter)	kW	0,000						
		Poff (Mod. spento)	kW	0,027						
		Psb (Mod. standby)	kW	0,027						
		Pto (Termostato spento)	kW	0,024						
Riscaldamento acqua calda sanitaria	Generale	Profilo di carico dichiarato	L							
Riscaldamento ambienti generale	Riscaldatore supplementare integrato	Psup	kW	6,0						
		Tipo di energia assorbita	Collegamento elettrico							
Riscaldamento acqua calda sanitaria	Condizioni climatiche medie	AEC (Consumo elettrico annuale)	kWh	851	787	851	787	851	787	
		COPdhw		2,80	3,05	2,80	3,05	2,80	3,05	
		Heat up time		1h 57min	2h 14min	1h 57min	2h 14min	1h 57min	2h 14min	
		ηwh (efficienza riscaldamento acqua)	%	120	130	120	130	120	130	
		Qelec (Consumo elettrico giornaliero)	kWh	4,160	3,830	4,160	3,830	4,160	3,830	
		Riferimento temperatura acqua calda	°C	53,0	52,0	53,0	52,0	53,0	52,0	
		Potenza assorbita in stand-by	W	50,7	43,9	50,7	43,9	50,7	43,9	
		Classe di efficienza energetica riscaldamento acqua		A+						
		Clima freddo	AEC (Consumo elettrico annuale)	kWh	937	866	937	866	937	866
	COPdhw			2,55	2,77	2,55	2,77	2,55	2,77	
	Heat up time			1h 55min	2h 02min	1h 55min	2h 02min	1h 55min	2h 02min	
	ηwh (efficienza riscaldamento acqua)		%	109	118	109	118	109	118	
	Qelec (Consumo elettrico giornaliero)		kWh	4,570	4,200	4,570	4,200	4,570	4,200	
	Riferimento temperatura acqua calda		°C	53,0	52,0	53,0	52,0	53,0	52,0	
	Clima caldo	Potenza assorbita in stand-by	W	54,3	46,7	54,3	46,7	54,3	46,7	
		AEC (Consumo elettrico annuale)	kWh	699	648	699	648	699	648	
		COPdhw		3,40	3,68	3,40	3,68	3,40	3,68	
		Heat up time		1h 54min	2h 06min	1h 54min	2h 06min	1h 54min	2h 06min	
		ηwh (efficienza riscaldamento acqua)	%	147	158	147	158	147	158	
Qelec (Consumo elettrico giornaliero)		kWh	3,430	3,160	3,430	3,160	3,430	3,160		
Risc. amb.	Uscita acqua condizioni climatiche medie 55°C	Generale	Annual energy consumption	kWh	7.442		7.423		7.210	
			ηs (Efficienza stagionale Risc. amb.)	%	136				140	
			Capacità nominale a -10°C	kW	12,5					
			Qhe Annual energy consumption (GCV)	Gj	27					
			SCOP		3,47		3,48		3,58	
			Classe efficienza stagionale Risc. amb.		A++					
		Cond. A (-7°CBS/-8°CBU)	Cdh (Coefficiente di degradazione - risc.)		1,0					
			COPd (Coeff. di efficienza energetica dichiarato)		2,34					
			Pdh (capacità dichiarata di risc.)	kW	7,6					
			PERd (Indice di energia primaria dichiarato)	%	93,6					
Cond. B (2°CBS/1°CBU)	Cdh (Coefficiente di degradazione - risc.)		1,0							
	COPd (Coeff. di efficienza energetica dichiarato)		3,50							
	Pdh (capacità dichiarata di risc.)	kW	6,8							
	PERd (Indice di energia primaria dichiarato)	%	140,0							

2 Specifiche

2 - 1 Specifiche

Specifiche tecniche				ELVX12S18E6V + ERRA08EW1	ELVX12S23E6V + ERRA08EW1	ELVX12S18E6V + ERRA10EW1	ELVX12S23E6V + ERRA10EW1	ELVX12S18E6V + ERRA12EW1	ELVX12S23E6V + ERRA12EW1		
Risc. amb. Uscita acqua condizioni climatiche medie 55°C	Cond. C (7°CBS/ 6°CBU)	Cdh (Coefficiente di degradazio- ne - risc.)						1,0			
		COPd (Coeff. di efficienza energetica dichiarato)						5,07			
		Pdh (capacità dichiarata kW di risc.)						4,5			
		PERd (Indice di energia % primaria dichiarato)						202,8			
		Cond. D (12°CBS/ 11°CBU)	Cdh (Coefficiente di degradazio- ne - risc.)						1,0		
			COPd (Coeff. di efficienza energetica dichiarato)						6,23		
			Pdh (capacità dichiarata kW di risc.)						5,2		
			PERd (Indice di energia % primaria dichiarato)						249,2		
		Tol (temp. lim. di es.)	COPd (Coeff. di efficienza energetica dichiarato)		2,04					2,06	
			Pdh (capacità dichiarata kW di risc.)		6,9					8,2	
	PERd (Indice di energia % primaria dichiarato)			81,6					82,4		
	TOL (Temp. lim. di funz. per risc. acqua) °C								-10		
	WTOL (Temp. lim. di funz. per risc. acqua) °C								55		
	Cap. suppl. potenz. di risc. nominale	Psup (alla Tdi progetto -10°C) kW		5,6					4,3		
		Tbiv (tem- peratura bivalente)	COPd (Coeff. di efficienza energetica dichiarato)			2,90				2,48	
	Pdh (capacità dichiarata kW di risc.)					8,5			10,0		
	PERd (Indice di energia % primaria dichiarato)					116,0			99,2		
	Tbiv °C					-2			-5		
	Uscita acqua climi rigidi 55°C	Generale	Annual energy consu- mption kWh		7.028			6.890		6.861	
			ηs (Efficienza stagio- nale riscaldamento ambienti) %		123				126		
Capacità nominale a -22°C kW							9,0				
Qhe Annual energy consumption (GCV) GJ							25				
Cond. A (-7°CBS/ -8°CBU)		Cdh (Coefficiente di degradazio- ne - risc.)						1,0			
	COPd (Coefficiente di efficienza energetica dichiarato)						2,61				
	Pdh (capacità dichiarata kW di risc.)						5,2				
	PERd (Indice di energia % primaria dichiarato)			104,2				104,4			
Cond. B (2°CBS/ 1°CBU)	Cdh (Coefficiente di degradazio- ne - risc.)						1,0				
	COPd (Coefficiente di efficienza energetica dichiarato)						3,90				
	Pdh (capacità dichiarata kW di risc.)						3,3				
Cond. C (7°CBS/ 6°CBU)	PERd (Indice di energia % primaria dichiarato)						156,0				
	Cdh (Coefficiente di degradazio- ne - risc.)						1,0				
	COPd (Coefficiente di efficienza energetica dichiarato)						4,96				
	Pdh (capacità dichiarata kW di risc.)						3,4				
	PERd (Indice di energia % primaria dichiarato)						198,3				

2 Specifiche

2 - 1 Specifiche

2

Specifiche tecniche			ELVX12S18E6V + ERRA08EW1	ELVX12S23E6V + ERRA08EW1	ELVX12S18E6V + ERRA10EW1	ELVX12S23E6V + ERRA10EW1	ELVX12S18E6V + ERRA12EW1	ELVX12S23E6V + ERRA12EW1	
Risc. amb. 	Uscita acqua climi rigidi 55°C	Cond. D (12°CBS/11°CBU)	COPd (Coefficiente di efficienza energetica dichiarato)		6,56				
			Pdh (capacità dichiarata kW di risc.)		4,2				
	Uscita acqua climi caldi 55°C		PERd (Indice di energia primaria dichiarato) %		262,5				
		Tol (temp. lim. di es.)	COPd (Coeff. di efficienza energetica dichiarato)		1,49	1,56		1,62	
			Pdh (capacità dichiarata kW di risc.)		4,9	6,1		7,2	
			PERd (Indice di energia primaria dichiarato) %		59,6	62,3		64,7	
			TOL °C		-22				
			WTOL (Temp. limite di funz. per risc. acqua) °C		55				
	Cond. G (-15°CBS/-)			COPd (Coefficiente di efficienza energetica dichiarato)		2,00	2,03		
				Pdh (capacità dichiarata kW di risc.)		6,0	7,2		
			PERd (Indice di energia primaria dichiarato) %		80,0	81,2			
Tbiv (temperatura bivalente)			COPd (Coefficiente di efficienza energetica dichiarato)		2,25	2,03			
			Pdh (capacità dichiarata kW di risc.)		6,6	7,2			
			PERd (Indice di energia primaria dichiarato) %		90,0	81,2			
			Tbiv °C		-12	-15			
cap. suppl. di risc. nominale			Psup (alla Tdi progetto -22°C) kW		4,1	2,9		1,8	
Generale			Annual energy consumption kWh		2.853				
			ηs (Efficienza stagionale riscaldamento ambienti) %		177				
			Capacità nominale a 2°C kW		9,6				
			Qhe Annual energy consumption (GCV) GJ		10				
				Cdh (Coefficiente di degradazione - risc.)		1,0			
Cond. B (2°CBS/1°CBU)			COPd (Coefficiente di efficienza energetica dichiarato)		2,66				
			Pdh (capacità dichiarata kW di risc.)		8,0				
			PERd (Indice di energia primaria dichiarato) %		106,5				
				Cdh (Coefficiente di degradazione - risc.)		1,0			
Cond. C (7°CBS/6°CBU)			COPd (Coefficiente di efficienza energetica dichiarato)		3,79				
			Pdh (capacità dichiarata kW di risc.)		6,7				
			PERd (Indice di energia primaria dichiarato) %		151,5				
				Cdh (Coefficiente di degradazione - risc.)		1,0			
Cond. D (12°CBS/11°CBU)			COPd (Coefficiente di efficienza energetica dichiarato)		5,87				
			Pdh (capacità dichiarata kW di risc.)		3,6				
			PERd (Indice di energia primaria dichiarato) %		234,9				
				COPd (Coefficiente di efficienza energetica dichiarato)		3,13			
Tbiv (temperatura bivalente)			Pdh (capacità dichiarata kW di risc.)		8,4				
			PERd (Indice di energia primaria dichiarato) %		125,4				
			Tbiv °C		4				

2 Specifiche

2 - 1 Specifiche

Specifiche tecniche				ELVX12S18E6V + ERRA08EW1	ELVX12S23E6V + ERRA08EW1	ELVX12S18E6V + ERRA10EW1	ELVX12S23E6V + ERRA10EW1	ELVX12S18E6V + ERRA12EW1	ELVX12S23E6V + ERRA12EW1	
Risc. amb. Uscita acqua cond. clim. medie 35°C Generale	Annual energy consumption	kWh		3,462				3,440		
	ηs (Efficienza stagionale Risc. amb.)	%		195				196		
	Capacità nominale a -10°C	kW					8,3			
	Qhe Annual energy consumption (GCV)	Gj					12			
	SCOP			4,95				4,98		
	Classe efficienza stagionale Risc. amb.						A+++			
	Cond. A (-7°CBS/-8°CBU)	COPd (Coeff. di efficienza energetica dichiarato)					3,20			
		Pdh (capacità dichiarata di risc.)	kW				7,5			
		PERd (Indice di energia primaria dichiarato)	%				128,0			
	Cond. B (2°CBS/1°CBU)	Cdh (Coefficiente di degradazione - risc.)					1,0			
		COPd (Coeff. di efficienza energetica dichiarato)					4,93			
		Pdh (capacità dichiarata di risc.)	kW				4,4			
	Cond. C (7°CBS/6°CBU)	Cdh (Coefficiente di degradazione - risc.)					1,0			
		COPd (Coeff. di efficienza energetica dichiarato)					6,37			
		Pdh (capacità dichiarata di risc.)	kW				4,3			
	Cond. D (12°CBS/11°CBU)	Cdh (Coefficiente di degradazione - risc.)					1,0			
		COPd (Coeff. di efficienza energetica dichiarato)					8,13			
		Pdh (capacità dichiarata di risc.)	kW				6,6			
	Tol (temp. lim. di es.)	PERd (Indice di energia primaria dichiarato)	%		116,0				114,4	
		TOL	°C					-10		
		WTOL (Temp. limite di funz. per risc. acqua)	°C					35		
Tbiv (temperatura bivalente)		COPd (Coeff. di efficienza energetica dichiarato)			3,20				2,86	
		Pdh (capacità dichiarata di risc.)	kW		7,5				8,1	
	PERd (Indice di energia primaria dichiarato)	%		128,0				114,4		
	Tbiv	°C		-7				-10		
cap. suppl. potenz. di risc. nominale	Psup (alla Tdi progetto -10°C)	kW		1,4				0,0		

2 Specifiche

2 - 1 Specifiche

2

Specifiche tecniche				ELVX12S18E6V + ERRA08EW1	ELVX12S23E6V + ERRA08EW1	ELVX12S18E6V + ERRA10EW1	ELVX12S23E6V + ERRA10EW1	ELVX12S18E6V + ERRA12EW1	ELVX12S23E6V + ERRA12EW1
Risc. amb.	Uscita acqua climi rigidi 35°C	Generale	Annual energy consumption	kWh	5.334		5.180		5.165
			ηs (Efficienza stagionale riscaldamento ambienti)	%	163		168		169
			Capacità nominale a -22°C	kW	9				
			Qhe Consumi energetici annuali (Valore calorifico lordo)	Gj	19,2		18,6		
		A Condition (-7°CDB/-8°CWB)	COPd (Coefficiente di efficienza energetica dichiarato)				3,48		
			Pdh (capacità dichiarata di risc.)	kW			5,4		
			PERd	%			139,2		
		B Condition (2°CDB/1°CWB)	Cdh (Coefficiente di degradazione - risc.)				1,0		
			COPd (Coefficiente di efficienza energetica dichiarato)				5,40		
			Pdh (capacità dichiarata di risc.)	kW			3,6		
			PERd	%			216,0		
		Cond. C (7°CBS/6°CBU)	Cdh (Coefficiente di degradazione - risc.)				1,0		
			COPd (Coefficiente di efficienza energetica dichiarato)				6,53		
			Pdh (capacità dichiarata di risc.)	kW			5,3		
			PERd (Indice di energia primaria dichiarato)	%			261,2		
		Cond. D (12°CBS/11°CBU)	Cdh (Coefficiente di degradazione - risc.)				1,0		
			COPd (Coefficiente di efficienza energetica dichiarato)				7,98		
			Pdh (capacità dichiarata di risc.)	kW			6,6		
			PERd (Indice di energia primaria dichiarato)	%	319,0		319,2		
		Tol (temp. lim. di es.)	COPd (Coeff. di efficienza energetica dichiarato)		2,11		2,14		2,16
			Pdh (capacità dichiarata di risc.)	kW	4,9		5,9		6,5
			PERd (Indice di energia primaria dichiarato)	%	84,3		85,6		86,4
			TOL	°C			-22		
			WTOL (Temp. limite di funz. per risc. acqua)	°C			35		
		Cond. G (-15°CBS/-)	COPd (Coefficiente di efficienza energetica dichiarato)		2,68		2,64		
			Pdh (capacità dichiarata di risc.)	kW	6,0		7,0		
			PERd (Indice di energia primaria dichiarato)	%	107,1		105,6		
		Tbiv (temperatura bivalente)	COPd (Coefficiente di efficienza energetica dichiarato)		2,95		2,64		
			Pdh (capacità dichiarata di risc.)	kW	6,5		7,0		
			PERd (Indice di energia primaria dichiarato)	%	118,1		105,6		
			Tbiv	°C	-12		-15		
		cap. suppl. potenz. di risc. nominale	Psup (alla Tdi progetto -22°C)	kW	4,1		3,1		2,6

2 Specifiche

2 - 1 Specifiche

Specifiche tecniche				ELVX12S18E6V + ERRA08EW1	ELVX12S23E6V + ERRA08EW1	ELVX12S18E6V + ERRA10EW1	ELVX12S23E6V + ERRA10EW1	ELVX12S18E6V + ERRA12EW1	ELVX12S23E6V + ERRA12EW1		
Risc. amb. 	Uscita acqua climi caldi 35°C	Generale	Annual energy consumption	kWh						1.873	
			ηs (Efficienza stagionale riscaldamento ambienti)	%						242	
			Capacità nominale a 2°C	kW						8,6	
			Qhe Annual energy consumption (GCV)	Gj						7	
			Cond. B (2°CBS/ 1°CBU)	Cdh (Coefficiente di degradazione - risc.)							1,0
				COPd (Coefficiente di efficienza energetica dichiarato)							4,17
				Pdh (capacità dichiarata di risc.)	kW						6,8
				PERd (Indice di energia primaria dichiarato)	%						166,8
			Cond. C (7°CBS/ 6°CBU)	Cdh (Coefficiente di degradazione - risc.)							1,0
				COPd (Coefficiente di efficienza energetica dichiarato)							5,85
				Pdh (capacità dichiarata di risc.)	kW						5,5
				PERd (Indice di energia primaria dichiarato)	%						234,0
			Tbiv (temperatura bivalente)	COPd (Coefficiente di efficienza energetica dichiarato)							4,89
				Pdh (capacità dichiarata di risc.)	kW						6,8
				PERd (Indice di energia primaria dichiarato)	%						195,6
				Tbiv	°C						5
			Cond. D (12°CBS/ 11°CBU)	Cdh (Coefficiente di degradazione - risc.)							1,0
				COPd (Coefficiente di efficienza energetica dichiarato)							7,78
				Pdh (capacità dichiarata di risc.)	kW						6,1
				PERd (Indice di energia primaria dichiarato)	%						311,2

(1)Capacità conforme allo standard EN14511 e valida per un intervallo di acqua riscaldata dT = 3~8°C a Ta 7°C |

(2)Stato: Ta BS/BU 7°C/6°C - LWC 35°C (DT = 5°C) |

(3)Raffreddamento: EW 12°C; LW 7°C; temperatura esterna: 35°CBS |

(4)Raffreddamento: EW 23°C; LW 18°C; temperatura esterna: 35°CBS |

(5)La potenza assorbita equivale all'assorbimento totale delle unità interne ed esterne, compresa la pompa di ricircolo; conformità allo standard EN14511 |

(6)Test eseguito con Ta BS/BU 7°C/6°C. In conformità con la normativa EN 16147. |

(7)BS/BU 7°C/6°C - Acqua in uscita condensatore 35°C. (dT=5°C), con pompa alla massima velocità

Specifiche tecniche				ELVX12S18E9W + ERRA08EW1	ELVX12S23E9W + ERRA08EW1	ELVX12S18E9W + ERRA10EW1	ELVX12S23E9W + ERRA10EW1	ELVX12S18E9W + ERRA12EW1	ELVX12S23E9W + ERRA12EW1	
Capacità di riscaldamento	Min.	kW		3,45 (1)						
	Nom.	kW		6,17 (2)						
	Max.	kW		7,95 (1)		9,25 (1)		9,97 (1)		
Capacità di Raffrescamento	Nom.	kW		6,81 (3) / 6,47 (4)		7,97 (3) / 6,47 (4)		8,62 (3) / 6,47 (4)		
Potenza assorbita	Riscaldamento	Min.	kW		0,70 (5)					
		Nom.	kW		1,21 (2)					
		Max.	kW		1,63 (5)		1,98 (5)		2,21 (5)	
	Raffrescamento	Nom.	kW		2,08 (3) / 1,13 (4)		2,57 (3) / 1,13 (4)		2,86 (3) / 1,13 (4)	
	Acqua calda sanitaria da 10°C a 50°C	Nom.	kWh		2,54 (6)	3,09 (6)	2,54 (6)	3,09 (6)	2,54 (6)	3,09 (6)
Heat up time from 10°C to 50°C			hr	1h 51min	2h 10min	1h 51min	2h 10min	1h 51min	2h 10min	
COP				5,10 (2)						
EER				3,28 (3) / 5,75 (4)		3,10 (4) / 5,75		3,01 (3) / 5,75 (4)		
Pompa	Type			Grundfos UPM4L K 15-75 130 9 DKI						
	Unità prevalenza nominale	Riscaldamento	kPa		67,1 (7)					
Scambiatore di calore lato acqua	Portata acqua	Riscaldamento	Nom.	l/min		18,3				

2 Specifiche

2 - 1 Specifiche

2

Specifiche tecniche			ELVX12S18E9W + ERRA08EW1	ELVX12S23E9W + ERRA08EW1	ELVX12S18E9W + ERRA10EW1	ELVX12S23E9W + ERRA10EW1	ELVX12S18E9W + ERRA12EW1	ELVX12S23E9W + ERRA12EW1	
Generale	Dati	Nome e indirizzo	Daikin Europe N.V. - Zandvoordestraat 300, 8400 Oostende, Belgium						
	Fornitore/ Costruttore	Nome o marchio	Daikin Europe N.V.						
	Descrizione prodotto	Pompa di calore aria-acqua		Sì					
		Pompa di calore salamoia-acqua		No					
		Riscaldatore in combinazione con pompa di calore		Sì					
		Pompa di calore a bassa temperatura		No					
		Riscaldatore supplementare integrato		Sì					
		Pompa di calore acqua-acqua		No					
	LW(A) Livello di potenza sonora (conforme alla direttiva EN14825)	Interno	dB(A)	44,0					
	LW(A) Sound power level (according to EN14825)	Outdoor	dB(A)	56,0					
Condizione acustica	Progettazione ecocompatibile e classe energetica		Potenza sonora in modalità riscaldamento, misurata secondo lo standard EN12102 nelle condizioni indicate nella norma EN14825						
Serbatoio	Nome		Serbatoio dell'acqua calda sanitaria in acciaio inossidabile da 180 l	Serbatoio acqua calda sanitaria in acciaio inox da 230 L	Serbatoio dell'acqua calda sanitaria in acciaio inossidabile da 180 l	Serbatoio acqua calda sanitaria in acciaio inox da 230 L	Serbatoio dell'acqua calda sanitaria in acciaio inossidabile da 180 l	Serbatoio acqua calda sanitaria in acciaio inox da 230 L	
Riscaldamento ambienti generale	Unità aria-acqua	Flusso d'aria nominale (esterno)	m ³ /h	3.542					
		Altro	Capacity control	Inverter					
		Pck (Mod. riscaldatore carter)	kW	0,000					
		Poff (Mod. spento)	kW	0,027					
		Psb (Mod. standby)	kW	0,027					
		Pto (Termostato spento)	kW	0,024					
Riscaldamento acqua calda sanitaria	Generale	Profilo di carico dichiarato	L						
Riscaldamento ambienti generale	Riscaldatore supple- mentare integrato	Psup	kW	9,0					
		Tipo di energia assorbita		Collegamento elettrico					
Riscaldamento acqua calda sanitaria	Condizioni climatiche medie	AEC (Consumo elettrico annuale)	kWh	851	787	851	787	851	787
		COPdhw		2,80	3,05	2,80	3,05	2,80	3,05
		Heat up time		1h 57min	2h 14min	1h 57min	2h 14min	1h 57min	2h 14min
		ηwh (efficienza riscaldamento acqua)	%	120	130	120	130	120	130
		Qelec (Consumo elettrico giornaliero)	kWh	4,160	3,830	4,160	3,830	4,160	3,830
		Riferimento temperatura acqua calda	°C	53,0	52,0	53,0	52,0	53,0	52,0
		Potenza assorbita in stand-by	W	50,7	43,9	50,7	43,9	50,7	43,9
		Classe di efficienza energetica riscaldamento acqua		A+					
	Clima freddo	AEC (Consumo elettrico annuale)	kWh	937	866	937	866	937	866
		COPdhw		2,55	2,77	2,55	2,77	2,55	2,77
		Heat up time		1h 55min	2h 02min	1h 55min	2h 02min	1h 55min	2h 02min
		ηwh (efficienza riscaldamento acqua)	%	109	118	109	118	109	118
		Qelec (Consumo elettrico giornaliero)	kWh	4,570	4,200	4,570	4,200	4,570	4,200
		Riferimento temperatura acqua calda	°C	53,0	52,0	53,0	52,0	53,0	52,0
		Potenza assorbita in stand-by	W	54,3	46,7	54,3	46,7	54,3	46,7
		AEC (Consumo elettrico annuale)	kWh	699	648	699	648	699	648
Clima caldo	COPdhw		3,40	3,68	3,40	3,68	3,40	3,68	
	Heat up time		1h 54min	2h 06min	1h 54min	2h 06min	1h 54min	2h 06min	
	ηwh (efficienza riscaldamento acqua)	%	147	158	147	158	147	158	
	Qelec (Consumo elettrico giornaliero)	kWh	3,430	3,160	3,430	3,160	3,430	3,160	
	Riferimento temperatura acqua calda	°C	53,0	52,0	53,0	52,0	53,0	52,0	
	Potenza assorbita in stand-by	W	44,6	39,0	44,6	39,0	44,6	39,0	

2 Specifiche

2 - 1 Specifiche

Specifiche tecniche				ELVX12S18E9W + ERRA08EW1	ELVX12S23E9W + ERRA08EW1	ELVX12S18E9W + ERRA10EW1	ELVX12S23E9W + ERRA10EW1	ELVX12S18E9W + ERRA12EW1	ELVX12S23E9W + ERRA12EW1	
Risc. amb.	Uscita acqua	Generale	Annual energy consumption	kWh	7,442		7,423		7,210	
			ηs (Efficienza stagionale Risc. amb.)	%		136			140	
Risc. amb.	Uscita acqua	Generale	Capacità nominale a -10°C	kW			12,5			
			Qhe Annual energy consumption (GCV)	Gj		27			26	
Risc. amb.	Uscita acqua	Generale	SCOP		3,47		3,48		3,58	
			Classe efficienza stagionale Risc. amb.				A++			
Risc. amb.	Uscita acqua	Cond. A (-7°CBS/ -8°CBU)	Cdh (Coefficiente di degradazione - risc.)				1,0			
			COPd (Coeff. di efficienza energetica dichiarato)				2,34			
			Pdh (capacità dichiarata di risc.)	kW				7,6		
			PERd (Indice di energia primaria dichiarato)	%				93,6		
Risc. amb.	Uscita acqua	Cond. B (2°CBS/ 1°CBU)	Cdh (Coefficiente di degradazione - risc.)				1,0			
			COPd (Coeff. di efficienza energetica dichiarato)				3,50			
			Pdh (capacità dichiarata di risc.)	kW				6,8		
			PERd (Indice di energia primaria dichiarato)	%				140,0		
Risc. amb.	Uscita acqua	Cond. C (7°CBS/ 6°CBU)	Cdh (Coefficiente di degradazione - risc.)				1,0			
			COPd (Coeff. di efficienza energetica dichiarato)				5,07			
			Pdh (capacità dichiarata di risc.)	kW				4,5		
			PERd (Indice di energia primaria dichiarato)	%				202,8		
Risc. amb.	Uscita acqua	Cond. D (12°CBS/ 11°CBU)	Cdh (Coefficiente di degradazione - risc.)				1,0			
			COPd (Coeff. di efficienza energetica dichiarato)				6,23			
			Pdh (capacità dichiarata di risc.)	kW				5,2		
			PERd (Indice di energia primaria dichiarato)	%				249,2		
Risc. amb.	Uscita acqua	Tol (temp. lim. di es.)	COPd (Coeff. di efficienza energetica dichiarato)		2,04			2,06		
			Pdh (capacità dichiarata di risc.)	kW		6,9			8,2	
			PERd (Indice di energia primaria dichiarato)	%		81,6			82,4	
			TOL	°C					-10	
			WTOL (Temp. lim. di funz. per risc. acqua)	°C					55	
Risc. amb.	Uscita acqua	Cap. suppl. potenz. di risc. nominale	Psup (alla Tdi progetto -10°C)	kW	5,6			4,3		
			Tbiv (temperatura bivalente)	°C						
Risc. amb.	Uscita acqua	Tbiv (temperatura bivalente)	COPd (Coeff. di efficienza energetica dichiarato)			2,90			2,48	
			Pdh (capacità dichiarata di risc.)	kW			8,5			10,0
			PERd (Indice di energia primaria dichiarato)	%			116,0			99,2
			Tbiv	°C			-2			-5

2 Specifiche

2 - 1 Specifiche

2

Specifiche tecniche				ELVX12S18E9W + ERRA08EW1	ELVX12S23E9W + ERRA08EW1	ELVX12S18E9W + ERRA10EW1	ELVX12S23E9W + ERRA10EW1	ELVX12S18E9W + ERRA12EW1	ELVX12S23E9W + ERRA12EW1
Risc. amb.	Uscita acqua climi rigidi 55°C	Generale	Annual energy consumption	kWh	7.028		6.890		6.861
			ηs (Efficienza stagionale riscaldamento ambienti)	%	123		126		
			Capacità nominale a -22°C	kW			9,0		
			Qhe Annual energy consumption (GCV)	Gj			25		
Cond. A (-7°CBS/ -8°CBU)			Cdh (Coefficiente di degradazione - risc.)				1,0		
			COPd (Coefficiente di efficienza energetica dichiarato)				2,61		
			Pdh (capacità dichiarata di risc.)	kW			5,2		
			PERd (Indice di energia primaria dichiarato)	%	104,2		104,4		
Cond. B (2°CBS/ 1°CBU)			Cdh (Coefficiente di degradazione - risc.)				1,0		
			COPd (Coefficiente di efficienza energetica dichiarato)				3,90		
			Pdh (capacità dichiarata di risc.)	kW			3,3		
			PERd (Indice di energia primaria dichiarato)	%			156,0		
Cond. C (7°CBS/ 6°CBU)			Cdh (Coefficiente di degradazione - risc.)				1,0		
			COPd (Coefficiente di efficienza energetica dichiarato)				4,96		
			Pdh (capacità dichiarata di risc.)	kW			3,4		
			PERd (Indice di energia primaria dichiarato)	%			198,3		
Cond. D (12°CBS/ 11°CBU)			COPd (Coefficiente di efficienza energetica dichiarato)				6,56		
			Pdh (capacità dichiarata di risc.)	kW			4,2		
			PERd (Indice di energia primaria dichiarato)	%			262,5		
Tol (temp. lim. di es.)			COPd (Coeff. di efficienza energetica dichiarato)		1,49		1,56		1,62
			Pdh (capacità dichiarata di risc.)	kW	4,9		6,1		7,2
			PERd (Indice di energia primaria dichiarato)	%	59,6		62,3		64,7
			TOL	°C			-22		
			WTOL (Temp. limite di funz. per risc. acqua)	°C			55		
Cond. G (-15°CBS/-)			COPd (Coefficiente di efficienza energetica dichiarato)		2,00		2,03		
			Pdh (capacità dichiarata di risc.)	kW	6,0		7,2		
			PERd (Indice di energia primaria dichiarato)	%	80,0		81,2		
Tbiv (temperatura bivalente)			COPd (Coefficiente di efficienza energetica dichiarato)		2,25		2,03		
			Pdh (capacità dichiarata di risc.)	kW	6,6		7,2		
			PERd (Indice di energia primaria dichiarato)	%	90,0		81,2		
			Tbiv	°C	-12		-15		
cap. suppl. potenz. di risc. nominale			Psup (alla Tdi progetto -22°C)	kW	4,1		2,9		1,8

2 Specifiche

2 - 1 Specifiche

Specifiche tecniche				ELVX12S18E9W + ERRA08EW1	ELVX12S23E9W + ERRA08EW1	ELVX12S18E9W + ERRA10EW1	ELVX12S23E9W + ERRA10EW1	ELVX12S18E9W + ERRA12EW1	ELVX12S23E9W + ERRA12EW1		
Risc. amb. 	Uscita acqua climi caldi 55°C	Generale	Annual energy consumption			2.853					
			ηs (Efficienza stagionale riscaldamento ambienti)	%			177				
			Capacità nominale a 2°C	kW			9,6				
			Qhe Annual energy consumption (GCV)	Gj			10				
		Cond. B (2°CBS/ 1°CBU)		Cdh (Coefficiente di degradazione - risc.)				1,0			
				COPd (Coefficiente di efficienza energetica dichiarato)				2,66			
				Pdh (capacità dichiarata di risc.)	kW			8,0			
				PERd (Indice di energia primaria dichiarato)	%			106,5			
		Cond. C (7°CBS/ 6°CBU)		Cdh (Coefficiente di degradazione - risc.)				1,0			
				COPd (Coefficiente di efficienza energetica dichiarato)				3,79			
				Pdh (capacità dichiarata di risc.)	kW			6,7			
				PERd (Indice di energia primaria dichiarato)	%			151,5			
		Cond. D (12°CBS/ 11°CBU)		Cdh (Coefficiente di degradazione - risc.)				1,0			
				COPd (Coefficiente di efficienza energetica dichiarato)				5,87			
				Pdh (capacità dichiarata di risc.)	kW			3,6			
				PERd (Indice di energia primaria dichiarato)	%			234,9			
		Tbiv (temperatura bivalente)		COPd (Coefficiente di efficienza energetica dichiarato)				3,13			
				Pdh (capacità dichiarata di risc.)	kW			8,4			
				PERd (Indice di energia primaria dichiarato)	%			125,4			
				Tbiv	°C			4			
Uscita acqua cond. clim. medie 35°C	Generale	Annual energy consumption	kWh	3.462			3.440				
		ηs (Efficienza stagionale Risc. amb.)	%	195			196				
		Capacità nominale a -10°C	kW			8,3					
		Qhe Annual energy consumption (GCV)	Gj			12					
		SCOP		4,95			4,98				
		Classe efficienza stagionale Risc. amb.				A+++					
		Cond. A (-7°CBS/ -8°CBU)		COPd (Coeff. di efficienza energetica dichiarato)				3,20			
				Pdh (capacità dichiarata di risc.)	kW			7,5			
				PERd (Indice di energia primaria dichiarato)	%			128,0			
		Cond. B (2°CBS/ 1°CBU)		Cdh (Coefficiente di degradazione - risc.)				1,0			
	COPd (Coeff. di efficienza energetica dichiarato)					4,93					
	Pdh (capacità dichiarata di risc.)		kW			4,4					
	PERd (Indice di energia primaria dichiarato)		%			197,2					

2 Specifiche

2 - 1 Specifiche

2

Specifiche tecniche				ELVX12S18E9W + ERRA08EW1	ELVX12S23E9W + ERRA08EW1	ELVX12S18E9W + ERRA10EW1	ELVX12S23E9W + ERRA10EW1	ELVX12S18E9W + ERRA12EW1	ELVX12S23E9W + ERRA12EW1	
Risc. amb. 	Uscita acqua cond. clim. medie 35°C	Cond. C (7°CBS/6°CBU)	Cdh (Coefficiente di degradazione - risc.)	1,0						
			COPd (Coeff. di efficienza energetica dichiarato)	6,37						
			Pdh (capacità dichiarata kW di risc.)	4,3						
			PERd (Indice di energia primaria dichiarato) %	254,8						
	Cond. D (12°CBS/11°CBU)			Cdh (Coefficiente di degradazione - risc.)	1,0					
				COPd (Coeff. di efficienza energetica dichiarato)	8,13					
				Pdh (capacità dichiarata kW di risc.)	6,6					
	Tol (temp. lim. di es.)			COPd (Coeff. di efficienza energetica dichiarato)	2,90				2,86	
				Pdh (capacità dichiarata kW di risc.)	6,9				8,1	
				PERd (Indice di energia primaria dichiarato) %	116,0				114,4	
				TOL °C					-10	
				WTOL (Temp. limite di funz. per risc. acqua) °C					35	
	Tbiv (temperatura bivalente)			COPd (Coeff. di efficienza energetica dichiarato)	3,20				2,86	
				Pdh (capacità dichiarata kW di risc.)	7,5				8,1	
				PERd (Indice di energia primaria dichiarato) %	128,0				114,4	
				Tbiv °C	-7				-10	
	cap. suppl. potenz. di risc. nominale			Psup (alla Tdi progetto -10°C) kW	1,4				0,0	
	Uscita acqua climi rigidi 35°C	Generale		Annual energy consumption kWh	5.334			5.180		5.165
				ηs (Efficienza stagionale riscaldamento ambienti) %	163			168		169
Capacità nominale a -22°C kW							9			
Qhe Consumi energetici annuali (Valore calorifico lordo) Gj				19,2			18,6			
A Condition (-7°CDB/-8°CWB)			COPd (Coefficiente di efficienza energetica dichiarato)	3,48						
			Pdh (capacità dichiarata kW di risc.)	5,4						
			PERd %	139,2						
B Condition (2°CDB/1°CWB)			Cdh (Coefficiente di degradazione - risc.)	1,0						
			COPd (Coefficiente di efficienza energetica dichiarato)	5,40						
			Pdh (capacità dichiarata kW di risc.)	3,6						
			PERd %	216,0						
Cond. C (7°CBS/6°CBU)			Cdh (Coefficiente di degradazione - risc.)	1,0						
			COPd (Coefficiente di efficienza energetica dichiarato)	6,53						
			Pdh (capacità dichiarata kW di risc.)	5,3						
			PERd (Indice di energia primaria dichiarato) %	261,2						

2 Specifiche

2 - 1 Specifiche

Specifiche tecniche				ELVX12S18E9W + ERRA08EW1	ELVX12S23E9W + ERRA08EW1	ELVX12S18E9W + ERRA10EW1	ELVX12S23E9W + ERRA10EW1	ELVX12S18E9W + ERRA12EW1	ELVX12S23E9W + ERRA12EW1	
Risc. amb. 	Uscita acqua climi rigidi 35°C	Cond. D (12°CBS/ 11°CBU)	Cdh (Coefficiente di degradazione - risc.)	1,0						
			COPd (Coefficiente di efficienza energetica dichiarato)	7,98						
			Pdh (capacità dichiarata kW di risc.)	6,6						
			PERd (Indice di energia primaria dichiarato) %	319,0		319,2				
			Tol (temp. lim. di es.)	2,11		2,14		2,16		
		Tol (temp. lim. di es.)	Tol (temp. lim. di es.)	COPd (Coeff. di efficienza energetica dichiarato)	2,11		2,14		2,16	
				Pdh (capacità dichiarata kW di risc.)	4,9		5,9		6,5	
				PERd (Indice di energia primaria dichiarato) %	84,3		85,6		86,4	
				TOL °C	-22					
				WTOL (Temp. limite di funz. per risc. acqua) °C	35					
		Cond. G (-15°CBS/-)	Cond. G (-15°CBS/-)	COPd (Coefficiente di efficienza energetica dichiarato)	2,68		2,64			
				Pdh (capacità dichiarata kW di risc.)	6,0		7,0			
				PERd (Indice di energia primaria dichiarato) %	107,1		105,6			
		Tbiv (temperatura bivalente)	Tbiv (temperatura bivalente)	COPd (Coefficiente di efficienza energetica dichiarato)	2,95		2,64			
				Pdh (capacità dichiarata kW di risc.)	6,5		7,0			
PERd (Indice di energia primaria dichiarato) %	118,1			105,6						
Tbiv °C	-12			-15						
cap. suppl. potenz. di risc. nominale	cap. suppl. potenz. di risc. nominale	Psup (alla Tdi progetto -22°C) kW	4,1		3,1		2,6			
Uscita acqua climi caldi 35°C	Generale	Annual energy consumption kWh	1.873							
		ηs (Efficienza stagionale riscaldamento ambienti) %	242							
		Capacità nominale a 2°C kW	8,6							
		Qhe Annual energy consumption (GCV) GJ	7							
		Cond. B (2°CBS/ 1°CBU)	Cdh (Coefficiente di degradazione - risc.)	1,0						
Cond. B (2°CBS/ 1°CBU)	Cond. B (2°CBS/ 1°CBU)	COPd (Coefficiente di efficienza energetica dichiarato)	4,17							
		Pdh (capacità dichiarata kW di risc.)	6,8							
		PERd (Indice di energia primaria dichiarato) %	166,8							
		Cond. C (7°CBS/ 6°CBU)	Cdh (Coefficiente di degradazione - risc.)	1,0						
Cond. C (7°CBS/ 6°CBU)	Cond. C (7°CBS/ 6°CBU)	COPd (Coefficiente di efficienza energetica dichiarato)	5,85							
		Pdh (capacità dichiarata kW di risc.)	5,5							
		PERd (Indice di energia primaria dichiarato) %	234,0							
		Tbiv (temperatura bivalente)	Tbiv (temperatura bivalente)	COPd (Coefficiente di efficienza energetica dichiarato)	4,89					
Pdh (capacità dichiarata kW di risc.)	6,8									
PERd (Indice di energia primaria dichiarato) %	195,6									
Tbiv °C	5									

2 Specifiche

2 - 1 Specifiche

2

Specifiche tecniche				ELVX12S18E9W + ERRA08EW1	ELVX12S23E9W + ERRA08EW1	ELVX12S18E9W + ERRA10EW1	ELVX12S23E9W + ERRA10EW1	ELVX12S18E9W + ERRA12EW1	ELVX12S23E9W + ERRA12EW1
Risc. amb.	Uscita acqua climi caldi 35°C	Cond. D (12°CBS/11°CBU)	Cdh (Coefficiente di degradazione - risc.)						1,0
			COPd (Coefficiente di efficienza energetica dichiarato)						7,78
			Pdh (capacità dichiarata kW di risc.)						6,1
			PERd (Indice di energia primaria dichiarato) %						311,2

(1)Capacità conforme allo standard EN14511 e valida per un intervallo di acqua riscaldata dT = 3~8°C a Ta 7°C |

(2)Stato: Ta BS/BU 7°C/6°C - LWC 35°C (DT = 5°C) |

(3)Raffreddamento: EW 12°C; LW 7°C; temperatura esterna: 35°CBS |

(4)Raffreddamento: EW 23°C; LW 18°C; temperatura esterna: 35°CBS |

(5)La potenza assorbita equivale all'assorbimento totale delle unità interne ed esterne, compresa la pompa di ricircolo; conformità allo standard EN14511 |

(6)Test eseguito con Ta BS/BU 7°C/6°C. In conformità con la normativa EN 16147. |

(7)BS/BU 7°C/6°C - Acqua in uscita condensatore 35°C (dT=5°C), con pompa alla massima velocità

Specifiche tecniche				ELVZ12S18E6V + ERRA08EW1	ELVZ12S23E6V + ERRA08EW1	ELVZ12S18E6V + ERRA10EW1	ELVZ12S23E6V + ERRA10EW1	ELVZ12S18E6V + ERRA12EW1	ELVZ12S23E6V + ERRA12EW1
Capacità di riscaldamento	Min.		kW	3,45 (1)					
	Nom.		kW	6,17 (2)					
	Max.		kW	7,95 (1)				9,97 (1)	
Potenza assorbita	Riscaldamento	Min.	kW	0,70 (3)					
		Nom.	kW	1,21 (2)					
		Max.	kW	1,63 (3)		1,98 (3)		2,21 (3)	
	Acqua calda sanitaria da 10°C a 50°C	Nom.	kWh	2,54 (4)	3,09 (4)	2,54 (4)	3,09 (4)	2,54 (4)	3,09 (4)
Heat up time from 10°C to 50°C			hr	1h 51min	2h 10min	1h 51min	2h 10min	1h 51min	2h 10min
COP				5,10 (2)					
Pompa	Type			Grundfos UPM4L K 15-75 130 9 DK1					
Pump Additional Zone	Unità prevalenza nominale	Riscaldamento	kPa	61,4 (5)					
Pump Main Zone	Unità prevalenza nominale	Riscaldamento	kPa	59,5 (5)					
Scambiatore di calore lato acqua	Portata acqua	Riscaldamento	Nom.	l/min					
Generale	Dati	Nome e indirizzo	Daikin Europe N.V. - Zandvoordestraat 300, 8400 Oostende, Belgium						
	Fornitore/Costruttore	Nome o marchio	Daikin Europe N.V.						
Descrizione prodotto	Pompa di calore	Pompa di calore aria-acqua	Si						
		Pompa di calore salamoia-acqua	No						
		Riscaldatore in combinazione con pompa di calore	Si						
		Pompa di calore a bassa temperatura	No						
		Riscaldatore supplementare integrato	Si						
		Pompa di calore acqua-acqua	No						
LW(A) Livello di potenza sonora (conforme alla direttiva EN14825)	Interno		dB(A)	44,0					
LW(A) Sound power level (according to EN14825)	Outdoor		dB(A)	56,0					
Condizione acustica	Progettazione ecocompatibile e classe energetica			Potenza sonora in modalità riscaldamento, misurata secondo lo standard EN12102 nelle condizioni indicate nella norma EN14825					
Serbatoio	Nome			Serbatoio dell'acqua calda sanitaria in acciaio inossidabile da 180 l	Serbatoio acqua calda sanitaria in acciaio inox da 230 L	Serbatoio dell'acqua calda sanitaria in acciaio inossidabile da 180 l	Serbatoio acqua calda sanitaria in acciaio inox da 230 L	Serbatoio dell'acqua calda sanitaria in acciaio inossidabile da 180 l	Serbatoio acqua calda sanitaria in acciaio inox da 230 L
Riscaldamento ambienti generale	Unità aria-acqua	Flusso d'aria nominale (esterno)	m³/h	3.542					
		Altro	Capacity control	Inverter					
		Pck (Mod. riscaldatore carter)	kW	0,000					
		Poff (Mod. spento)	kW	0,027					
		Psb (Mod. standby)	kW	0,027					
		Pto (Termostato spento)	kW	0,024					
Riscaldamento acqua calda sanitaria	Generale	Profilo di carico dichiarato		L					

2 Specifiche

2 - 1 Specifiche

Specifiche tecniche				ELVZ12S18E6V + ERRA08EW1	ELVZ12S23E6V + ERRA08EW1	ELVZ12S18E6V + ERRA10EW1	ELVZ12S23E6V + ERRA10EW1	ELVZ12S18E6V + ERRA12EW1	ELVZ12S23E6V + ERRA12EW1	
Riscaldamento ambienti generale	Riscaldatore supplementare integrato	Psup	kW	6,0						
		Tipo di energia assorbita		Collegamento elettrico						
Riscaldamento acqua calda sanitaria	Condizioni climatiche medie	AEC (Consumo elettrico annuale)	kWh	851	787	851	787	851	787	
		COPdhw		2,80	3,05	2,80	3,05	2,80	3,05	
Riscaldamento acqua calda sanitaria	Condizioni climatiche medie	Heat up time		1h 57min	2h 14min	1h 57min	2h 14min	1h 57min	2h 14min	
		ηwh (efficienza riscaldamento acqua)	%	120	130	120	130	120	130	
		Qelec (Consumo elettrico giornaliero)	kWh	4,160	3,830	4,160	3,830	4,160	3,830	
		Riferimento temperatura acqua calda	°C	53,0	52,0	53,0	52,0	53,0	52,0	
		Potenza assorbita in stand-by	W	50,7	43,9	50,7	43,9	50,7	43,9	
		Classe di efficienza energetica riscaldamento acqua		A+						
		Clima freddo	AEC (Consumo elettrico annuale)	kWh	937	866	937	866	937	866
			COPdhw		2,55	2,77	2,55	2,77	2,55	2,77
			Heat up time		1h 55min	2h 02min	1h 55min	2h 02min	1h 55min	2h 02min
			ηwh (efficienza riscaldamento acqua)	%	109	118	109	118	109	118
Qelec (Consumo elettrico giornaliero)	kWh		4,570	4,200	4,570	4,200	4,570	4,200		
Riferimento temperatura acqua calda	°C		53,0	52,0	53,0	52,0	53,0	52,0		
Potenza assorbita in stand-by	W		54,3	46,7	54,3	46,7	54,3	46,7		
Clima caldo	AEC (Consumo elettrico annuale)		kWh	699	648	699	648	699	648	
	COPdhw		3,40	3,68	3,40	3,68	3,40	3,68		
	Heat up time		1h 54min	2h 06min	1h 54min	2h 06min	1h 54min	2h 06min		
	ηwh (efficienza riscaldamento acqua)	%	147	158	147	158	147	158		
	Qelec (Consumo elettrico giornaliero)	kWh	3,430	3,160	3,430	3,160	3,430	3,160		
	Riferimento temperatura acqua calda	°C	53,0	52,0	53,0	52,0	53,0	52,0		
	Potenza assorbita in stand-by	W	44,6	39,0	44,6	39,0	44,6	39,0		
	Risc. amb.	Uscita acqua condizioni climatiche medie 55°C	Generale	Annual energy consumption	kWh	7,541		7,522		7,309
ηs (Efficienza stagionale Risc. amb.)				%	134				138	
Capacità nominale a -10°C			kW			12,5				
Qhe Annual energy consumption (GCV)			Gj			27		26		
SCOP				3,42		3,43		3,53		
Classe efficienza stagionale Risc. amb.						A++				
Cond. A (-7°CBS/ -8°CBU)			Cdh (Coefficiente di degradazione - risc.)				1,0			
			COPd (Coeff. di efficienza energetica dichiarato)				2,34			
			Pdh (capacità dichiarata di risc.)	kW			7,6			
			PERd (Indice di energia primaria dichiarato)	%			93,6			
Cond. B (2°CBS/ 1°CBU)			Cdh (Coefficiente di degradazione - risc.)				1,0			
			COPd (Coeff. di efficienza energetica dichiarato)				3,50			
			Pdh (capacità dichiarata di risc.)	kW			6,8			
			PERd (Indice di energia primaria dichiarato)	%			140,0			
Cond. C (7°CBS/ 6°CBU)			Cdh (Coefficiente di degradazione - risc.)				1,0			
			COPd (Coeff. di efficienza energetica dichiarato)				5,07			
			Pdh (capacità dichiarata di risc.)	kW			4,5			
			PERd (Indice di energia primaria dichiarato)	%			202,8			
Cond. D (12°CBS/ 11°CBU)			Cdh (Coefficiente di degradazione - risc.)				1,0			
			COPd (Coeff. di efficienza energetica dichiarato)				6,23			
	Pdh (capacità dichiarata di risc.)	kW			5,2					
	PERd (Indice di energia primaria dichiarato)	%			249,2					

2 Specifiche

2 - 1 Specifiche

2

Specifiche tecniche			ELVZ12S18E6V + ERRA08EW1	ELVZ12S23E6V + ERRA08EW1	ELVZ12S18E6V + ERRA10EW1	ELVZ12S23E6V + ERRA10EW1	ELVZ12S18E6V + ERRA12EW1	ELVZ12S23E6V + ERRA12EW1
Risc. amb. 	Uscita acqua condizioni climatiche medie 55°C	Tol (temp. lim. di es.)	COPd (Coeff. di efficienza energetica dichiarato)	2,04			2,06	
		Pdh (capacità dichiarata di risc.) kW	6,9			8,2		
		PERd (Indice di energia primaria dichiarato) %	81,6			82,4		
		TOL °C				-10		
		WTOL (Temp. lim. di funz. per risc. acqua) °C				55		
	Cap. suppl. potenz. di risc. nominale	Psup (alla Tdi progetto -10°C) kW	5,6			4,3		
	Tbiv (temperatura bivalente)	COPd (Coeff. di efficienza energetica dichiarato)		2,90			2,48	
		Pdh (capacità dichiarata di risc.) kW		8,5			10,0	
		PERd (Indice di energia primaria dichiarato) %		116,0			99,2	
		Tbiv °C		-2			-5	
Uscita acqua climi rigidi 55°C	Generale	Annual energy consump- tion kWh	7.088		6.950		6.921	
	ηs (Efficienza stagio- nale riscaldamento ambienti) %	122			125			
	Capacità nominale a -22°C kW				9,0			
	Qhe Annual energy consumption (GCV) GJ	26			25			
Cond. A (-7°CBS/ -8°CBU)	Cdh (Coefficiente di degradazio- ne - risc.)				1,0			
	COPd (Coefficiente di efficienza energetica dichiarato)				2,61			
	Pdh (capacità dichiarata di risc.) kW				5,2			
	PERd (Indice di energia primaria dichiarato) %		104,2			104,4		
Cond. B (2°CBS/ 1°CBU)	Cdh (Coefficiente di degradazio- ne - risc.)				1,0			
	COPd (Coefficiente di efficienza energetica dichiarato)				3,90			
	Pdh (capacità dichiarata di risc.) kW				3,3			
	PERd (Indice di energia primaria dichiarato) %				156,0			
Cond. C (7°CBS/ 6°CBU)	Cdh (Coefficiente di degradazio- ne - risc.)				1,0			
	COPd (Coefficiente di efficienza energetica dichiarato)				4,96			
	Pdh (capacità dichiarata di risc.) kW				3,4			
	PERd (Indice di energia primaria dichiarato) %				198,3			
Cond. D (12°CBS/ 11°CBU)	COPd (Coefficiente di efficienza energetica dichiarato)				6,56			
	Pdh (capacità dichiarata di risc.) kW				4,2			
	PERd (Indice di energia primaria dichiarato) %				262,5			
Tol (temp. lim. di es.)	COPd (Coeff. di efficienza energetica dichiarato)	1,49			1,56		1,62	
	Pdh (capacità dichiarata di risc.) kW	4,9			6,1		7,2	
	PERd (Indice di energia primaria dichiarato) %	59,6			62,3		64,7	
	TOL °C				-22			
	WTOL (Temp. limite di funz. per risc. acqua) °C				55			

2 Specifiche

2 - 1 Specifiche

Specifiche tecniche				ELVZ12S18E6V + ERRA08EW1	ELVZ12S23E6V + ERRA08EW1	ELVZ12S18E6V + ERRA10EW1	ELVZ12S23E6V + ERRA10EW1	ELVZ12S18E6V + ERRA12EW1	ELVZ12S23E6V + ERRA12EW1
Risc. amb. 	Uscita acqua climi rigidi 55°C	Cond. G (-15°CBS/-)	COPd (Coefficiente di efficienza energetica dichiarato)	2,00				2,03	
			Pdh (capacità dichiarata kW di risc.)	6,0			7,2		
			PERd (Indice di energia primaria dichiarato) %	80,0			81,2		
		Tbiv (temperatura bivalente)	COPd (Coefficiente di efficienza energetica dichiarato)	2,25			2,03		
			Pdh (capacità dichiarata kW di risc.)	6,6			7,2		
			PERd (Indice di energia primaria dichiarato) %	90,0			81,2		
	cap. suppl. potenz. di risc. nominale	Generale	Psup (alla Tdi progetto -22°C) kW	4,1		2,9		1,8	
			Tbiv °C	-12			-15		
	Uscita acqua climi caldi 55°C	Generale	Annual energy consumption kWh			2.972			
			ηs (Efficienza stagionale riscaldamento ambienti) %			170			
			Capacità nominale a 2°C kW			9,6			
			Qhe Annual energy consumption (GCV) GJ			11			
Cond. B (2°CBS/ 1°CBU)			Cdh (Coefficiente di degradazione - risc.)			1,0			
			COPd (Coefficiente di efficienza energetica dichiarato)			2,66			
		Pdh (capacità dichiarata kW di risc.)			8,0				
Cond. C (7°CBS/ 6°CBU)		Cdh (Coefficiente di degradazione - risc.)			1,0				
		COPd (Coefficiente di efficienza energetica dichiarato)			3,79				
		Pdh (capacità dichiarata kW di risc.)			6,7				
Cond. D (12°CBS/ 11°CBU)		Cdh (Coefficiente di degradazione - risc.)			1,0				
		COPd (Coefficiente di efficienza energetica dichiarato)			5,87				
	Pdh (capacità dichiarata kW di risc.)			3,6					
Tbiv (temperatura bivalente)	COPd (Coefficiente di efficienza energetica dichiarato)			3,13					
	Pdh (capacità dichiarata kW di risc.)			8,4					
	PERd (Indice di energia primaria dichiarato) %			125,4					
Uscita acqua cond. clim. medie 35°C	Generale	Annual energy consumption kWh	3.561			3.539			
		ηs (Efficienza stagionale Risc. amb.) %	190			191			
		Capacità nominale a -10°C kW			8,3				
		Qhe Annual energy consumption (GCV) GJ			13				
		SCOP	4,81			4,84			
		Classe efficienza stagionale Risc. amb.			A+++				

2 Specifiche

2 - 1 Specifiche

2

Specifiche tecniche				ELVZ12S18E6V + ERRA08EW1	ELVZ12S23E6V + ERRA08EW1	ELVZ12S18E6V + ERRA10EW1	ELVZ12S23E6V + ERRA10EW1	ELVZ12S18E6V + ERRA12EW1	ELVZ12S23E6V + ERRA12EW1	
Risc. amb.	Uscita acqua cond. clim. medie 35°C	Cond. A (-7°CBS/-8°CBU)	COPd (Coeff. di efficienza energetica dichiarato)	3,20						
			Pdh (capacità dichiarata kW di risc.)	7,5						
			PERd (Indice di energia primaria dichiarato) %	128,0						
		Cond. B (2°CBS/1°CBU)	Cdh (Coefficiente di degradazione - risc.)	1,0						
			COPd (Coeff. di efficienza energetica dichiarato)	4,93						
			Pdh (capacità dichiarata kW di risc.)	4,4						
			PERd (Indice di energia primaria dichiarato) %	197,2						
		Cond. C (7°CBS/6°CBU)	Cdh (Coefficiente di degradazione - risc.)	1,0						
			COPd (Coeff. di efficienza energetica dichiarato)	6,37						
			Pdh (capacità dichiarata kW di risc.)	4,3						
			PERd (Indice di energia primaria dichiarato) %	254,8						
		Cond. D (12°CBS/11°CBU)	Cdh (Coefficiente di degradazione - risc.)	1,0						
			COPd (Coeff. di efficienza energetica dichiarato)	8,13						
			Pdh (capacità dichiarata kW di risc.)	6,6						
			PERd (Indice di energia primaria dichiarato) %	325,2						
Tol (temp. lim. di es.)			COPd (Coeff. di efficienza energetica dichiarato)	2,90				2,86		
			Pdh (capacità dichiarata kW di risc.)	6,9				8,1		
			PERd (Indice di energia primaria dichiarato) %	116,0				114,4		
			TOL °C					-10		
			WTOL (Temp. limite di funz. per risc. acqua) °C					35		
Tbiv (temperatura bivalente)			COPd (Coeff. di efficienza energetica dichiarato)	3,20				2,86		
			Pdh (capacità dichiarata kW di risc.)	7,5				8,1		
			PERd (Indice di energia primaria dichiarato) %	128,0				114,4		
			Tbiv °C	-7				-10		
cap. suppl. potenz. di risc. nominale			Psup (alla Tdi progetto -10°C) kW	1,4				0,0		
Uscita acqua climi rigidi 35°C	Generale		Annual energy consumption kWh	5.394				5.239		5.224
			ηs (Efficienza stagionale riscaldamento ambienti) %	162				166		167
			Capacità nominale a -22°C kW					9		
			Qhe Consumi energetici annuali (Valore calorifico lordo) GJ	19,4				18,9		18,8
			A Condition (-7°CDB/-8°CWB)			COPd (Coefficiente di efficienza energetica dichiarato)	3,48			
			Pdh (capacità dichiarata kW di risc.)	5,4						
			PERd %	139,2						

2 Specifiche

2 - 1 Specifiche

Specifiche tecniche			ELVZ12S18E6V + ERRA08EW1	ELVZ12S23E6V + ERRA08EW1	ELVZ12S18E6V + ERRA10EW1	ELVZ12S23E6V + ERRA10EW1	ELVZ12S18E6V + ERRA12EW1	ELVZ12S23E6V + ERRA12EW1
Risc. amb. Uscita acqua climi rigidi 35°C	B Condition (2°CDB/ 1°CWB)	Cdh (Coefficiente di degradazione - risc.)	1,0					
		COPd (Coefficiente di efficienza energetica dichiarato)	5,40					
		Pdh (capacità dichiarata kW di risc.)	3,6					
		PERd (%)	216,0					
	Cond. C (7°CBS/ 6°CBU)	Cdh (Coefficiente di degradazione - risc.)	1,0					
		COPd (Coefficiente di efficienza energetica dichiarato)	6,53					
		Pdh (capacità dichiarata kW di risc.)	5,3					
		PERd (Indice di energia primaria dichiarato) %	261,2					
	Cond. D (12°CBS/ 11°CBU)	Cdh (Coefficiente di degradazione - risc.)	1,0					
		COPd (Coefficiente di efficienza energetica dichiarato)	7,98					
		Pdh (capacità dichiarata kW di risc.)	6,6					
		PERd (Indice di energia primaria dichiarato) %	319,0					319,2
	Tol (temp. lim. di es.)	COPd (Coeff. di efficienza energetica dichiarato)	2,11			2,14	2,16	
		Pdh (capacità dichiarata kW di risc.)	4,9			5,9	6,5	
		PERd (Indice di energia primaria dichiarato) %	84,3			85,6	86,4	
		TOL (°C)	-22					
		WTOL (Temp. limite di funz. per risc. acqua) °C	35					
	Cond. G (-15°CBS/-)	COPd (Coefficiente di efficienza energetica dichiarato)	2,68			2,64		
		Pdh (capacità dichiarata kW di risc.)	6,0			7,0		
		PERd (Indice di energia primaria dichiarato) %	107,1			105,6		
	Tbiv (temperatura bivalente)	COPd (Coefficiente di efficienza energetica dichiarato)	2,95			2,64		
Pdh (capacità dichiarata kW di risc.)		6,5			7,0			
PERd (Indice di energia primaria dichiarato) %		118,1			105,6			
Tbiv (°C)		-12			-15			
cap. suppl. potenz. di risc. nominale	Psup (alla Tdi progetto -22°C) kW	4,1			3,1	2,6		
Uscita acqua climi caldi 35°C	Generale	Annual energy consumption (Efficienza stagionale riscaldamento ambienti) kWh	1.993					
		Capacità nominale a 2°C %	228					
		Qhe Annual energy consumption (GCV) kW	8,6					
		Qhe Annual energy consumption (GCV) GJ	7					
		Cdh (Coefficiente di degradazione - risc.)	1,0					
Cond. B (2°CBS/ 1°CBU)	COPd (Coefficiente di efficienza energetica dichiarato)	4,17						
	Pdh (capacità dichiarata kW di risc.)	6,8						
	PERd (Indice di energia primaria dichiarato) %	166,8						

2 Specifiche

2 - 1 Specifiche

2

Specifiche tecniche				ELVZ12S18E6V + ERRA08EW1	ELVZ12S23E6V + ERRA08EW1	ELVZ12S18E6V + ERRA10EW1	ELVZ12S23E6V + ERRA10EW1	ELVZ12S18E6V + ERRA12EW1	ELVZ12S23E6V + ERRA12EW1
Risc. amb. 	Uscita acqua climi caldi 35°C	Cond. C (7°CBS/ 6°CBU)	Cdh (Coefficiente di degradazione - risc.)	1,0					
			COPd (Coefficiente di efficienza energetica dichiarato)	5,85					
			Pdh (capacità dichiarata kW di risc.)	5,5					
		PERd (Indice di energia primaria dichiarato) %	234,0						
		Tbiv (temperatura bivalente)	COPd (Coefficiente di efficienza energetica dichiarato)	4,89					
			Pdh (capacità dichiarata kW di risc.)	6,8					
	PERd (Indice di energia primaria dichiarato) %		195,6						
	Cond. D (12°CBS/ 11°CBU)	Tbiv °C	Tbiv	5					
			Cdh (Coefficiente di degradazione - risc.)	1,0					
			COPd (Coefficiente di efficienza energetica dichiarato)	7,78					
		Pdh (capacità dichiarata kW di risc.)	Pdh	6,1					
			PERd (Indice di energia primaria dichiarato) %	311,2					

(1)Capacità conforme allo standard EN14511 e valida per un intervallo di acqua riscaldata dT = 3~8°C a Ta 7°C |

(2)Stato: Ta BS/BU 7°C/6°C - LWC 35°C (DT = 5°C) |

(3)La potenza assorbita equivale all'assorbimento totale delle unità interne ed esterne, compresa la pompa di ricircolo; conformità allo standard EN14511 |

(4)Test eseguito con Ta BS/BU 7°C/6°C. In conformità con la normativa EN 16147. |

(5)BS/BU 7°C/6°C - Acqua in uscita condensatore 35°C (dT=5°C), con pompa alla massima velocità |

Raffreddamento: EW 12°C; LW 7°C; temperatura esterna: 35°CBS |

Raffreddamento: EW 23°C; LW 18°C; temperatura esterna: 35°CBS

Specifiche tecniche				ELVZ12S18E9W + ERRA08EW1	ELVZ12S23E9W + ERRA08EW1	ELVZ12S18E9W + ERRA10EW1	ELVZ12S23E9W + ERRA10EW1	ELVZ12S18E9W + ERRA12EW1	ELVZ12S23E9W + ERRA12EW1	
Capacità di riscaldamento	Min.			3,45 (1)						
	Nom.			6,17 (2)						
	Max.			7,95 (1)		9,25 (1)		9,97 (1)		
Potenza assorbita	Riscaldamento	Min.			0,70 (3)					
		Nom.			1,21 (2)					
		Max.			1,63 (3)		1,98 (3)		2,21 (3)	
	Acqua calda sanitaria da 10°C a 50°C	Nom.			2,54 (4)		3,09 (4)		2,54 (4) 3,09 (4)	
Heat up time from 10°C to 50°C			hr	1h 51min	2h 10min	1h 51min	2h 10min	1h 51min	2h 10min	
COP			5,10 (2)							
Pompa	Type			Grundfos UPM4L K 15-75 130 9 DK1						
Pump Additional Zone	Unità prevalenza nominale	Riscaldamento	kPa	61,4 (5)						
Pump Main Zone	Unità prevalenza nominale	Riscaldamento	kPa	59,5 (5)						
Scambiatore di calore lato acqua	Portata acqua	Riscaldamento	Nom. l/min	18,3						
Generale	Dati	Nome e indirizzo		Daikin Europe N.V. - Zandvoordestraat 300, 8400 Oostende, Belgium						
	Fornitore/Costruttore	Nome o marchio		Daikin Europe N.V.						
	Descrizione prodotto	Pompa di calore aria-acqua			Sì					
		Pompa di calore salamoia-acqua			No					
		Riscaldatore in combinazione con pompa di calore			Sì					
		Pompa di calore a bassa temperatura			No					
		Riscaldatore supplementare integrato			Sì					
	Pompa di calore acqua-acqua			No						
	LW(A) Livello di potenza sonora (conforme alla direttiva EN14825)	Interno	dB(A)	44,0						
	LW(A) Sound power level (according to EN14825)	Outdoor	dB(A)	56,0						
Condizione acustica	Progettazione ecocompatibile e classe energetica		Potenza sonora in modalità riscaldamento, misurata secondo lo standard EN12102 nelle condizioni indicate nella norma EN14825							

2 Specifiche

2 - 1 Specifiche

Specifiche tecniche				ELVZ12S18E9W + ERRA08EW1	ELVZ12S23E9W + ERRA08EW1	ELVZ12S18E9W + ERRA10EW1	ELVZ12S23E9W + ERRA10EW1	ELVZ12S18E9W + ERRA12EW1	ELVZ12S23E9W + ERRA12EW1	
Serbatoio	Nome			Serbatoio dell'acqua calda sanitaria in acciaio inossidabile da 180 l	Serbatoio acqua calda sanitaria in acciaio inox da 230 L	Serbatoio dell'acqua calda sanitaria in acciaio inossidabile da 180 l	Serbatoio acqua calda sanitaria in acciaio inox da 230 L	Serbatoio dell'acqua calda sanitaria in acciaio inossidabile da 180 l	Serbatoio acqua calda sanitaria in acciaio inox da 230 L	
Riscaldamento ambienti generale	Unità aria-acqua	Flusso d'aria nominale (esterno)	m ³ /h	3.542						
	Altro	Capacity control		Inverter						
		Pck (Mod. riscaldatore carter)	kW	0,000						
		Poff (Mod. spento)	kW	0,027						
		Psb (Mod. standby)	kW	0,027						
	Pto (Termostato spento)	kW	0,024							
Riscaldamento acqua calda sanitaria	Generale	Profilo di carico dichiarato		L						
Riscaldamento ambienti generale	Riscaldatore supplementare integrato	Psup	kW	9,0						
		Tipo di energia assorbita		Collegamento elettrico						
Riscaldamento acqua calda sanitaria	Condizioni climatiche medie	AEC (Consumo elettrico annuale)	kWh	851	787	851	787	851	787	
		COPdhw		2,80	3,05	2,80	3,05	2,80	3,05	
Riscaldamento acqua calda sanitaria	Condizioni climatiche medie	Heat up time		1h 57min	2h 14min	1h 57min	2h 14min	1h 57min	2h 14min	
		η_{wh} (efficienza riscaldamento acqua)	%	120	130	120	130	120	130	
		Qelec (Consumo elettrico giornaliero)	kWh	4,160	3,830	4,160	3,830	4,160	3,830	
		Riferimento temperatura acqua calda	°C	53,0	52,0	53,0	52,0	53,0	52,0	
		Potenza assorbita in stand-by	W	50,7	43,9	50,7	43,9	50,7	43,9	
				Classe di efficienza energetica riscaldamento acqua A+						
	Clima freddo	AEC (Consumo elettrico annuale)	kWh	937	866	937	866	937	866	
		COPdhw		2,55	2,77	2,55	2,77	2,55	2,77	
		Heat up time		1h 55min	2h 02min	1h 55min	2h 02min	1h 55min	2h 02min	
		η_{wh} (efficienza riscaldamento acqua)	%	109	118	109	118	109	118	
		Qelec (Consumo elettrico giornaliero)	kWh	4,570	4,200	4,570	4,200	4,570	4,200	
		Riferimento temperatura acqua calda	°C	53,0	52,0	53,0	52,0	53,0	52,0	
		Potenza assorbita in stand-by	W	54,3	46,7	54,3	46,7	54,3	46,7	
Clima caldo	AEC (Consumo elettrico annuale)	kWh	699	648	699	648	699	648		
	COPdhw		3,40	3,68	3,40	3,68	3,40	3,68		
	Heat up time		1h 54min	2h 06min	1h 54min	2h 06min	1h 54min	2h 06min		
	η_{wh} (efficienza riscaldamento acqua)	%	147	158	147	158	147	158		
	Qelec (Consumo elettrico giornaliero)	kWh	3,430	3,160	3,430	3,160	3,430	3,160		
	Riferimento temperatura acqua calda	°C	53,0	52,0	53,0	52,0	53,0	52,0		
	Potenza assorbita in stand-by	W	44,6	39,0	44,6	39,0	44,6	39,0		
Risc. amb.	Uscita acqua condizioni climatiche medie 55°C	Generale	Annual energy consumption	kWh	7.541		7.522		7.309	
			η_s (Efficienza stagionale Risc. amb.)	%	134					
			Capacità nominale a -10°C	kW	12,5					
			Qhe Annual energy consumption (GCV)	Gj	27					
			SCOP		3,42		3,43		3,53	
			Classe efficienza stagionale Risc. amb.		A++					
	Cond. A (-7°CBS/-8°CBU)	Cdh (Coefficiente di degradazione - risc.)		1,0						
		COPd (Coeff. di efficienza energetica dichiarato)		2,34						
		Pdh (capacità dichiarata di risc.)	kW	7,6						
	Cond. B (2°CBS/1°CBU)	PERd (Indice di energia primaria dichiarato)	%	93,6						
		Cdh (Coefficiente di degradazione - risc.)		1,0						
		COPd (Coeff. di efficienza energetica dichiarato)		3,50						
		Pdh (capacità dichiarata di risc.)	kW	6,8						
	PERd (Indice di energia primaria dichiarato)	%	140,0							

2 Specifiche

2 - 1 Specifiche

2



Specifiche tecniche				ELVZ12S18E9W + ERRA08EW1	ELVZ12S23E9W + ERRA08EW1	ELVZ12S18E9W + ERRA10EW1	ELVZ12S23E9W + ERRA10EW1	ELVZ12S18E9W + ERRA12EW1	ELVZ12S23E9W + ERRA12EW1
Risc. amb.	Uscita acqua condizioni climatiche medie 55°C	Cond. C (7°CBS/ 6°CBU)	Cdh (Coefficiente di degradazio- ne - risc.)						1,0
			COPd (Coeff. di efficienza energetica dichiarato)						5,07
			Pdh (capacità dichiarata kW di risc.)						4,5
			PERd (Indice di energia % primaria dichiarato)						202,8
		Cond. D (12°CBS/ 11°CBU)	Cdh (Coefficiente di degradazio- ne - risc.)						1,0
			COPd (Coeff. di efficienza energetica dichiarato)						6,23
			Pdh (capacità dichiarata kW di risc.)						5,2
			PERd (Indice di energia % primaria dichiarato)						249,2
		Tol (temp. lim. di es.)	COPd (Coeff. di efficienza energetica dichiarato)		2,04			2,06	
			Pdh (capacità dichiarata kW di risc.)		6,9			8,2	
			PERd (Indice di energia % primaria dichiarato)		81,6			82,4	
			TOL						
		WTOL (Temp. lim. di funz. per risc. acqua)							55
	Cap. suppl. potenz. di risc. nominale	Psup (alla Tdi progetto -10°C)		5,6			4,3		
	Tbiv (tem- peratura bivalente)	COPd (Coeff. di efficienza energetica dichiarato)			2,90			2,48	
		Pdh (capacità dichiarata kW di risc.)			8,5			10,0	
		PERd (Indice di energia % primaria dichiarato)			116,0			99,2	
		Tbiv				-2			-5
	Uscita acqua climi rigidi 55°C	Generale	Annual energy consu- mption	7.088		6.950		6.921	
			ηs (Efficienza stagio- nale riscaldamento ambienti)	122		125			
			Capacità nominale a -22°C			9,0			
			Qhe Annual energy consumption (GCV)	26		25			
	Cond. A (-7°CBS/ -8°CBU)	Cdh (Coefficiente di degradazio- ne - risc.)							1,0
			COPd (Coefficiente di efficienza energetica dichiarato)						2,61
			Pdh (capacità dichiarata kW di risc.)						5,2
			PERd (Indice di energia % primaria dichiarato)		104,2			104,4	
	Cond. B (2°CBS/ 1°CBU)	Cdh (Coefficiente di degradazio- ne - risc.)							1,0
			COPd (Coefficiente di efficienza energetica dichiarato)						3,90
			Pdh (capacità dichiarata kW di risc.)						3,3
			PERd (Indice di energia % primaria dichiarato)						156,0
	Cond. C (7°CBS/ 6°CBU)	Cdh (Coefficiente di degradazio- ne - risc.)							1,0
			COPd (Coefficiente di efficienza energetica dichiarato)						4,96
			Pdh (capacità dichiarata kW di risc.)						3,4
			PERd (Indice di energia % primaria dichiarato)						198,3

2 Specifiche

2 - 1 Specifiche

Specifiche tecniche			ELVZ12S18E9W + ERRA08EW1	ELVZ12S23E9W + ERRA08EW1	ELVZ12S18E9W + ERRA10EW1	ELVZ12S23E9W + ERRA10EW1	ELVZ12S18E9W + ERRA12EW1	ELVZ12S23E9W + ERRA12EW1	
Risc. amb. Uscita acqua climi rigidi 55°C	Cond. D (12°CBS/ 11°CBU)	COPd (Coefficiente di efficienza energetica dichiarato)	6,56						
		Pdh (capacità dichiarata kW di risc.)	4,2						
		PERd (Indice di energia primaria dichiarato) %	262,5						
		Tol (temp. lim. di es.)	COPd (Coeff. di efficienza energetica dichiarato)	1,49		1,56		1,62	
			Pdh (capacità dichiarata kW di risc.)	4,9		6,1		7,2	
			PERd (Indice di energia primaria dichiarato) %	59,6		62,3		64,7	
	TOL °C	-22							
	WTOL (Temp. limite di funz. per risc. acqua) °C	55							
	Cond. G (-15°CBS/-)	COPd (Coefficiente di efficienza energetica dichiarato)	2,00		2,03				
		Pdh (capacità dichiarata kW di risc.)	6,0		7,2				
		PERd (Indice di energia primaria dichiarato) %	80,0		81,2				
	Tbiv (temperatura bivalente)	COPd (Coefficiente di efficienza energetica dichiarato)	2,25		2,03				
		Pdh (capacità dichiarata kW di risc.)	6,6		7,2				
		PERd (Indice di energia primaria dichiarato) %	90,0		81,2				
	Tbiv °C	-12							
	cap. suppl. potenz. di risc. nominale	Psup (alla Tdi progetto -22°C) kW	4,1		2,9		1,8		
	Uscita acqua climi caldi 55°C	Generale	Annual energy consumption kWh	2.972					
			ηs (Efficienza stagionale riscaldamento ambienti) %	170					
			Capacità nominale a 2°C kW	9,6					
			Qhe Annual energy consumption (GCV) GJ	11					
Cond. B (2°CBS/ 1°CBU)	Cdh (Coefficiente di degradazione - risc.)	1,0							
	COPd (Coefficiente di efficienza energetica dichiarato)	2,66							
	Pdh (capacità dichiarata kW di risc.)	8,0							
	PERd (Indice di energia primaria dichiarato) %	106,5							
Cond. C (7°CBS/ 6°CBU)	Cdh (Coefficiente di degradazione - risc.)	1,0							
	COPd (Coefficiente di efficienza energetica dichiarato)	3,79							
	Pdh (capacità dichiarata kW di risc.)	6,7							
	PERd (Indice di energia primaria dichiarato) %	151,5							
Cond. D (12°CBS/ 11°CBU)	Cdh (Coefficiente di degradazione - risc.)	1,0							
	COPd (Coefficiente di efficienza energetica dichiarato)	5,87							
	Pdh (capacità dichiarata kW di risc.)	3,6							
	PERd (Indice di energia primaria dichiarato) %	234,9							

2 Specifiche

2 - 1 Specifiche

2

Specifiche tecniche			ELVZ12S18E9W + ERRA08EW1	ELVZ12S23E9W + ERRA08EW1	ELVZ12S18E9W + ERRA10EW1	ELVZ12S23E9W + ERRA10EW1	ELVZ12S18E9W + ERRA12EW1	ELVZ12S23E9W + ERRA12EW1	
Risc. amb.	Uscita acqua climi caldi 55°C	Tbiv (temperatura bivalente)	COPd (Coefficiente di efficienza energetica dichiarato)		3,13				
			Pdh (capacità dichiarata kW di risc.)		8,4				
			PERd (Indice di energia primaria dichiarato) %		125,4				
		Tbiv °C			4				
Uscita acqua cond. clim. medie 35°C	Generale	Annual energy consumption (Efficienza stagionale Risc. amb.) %	3.561				3.539		
		Capacità nominale a -10°C				8,3			
		Qhe Annual energy consumption (GCV)				13			
		SCOP	4,81				4,84		
		Classe efficienza stagionale Risc. amb.				A+++			
		Cond. A (-7°CBS/-8°CBU)	COPd (Coeff. di efficienza energetica dichiarato)				3,20		
			Pdh (capacità dichiarata kW di risc.)				7,5		
			PERd (Indice di energia primaria dichiarato) %				128,0		
		Cond. B (2°CBS/1°CBU)	Cdh (Coefficiente di degradazione - risc.)				1,0		
			COPd (Coeff. di efficienza energetica dichiarato)				4,93		
Pdh (capacità dichiarata kW di risc.)					4,4				
PERd (Indice di energia primaria dichiarato) %					197,2				
Cond. C (7°CBS/6°CBU)	Cdh (Coefficiente di degradazione - risc.)				1,0				
	COPd (Coeff. di efficienza energetica dichiarato)				6,37				
	PERd (Indice di energia primaria dichiarato) %				254,8				
Cond. D (12°CBS/11°CBU)	Cdh (Coefficiente di degradazione - risc.)				1,0				
	COPd (Coeff. di efficienza energetica dichiarato)				8,13				
	Pdh (capacità dichiarata kW di risc.)				6,6				
	PERd (Indice di energia primaria dichiarato) %				325,2				
Tol (temp. lim. di es.)	COPd (Coeff. di efficienza energetica dichiarato)	2,90					2,86		
	Pdh (capacità dichiarata kW di risc.)	6,9					8,1		
	PERd (Indice di energia primaria dichiarato) %	116,0					114,4		
	TOL °C				-10				
	WTOL (Temp. limite di funz. per risc. acqua) °C				35				
Tbiv (temperatura bivalente)	COPd (Coeff. di efficienza energetica dichiarato)	3,20					2,86		
	Pdh (capacità dichiarata kW di risc.)	7,5					8,1		
	PERd (Indice di energia primaria dichiarato) %	128,0					114,4		
	Tbiv °C	-7					-10		
cap. suppl. potenz. di risc. nominale	Psup (alla Tdi progetto -10°C) kW	1,4					0,0		

2 Specifiche

2 - 1 Specifiche

Specifiche tecniche				ELVZ12S18E9W + ERRA08EW1	ELVZ12S23E9W + ERRA08EW1	ELVZ12S18E9W + ERRA10EW1	ELVZ12S23E9W + ERRA10EW1	ELVZ12S18E9W + ERRA12EW1	ELVZ12S23E9W + ERRA12EW1	
Risc. amb. climi rigidi 35°C	Generale	Annual energy consumption	kWh	5.394		5.239		5.224		
		ηs (Efficienza stagionale riscaldamento ambienti)	%	162		166		167		
		Capacità nominale a -22°C	kW			9				
		Qhe Consumi energetici annuali (Valore calorifico lordo)	Gj	19,4		18,9		18,8		
	A Condition (-7°CDB/-8°CWB)		COPd (Coefficiente di efficienza energetica dichiarato)				3,48			
			Pdh (capacità dichiarata di risc.)	kW			5,4			
			PERd	%			139,2			
	B Condition (2°CDB/1°CWB)		Cdh (Coefficiente di degradazione - risc.)				1,0			
			COPd (Coefficiente di efficienza energetica dichiarato)				5,40			
			Pdh (capacità dichiarata di risc.)	kW			3,6			
	Cond. C (7°CBS/6°CBU)		Cdh (Coefficiente di degradazione - risc.)				1,0			
			COPd (Coefficiente di efficienza energetica dichiarato)				6,53			
			Pdh (capacità dichiarata di risc.)	kW			5,3			
	Cond. D (12°CBS/11°CBU)		PERd (Indice di energia primaria dichiarato)	%			261,2			
			Cdh (Coefficiente di degradazione - risc.)				1,0			
			COPd (Coefficiente di efficienza energetica dichiarato)				7,98			
	Tol (temp. lim. di es.)		Pdh (capacità dichiarata di risc.)	kW			6,6			
			PERd (Indice di energia primaria dichiarato)	%	319,0		319,2			
			COPd (Coeff. di efficienza energetica dichiarato)		2,11		2,14		2,16	
			Pdh (capacità dichiarata di risc.)	kW	4,9		5,9		6,5	
	Cond. G (-15°CBS/-)		PERd (Indice di energia primaria dichiarato)	%	84,3		85,6		86,4	
			TOL	°C			-22			
			WTOL (Temp. limite di funz. per risc. acqua)	°C			35			
Tbiv (temperatura bivalente)		COPd (Coefficiente di efficienza energetica dichiarato)		2,68		2,64				
		Pdh (capacità dichiarata di risc.)	kW	6,0		7,0				
		PERd (Indice di energia primaria dichiarato)	%	107,1		105,6				
cap. suppl. potenz. di risc. nominale		COPd (Coefficiente di efficienza energetica dichiarato)		2,95		2,64				
		Pdh (capacità dichiarata di risc.)	kW	6,5		7,0				
		PERd (Indice di energia primaria dichiarato)	%	118,1		105,6				
	Tbiv	°C	-12		-15					
	Psup (alla Tdi progetto -22°C)	kW	4,1		3,1		2,6			

2 Specifiche

2 - 1 Specifiche

2

Specifiche tecniche				ELVZ12S18E9W + ERRA08EW1	ELVZ12S23E9W + ERRA08EW1	ELVZ12S18E9W + ERRA10EW1	ELVZ12S23E9W + ERRA10EW1	ELVZ12S18E9W + ERRA12EW1	ELVZ12S23E9W + ERRA12EW1
Risc. amb.	Uscita acqua climi caldi 35°C	Generale	Annual energy consumption						1,993
			ηs (Efficienza stagionale riscaldamento ambienti)	%					228
			Capacità nominale a 2°C	kW					8,6
			Qhe Annual energy consumption (GCV)	Gj					7
		Cond. B (2°CBS/1°CBU)	Cdh (Coefficiente di degradazione - risc.)						1,0
			COPd (Coefficiente di efficienza energetica dichiarato)						4,17
			Pdh (capacità dichiarata di risc.)	kW					6,8
			PERd (Indice di energia primaria dichiarato)	%					166,8
		Cond. C (7°CBS/6°CBU)	Cdh (Coefficiente di degradazione - risc.)						1,0
			COPd (Coefficiente di efficienza energetica dichiarato)						5,85
			Pdh (capacità dichiarata di risc.)	kW					5,5
			PERd (Indice di energia primaria dichiarato)	%					234,0
		Tbiv (temperatura bivalente)	COPd (Coefficiente di efficienza energetica dichiarato)						4,89
			Pdh (capacità dichiarata di risc.)	kW					6,8
			PERd (Indice di energia primaria dichiarato)	%					195,6
			Tbiv	°C					5
		Cond. D (12°CBS/11°CBU)	Cdh (Coefficiente di degradazione - risc.)						1,0
			COPd (Coefficiente di efficienza energetica dichiarato)						7,78
			Pdh (capacità dichiarata di risc.)	kW					6,1
			PERd (Indice di energia primaria dichiarato)	%					311,2

(1)Capacità conforme allo standard EN14511 e valida per un intervallo di acqua riscaldata dT = 3~8°C a Ta 7°C |

(2)Stato: Ta BS/BU 7°C/6°C - LWC 35°C (DT = 5°C) |

(3)La potenza assorbita equivale all'assorbimento totale delle unità interne ed esterne, compresa la pompa di ricircolo; conformità allo standard EN14511 |

(4)Test eseguito con Ta BS/BU 7°C/6°C. In conformità con la normativa EN 16147. |

(5)BS/BU 7°C/6°C - Acqua in uscita condensatore 35°C (dT=5°C), con pompa alla massima velocità |

Raffreddamento: EW 12°C; LW 7°C; temperatura esterna: 35°CBS |

Raffreddamento: EW 23°C; LW 18°C; temperatura esterna: 35°CBS

Technical Specifications				ERRA08EW1	ERRA10EW1	ERRA12EW1
Rivestimento	Colour	Argento / Nero				
	Materiale	Lamiera d'acciaio zincato verniciata con polvere poliestere				
Dimensioni	Unità	Altezza	mm	1.003		
		Larghezza	mm	1.270		
		Profondità	mm	533		
	Unità imballata	Altezza	mm	1.340		
		Larghezza	mm	1.440		
		Profondità	mm	690		
Peso	Unità	kg	107			
	Unità compatta	kg	132			
Guarnizione	Materiale	Cartone_ / Legno (pallet) / PE (Cinghie) / Metallo				
	Peso	kg	46			
Scambiatore di calore	Lunghezza	mm	1.200			
	Ranghi	Quantità	2			
	Passo alette	mm	2,00			
	Passaggi	Quantità	10			
	Superficie frontale	m ²	1,19			
	Tubi	Quantità	44			
	Tipo tubo		ø7 Hi-XSL			
	Aletta	Tipo	Aletta WF			
		Trattamento	Trattamento anticorrosione (PE)			

2 Specifiche

2 - 1 Specifiche

Technical Specifications				ERRA08EW1	ERRA10EW1	ERRA12EW1			
Ventilatore	Type				Ventilatore elicoidale				
	Quantità				1				
	Portata d'aria	Riscaldamento	Nom.	m ³ /min	59,0				
			Alta	m ³ /min	89,9				
		Raffrescamento	Nom.	m ³ /min	80				
			Alta	m ³ /min	80,1				
Direzione di mandata				Orizzontale					
Motore del ventilatore	Quantità				1				
	Model				Motore DC senza spazzole				
	Uscita	W			234				
	Azionamento				Azionamento diretto				
	Velocità	Gradini				6			
		Riscaldamento	Nom.	rpm	390				
Raffrescamento		Nom.	rpm	520					
Compressore	Quantità				1				
Compressore	Model				2Y260BPDY1P#C				
	Type				Compressore ermetico tipo Swing				
	Starting method				Controllo a Inverter				
PED	Categoria				Categoria II				
Intervallo di funzionamento	Riscaldamento	Min.	°CDB	-25,0					
		Max.	°CDB	25					
	Raffrescamento	Min.	°CDB	10					
		Max.	°CDB	43					
	Acqua calda sanitaria	Max.	°CDB	35					
		Min.	°CDB	-25					
PED	Parte più critica	Nome		Accumulatore					
		P _s *V	Bar*l	109					
Potenza sonora	Riscaldamento	Nom.	dB(A)	56,0 (1)					
	Raffrescamento	Nom.	dB(A)	61,2 (2)	61,4 (2)	60,9 (2)			
Livello pressione sonora	Riscaldamento	Nom.	dB(A)	41,1 (3)					
	Raffrescamento	Nom.	dB(A)	47,1 (4)		47,2 (4)			
	Modalità notturna	Riscald.	dB(A)	43,2 (3)					
		Raffresc.	dB(A)	44,0 (4)					
Refrigerante	Tipo				R-32				
	GWP				675,0				
	Charge	kg			3,25				
	Controllo				Valvola di espansione				
	Circuiti	Quantità				1			
Olio lubrificante	Tipo				FW68DE				
	Volume caricato	l			1,1				
Attacchi tubazioni	Liquido	DE	mm	6,35					
		DE	mm	15,9					
	Lunghezza tubazioni	Max.	est. - int.	m	3				
				m	50				
	Lato alta pressione	Pressione di progetto	bar	46					
	Carica di refrigerante aggiuntivo	kg/m			0,02 (per lunghezza delle tubazioni superiore ai 10m)				
Dislivello	int. - est.	Max.	m	30,0					
Defrost method				Ciclo inverso					
Controllo sbrinamento				Sensore di temperatura dello scambiatore di calore unità esterna					
Controllo capacità	Metodo				Controllo ad Inverter				
Dispositivi di sicurezza	Articolo	01				Pressostato di alta			
		02				Pressostato di alta			
Dispositivi di sicurezza	Articolo	03				Pressostato di bassa			
		04				Termico di protezione per compressore			
		05				Fusibile			
Electrical Specifications				ERRA08EW1	ERRA10EW1	ERRA12EW1			
Alimentazione	Nome				W1				
	Phase				3~				
	Frequenza	Hz			50				
	Tensione	V			400				
	Gamma di tensione	Min.	%			-10			
		fattore di potenza (cos-phi)	Nom.				0,72		
		Max.	Max.				0,93		
	Max.	%			10				

2 Specifiche

2 - 1 Specifiche

2

Electrical Specifications			ERRA08EW1	ERRA10EW1	ERRA12EW1
Corrente	Valore Ssc minimo	kVa	Dispositivo conforme a EN / IEC 61000-3-12		
	Fusibili consigliati	A	16		
	Modulazione Min. inverter	%	44	37	35
Collegamenti elettrici	Per alimen- tazione	Nota	Consultare il manuale di installazione dell'unità esterna		
	Per collega- mento con interno	Nota	Consultare il manuale di installazione dell'unità interna		

(1) Ta raffreddamento 35°C - LWE 18°C (DT=5°C) - Ta riscaldamento BS/BU 7°C/6°C - LWC 35°C (DT = 5°C) |

(2) Condizione 2: raffreddamento Ta 35°C - LWE 7°C (DT = 5°C); riscaldamento Ta DB/WB 7°C/6°C - LWC 45°C (DT = 5°C) |

(3) Il valore di pressione sonora è un valore relativo, che dipende dalla distanza e dall'ambiente acustico. Per maggiori dettagli consultare gli schemi relativi al livello sonoro. |

(4) La pressione sonora viene misurata mediante un microfono posto a una certa distanza dall'unità. È un valore relativo e dipende dalla distanza e dall'ambiente acustico. Per ulteriori informazioni, consultare lo schema relativo allo spettro sonoro. Condizione: Ta 35°C - LWE 7°C (DT = 5°C).

3 Capacità - grafici

3 - 1 Capacità di raffrescamento - grafici.

ERRA08-12EV3
ERRA08-12EW1

Capacità di raffreddamento massima

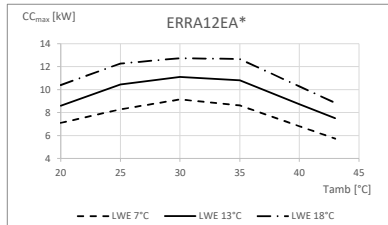
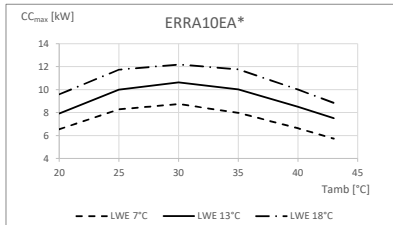
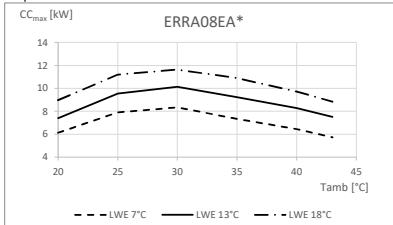

Simboli

- CC_{max} Capacità di raffreddamento alla frequenza di funzionamento massima, misurata secondo la norma EN 14511.
- LWE Temperatura acqua in uscita evaporatore [°C]
- Tamb Temperatura ambiente [°C DB]

Condizioni

Capacità di raffreddamento

La capacità è indicata in base alla norma EN 14511 ed è valida per il range acqua refrigerata ΔT = 3~8°C.

Note

La capacità e la potenza di ingresso sono valide per i modelli V3 a 230V e per modelli a W1 400V.
La capacità e potenza di ingresso si riferiscono al funzionamento massimo.

3D146963

3 Capacità - grafici

3 - 2 Capacità di raffrescamento - grafici - modalità silenziosa

ERRA08-12EV3
ERRA08-12EW1

3

Capacità di raffreddamento massima

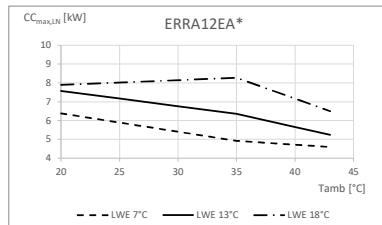
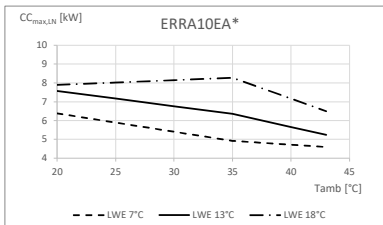
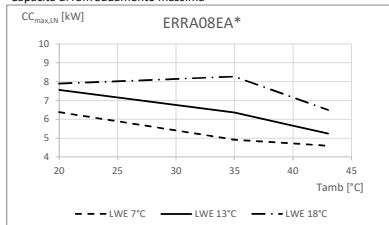

Simboli

CC_{max,LN} Capacità di raffreddamento alla frequenza di funzionamento massima, misurata secondo la norma EN 14511.
LWE Temperatura acqua in uscita evaporatore [°C]
Tamb Temperatura ambiente [°C DB]

Condizioni

Capacità di raffreddamento

La capacità è indicata in base alla norma EN 14511 ed è valida per il range acqua refrigerata ΔT = 3~8°C.

Note

La capacità e la potenza di ingresso sono valide per i modelli V3 a 230V e per modelli a W1 400V.
Carico massimo (massimo numero di giri al secondo della ventola e massimo numero di giri al secondo del compressore, alla modalità dedicata di basso rumore)
Livello di basso rumore 1

3D146965

3 Capacità - grafici

3 - 3 Capacità di riscaldamento - grafici.

ERRA08-12EV3

ERRA08-12EW1

Capacità di riscaldamento massima - valore integrato

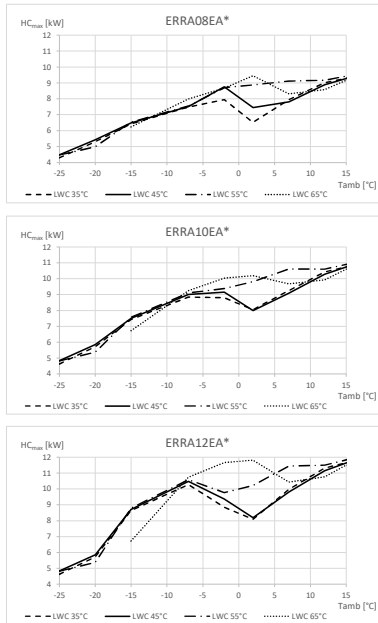

Simboli

HC_{max} Capacità di riscaldamento per il carico massimo, misurata secondo la norma EN 14511
 LWC Temperatura acqua in uscita condensatore [°C]
 Tamb Temperatura ambiente [°C DB]

Capacità di riscaldamento massima - valori di picco

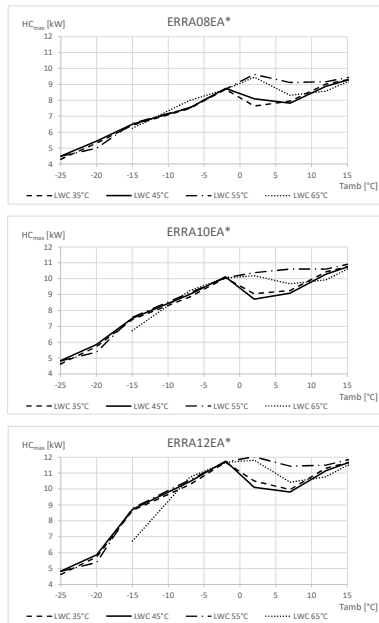

Condizioni

Capacità di riscaldamento

La capacità è indicata in base alla norma EN 14511 ed è valida per il range acqua riscaldata $\Delta T = 3^{\circ}\text{--}8^{\circ}\text{C}$.

Note

La capacità e la potenza di ingresso sono valide per i modelli V3 a 230V e per modelli a W1 400V.
 La capacità e potenza di ingresso si riferiscono al funzionamento massimo.

3D146962

3 Capacità - grafici

3 - 4 Capacità di riscaldamento - grafici - modalità silenziosa

3

ERRA08-12EV3

ERRA08-12EW1

Capacità di riscaldamento massima - valore integrato

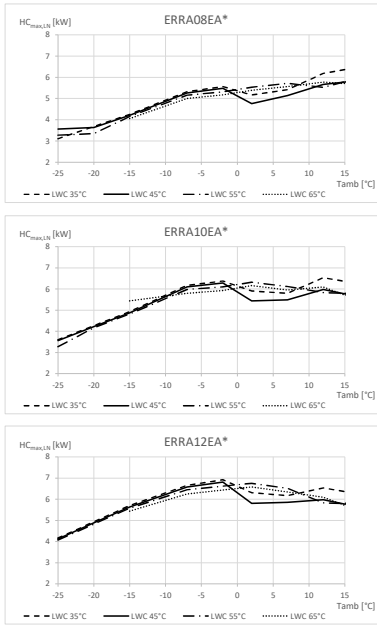

Simboli

HC_{max,IN} Capacità di riscaldamento per il carico massimo, misurata secondo la norma EN 14511
 LWC Temperatura acqua in uscita condensatore [°C]
 Tamb Temperatura ambiente [°C DB]

Capacità di riscaldamento massima - valori di picco

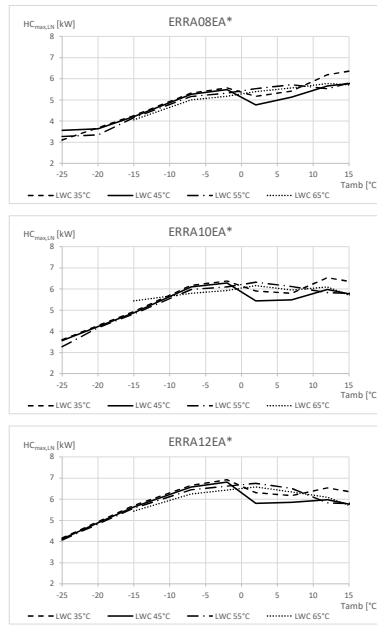

Condizioni

Capacità di riscaldamento

La capacità è indicata in base alla norma EN 14511 ed è valida per il range acqua riscaldata ΔT = 3-8°C.

Note

La capacità e la potenza di ingresso sono valide per i modelli V3 a 230V e per modelli a W1 400V.
 Carico massimo (massimo numero di giri al secondo della ventola e massimo numero di giri al secondo del compressore, alla modalità dedicata di basso rumore)
 Livello di basso rumore 1

3D146964

4 Tabelle delle capacità

4 - 1 Programmi di certificazione

ERRA08-12EV3 ERRA08-12EW1

Dati nominali per programmi di certificazione - modo riscaldamento

TAMB [°C]	EWC [°C]	LWC [°C]	ERRA08EAV3 HC [kW]	ERRA08EAV3 COP	ERRA10EAV3 HC [kW]	ERRA10EAV3 COP	ERRA12EAV3 HC [kW]	ERRA12EAV3 COP	ERRA08EAW1 HC [kW]	ERRA08EAW1 COP	ERRA10EAW1 HC [kW]	ERRA10EAW1 COP	ERRA12EAW1 HC [kW]	ERRA12EAW1 COP	Utilizzato per:
7/6	30	35	6,17	4,92	6,17	4,92	6,17	4,92	6,17	5,10	6,17	5,10	6,17	5,10	Keymark, EHPA
2/1	(30)	35	5,74	4,08	5,74	4,08	5,74	4,08	5,74	4,23	5,74	4,23	5,74	4,23	EHPA
-7/-8	(30)	35	7,49	3,04	7,49	3,04	7,49	3,04	7,49	3,14	7,49	3,14	7,49	3,14	Generale
7/6	40	45	7,73	3,57	7,73	3,57	7,73	3,57	7,73	3,70	7,73	3,70	7,73	3,70	Generale
-2/-3	(40)	45	8,58	2,83	8,66	2,59	9,36	2,54	8,58	2,91	8,66	2,69	9,36	2,64	MCS
7/6	47	55	7,72	2,94	7,72	2,94	7,72	2,94	7,72	3,05	7,72	3,05	7,72	3,05	Keymark, EHPA
-7/-8	47	55	7,55	2,05	9,02	2,11	9,02	2,11	7,55	2,13	9,02	2,19	9,02	2,19	GET

Dati nominali per programmi di certificazione - modo raffreddamento

Capacità nominale di raffreddamento

TAMB [°C]	EWE [°C]	LWE [°C]	ERRA08EAV3 CC [kW]	ERRA08EAV3 EER	ERRA10EAV3 CC [kW]	ERRA10EAV3 EER	ERRA12EAV3 CC [kW]	ERRA12EAV3 EER	ERRA08EAW1 CC [kW]	ERRA08EAW1 EER	ERRA10EAW1 CC [kW]	ERRA10EAW1 EER	ERRA12EAW1 CC [kW]	ERRA12EAW1 EER	Utilizzato per:
35	23	18	6,47	5,56	6,47	5,56	6,47	5,56	6,47	5,75	6,47	5,75	6,47	5,75	Generale
35	12	7	6,81	3,17	7,97	3,00	8,62	2,91	6,81	3,28	7,97	3,10	8,62	3,01	DAPT Generale

Dati stagionali - raffreddamento

	LWE 7°C	Bassa temperatura Applicazione					
		ERRA08EAV3	ERRA10EAV3	ERRA12EAV3	ERRA08EAW1	ERRA10EAW1	ERRA12EAW1
Pides [kW]	6,5	7,5	8,5	6,5	7,5	8,5	
SEER [-]	5,38	5,34	5,31	5,42	5,41	5,41	
ηs,c [%]	212	211	209	214	214	213	
QCE [kWh/annum]	725	843	961	719	831	943	

Dati nominali per programmi di certificazione - prestazioni acqua calda sanitaria

Unità interna	ELV*12S18E1*	ELV*12S23E1*	ELS(X/H)(B-)/J12P30EF	ELS(X/H)(B-)/J12P50EF	Utilizzato per:				
Unità esterna	ERRA*EAV3	ERRA*EAW1	ERRA*EAV3	ERRA*EAW1					
Applicazione	Clima medio	Clima medio	Clima medio	Clima medio	Keymark				
Volume del serbatoio dell'acqua calda sanitaria [l]	180	230	294	477					
Modello di prelievo	L	L	L	XL					
Orario di riscaldamento (hh:mm:ss)	01:57:00	02:14:00	02:29:00	03:28:00					
θ _{in} [°C]	52,5	52,5	46,1	44,7					
P _{es} [W]	51,7	50,7	44,8	43,9		37,4	32,7	32,5	
V ₄₀ [l]	240	298	172,6	260,0					
η _{in} [%]	116,7	120,3	126,4	130		115,7	119,3	131,5	135,7
COP _{DHW} [l]	2,72	2,8	2,96	3,05		2,75	2,83	3,19	3,29

Simboli

- HC Capacità di riscaldamento misurata secondo la normativa EN 14511
- CC Capacità di raffreddamento, misurata secondo EN 14511.
- COP/EER Rapporto coefficiente di prestazione/Efficienza energetica in base alla norma EN 14511.
- EWC Temperatura del condensatore acqua in entrata [°C]
- LWC Temperatura acqua in uscita condensatore [°C]
- EWE Temperatura dell'evaporatore acqua in entrata [°C]

- LWE Temperatura acqua in uscita evaporatore [°C]
- TAMB Temperatura ambiente [°C DB/WB]
- θ_{in} Riferimento Temperatura dell'acqua calda sanitaria [°C]
- P_{es} Potenza di ingresso standby
- V₄₀ Volume equivalente di acqua calda sanitaria [l]
- η_{in} Efficienza [%]
- COP_{DHW} COP acqua calda sanitaria

Secondo la norma EN16147.
Secondo la norma EN16147.
Secondo la norma EN16147.
Secondo la norma EN16147.

Dati nominali per programmi di certificazione - modo riscaldamento

Misurata secondo UNI/TS 11300

Condizione	TAMB [°C]	LWC [°C]	PLR [%]	ERRA08EAV3 HC [kW]	ERRA08EAV3 COP	ERRA10EAV3 HC [kW]	ERRA10EAV3 COP	ERRA12EAV3 HC [kW]	ERRA12EAV3 COP	ERRA08EAW1 HC [kW]	ERRA08EAW1 COP	ERRA10EAW1 HC [kW]	ERRA10EAW1 COP	ERRA12EAW1 HC [kW]	ERRA12EAW1 COP
A	-7/-8	34	100	7,49	3,10	8,73	3,02	10,22	2,93	7,49	3,20	8,73	3,12	10,22	3,03
B	2/1	30	100	6,68	3,87	7,83	3,86	8,41	3,86	6,68	4,01	7,83	3,99	8,41	3,98
C	7/6	27	100	8,44	5,60	9,84	5,42	10,61	5,32	8,44	5,78	9,84	5,59	10,61	5,48
D	12/11	24	100	9,27	7,52	10,70	7,35	11,59	7,24	9,27	7,77	10,70	7,58	11,59	7,46
A	-7/-8	52	100	7,54	2,20	8,91	2,21	10,55	2,22	7,54	2,28	8,91	2,29	10,55	2,30
B	2/1	42	100	7,81	3,47	8,04	3,21	8,16	3,08	7,81	3,58	8,04	3,31	8,16	3,18
C	7/6	36	100	8,16	4,43	9,54	4,42	10,31	4,41	8,16	4,57	9,54	4,56	10,31	4,55
D	12/11	30	100	9,04	6,16	10,49	6,21	11,39	6,24	9,04	6,35	10,49	6,40	11,39	6,43

Dati nominali per programmi di certificazione - modo raffreddamento

Misurata secondo UNI/TS 11300

Condizione	TAMB [°C]	LWE [°C]	PLR [%]	ERRA08EAV3 CC [kW]	ERRA08EAV3 EER	ERRA10EAV3 CC [kW]	ERRA10EAV3 EER	ERRA12EAV3 CC [kW]	ERRA12EAV3 EER	ERRA08EAW1 CC [kW]	ERRA08EAW1 EER	ERRA10EAW1 CC [kW]	ERRA10EAW1 EER	ERRA12EAW1 CC [kW]	ERRA12EAW1 EER
A	35	18	100	10,89	4,35	11,77	4,11	12,66	3,87	10,89	4,51	11,77	4,26	12,66	4,01
B	30	18	75	7,96	6,05	8,73	5,98	9,51	5,90	7,96	6,26	8,73	6,19	9,51	6,11
C	25	18	50	5,51	8,83	5,90	8,36	6,28	7,88	5,51	9,04	5,90	8,60	6,28	8,17
D	20	18	25	3,47	12,42	3,47	12,42	3,47	12,42	3,47	12,29	3,47	12,29	3,47	12,29
A	35	7	100	7,33	3,09	7,97	3,00	8,62	2,91	7,33	3,20	7,97	3,10	8,62	3,01
B	30	7	75	5,34	4,06	5,86	4,01	6,38	3,96	5,34	4,20	5,86	4,15	6,38	4,10
C	25	7	50	3,66	5,21	3,95	5,22	4,24	5,23	3,66	5,36	3,95	5,39	4,24	5,42
D	20	7	25	2,19	6,20	2,19	6,20	2,19	6,20	2,19	6,17	2,19	6,17	2,19	6,17

4D147232A

4 Tabelle delle capacità

4 - 2 Prestazioni acqua calda sanitaria

4

ERRA08-12EV3 ERRA08-12EW1

Tempi di riscaldamento

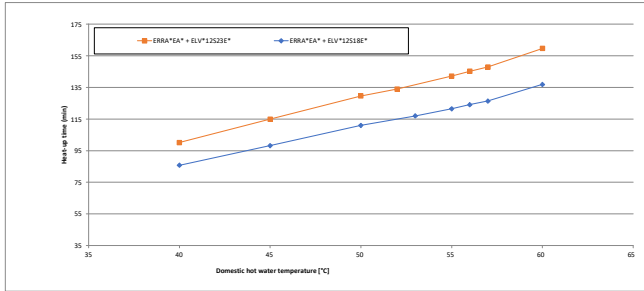

Note

- Tempo necessario all'unità interna (solo per il funzionamento a pompa di calore) per riscaldare il serbatoio dell'acqua calda sanitaria portandolo da 10°C alla temperatura indicata. Vedere il range di funzionamento per la temperatura massima del serbatoio dell'acqua calda sanitaria durante il funzionamento della sola pompa di calore.

Nome modello	Tempi di riscaldamento serbatoio acqua calda sanitaria fino a 45°C
ERRA08/12E3A* - ELV*1253E*	98 min.
ERRA08/12E3A* - ELV*1253E*	115 min.

Guida alla selezione del volume del serbatoio dell'acqua calda sanitaria

Veq 40°C= quantità di acqua con una temperatura di 40°C che è possibile prelevare al rubinetto quando il serbatoio dell'acqua calda sanitaria è riscaldato ad una certa temperatura, e la temperatura dell'acqua fredda in entrata è di 10°C.

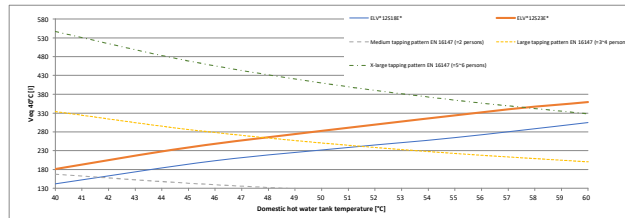

Se è richiesto un Veq 40°C giornaliero più elevato, allora sono necessari dei cicli di riscaldamento aggiuntivi entro 24 ore. Per ulteriori informazioni, vedere il manuale d'uso.

3D142814

ERRA08-12EV3 / ERRA08-12EW1

Tempi di riscaldamento

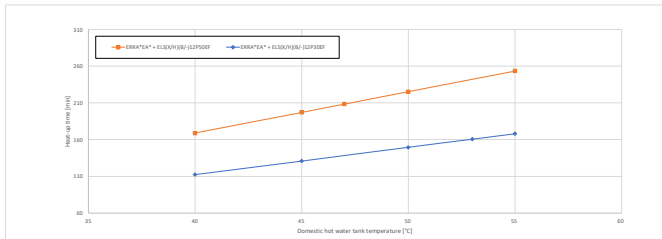

Nome modello	Tempo di riscaldamento serbatoio acqua calda sanitaria fino a 45°C
ERRA08-12EV3 / ELV08/12E3 / (L)2P30EF	135 min.
ERRA08-12EW1 / ELV08/12E1 / (L)2P30EF	120 min.

Note

- Tempo necessario all'unità interna (solo per il funzionamento a pompa di calore) per riscaldare il serbatoio dell'acqua calda sanitaria portandolo da 10°C alla temperatura indicata. Vedere il range di funzionamento per la temperatura massima del serbatoio dell'acqua calda sanitaria durante il funzionamento della sola pompa di calore.

Guida alla selezione del volume del serbatoio dell'acqua calda sanitaria

Veq 40°C= quantità di acqua con una temperatura di 40°C che è possibile prelevare al rubinetto quando il serbatoio dell'acqua calda sanitaria è riscaldato ad una certa temperatura, e la temperatura dell'acqua fredda in entrata è di 10°C.

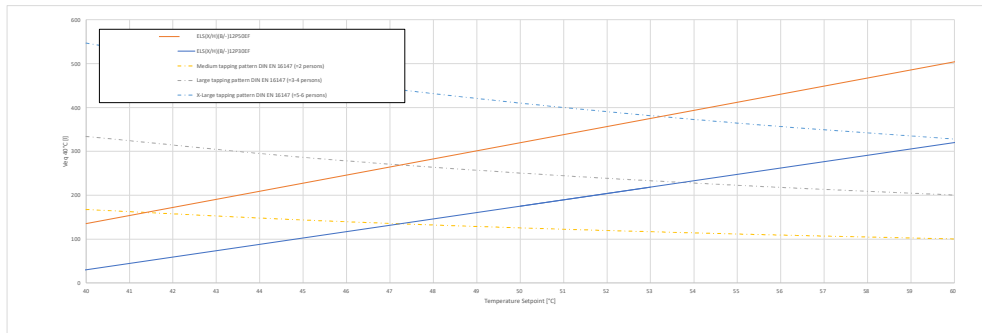

3D142814

5 Schemi dimensionali

5 - 1 Schemi dimensionali

ERRA08-12EV3 / ERRA08-12EW1

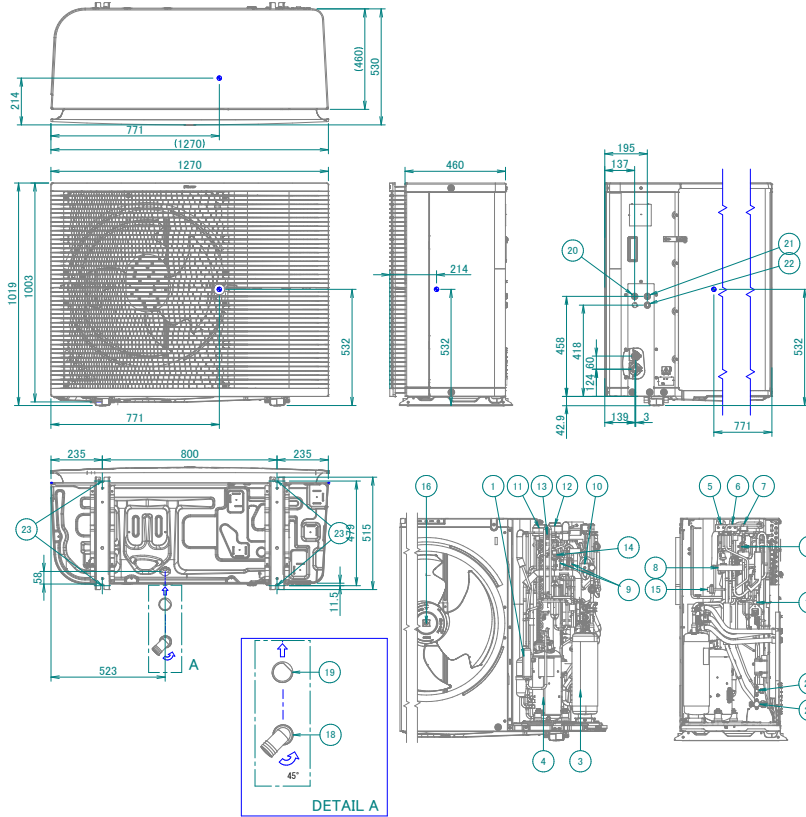

- 1 Silenziatore
- 2 Pressostato alta pressione 41.7 bar
- 3 Accumulatore
- 4 Compressore
- 5 Elettrovalvola (by-pass di bassa pressione)
- 6 Elettrovalvola (passaggio gas caldo)
- 7 Elettrovalvola (liquido)
- 8 Valvola a 4 vie
- 9 Tubo capillare
- 10 Valvola a 4 vie
Serpentina
- 11 Valvola d'espansione elettronica (principale)
- 12 Valvola d'espansione elettronica (iniezione)
- 13 Pressostato alta pressione 46 bar
- 14 Pressostato bassa pressione
- 15 Sensore di pressione
- 16 Ventola
- 17 Svasatura 5/16" sportello di manutenzione
- 18 Gomito di scarico (incluso l'accessorio)
- 19 Guarnizione di tenuta (incluso l'accessorio)
- 20 Ingresso cavo riscaldatore tubo di scarico
- 21 Ingresso cavo di interconnessione
- 22 Ingresso del cavo di alimentazione
- 23 4 fori per bulloni di ancoraggio M12
- 24 Valvola di arresto del liquido 1/4"
- 25 Valvola di arresto del gas 5/8"

3D142779

6 Schemi delle tubazioni

6 - 1 Schemi delle tubazioni

6

ERRA08-12EV3
ERRA08-12EW1

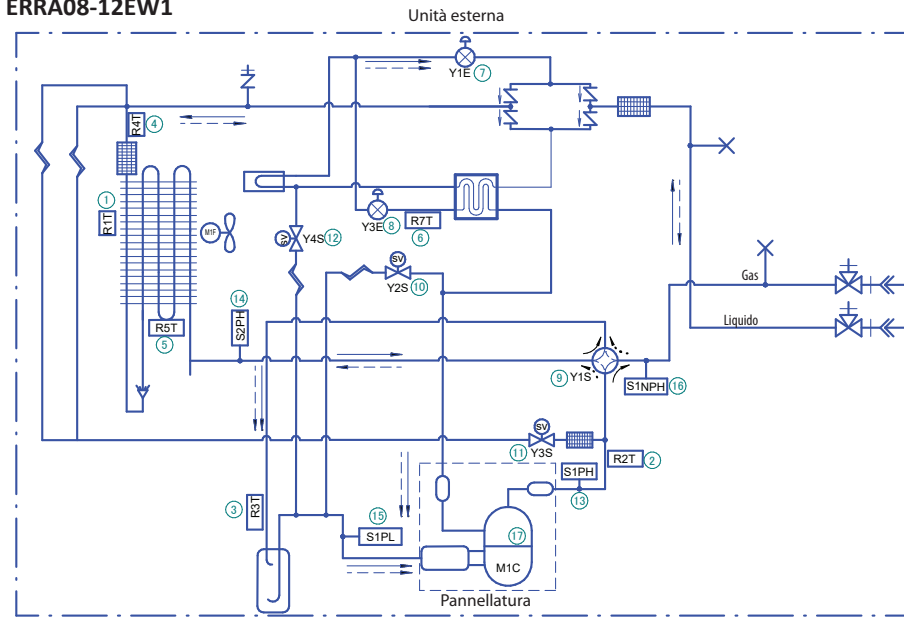

LEGENDA

- PCB
- Valvola di espansione elettronica
- Valvola di ritegno
- Filtro
- Economizzatore
- Elettrovalvola
- Motore del ventilatore
- Valvola d'intercettazione
- Accumulatore
- Tronchetto sigillato
- Compressore
- Attacco di servizio 5/16" a cartella
- Sensore di pressione
- Silenziatore
- Pressostato di alta
- Pressostato di alta
- Tubo capillare
- Valvola a 4 vie
- Riscaldamento
- Raffrescamento

①	R1T	Termistore ambiente
②	R2T	Termistore (mandata)
③	R3T	Termistore (aspirazione)
④	R4T	Termistore (scambiatore di calore, linea liquido)
⑤	R5T	Termistore (scamb. calore centrale)
⑥	R7T	Termistore (iniezione)
⑦	Y1E	Valvola di espansione elettron. (princ.)
⑧	Y3E	Valvola di espansione elettron. (iniezione)
⑨	Y1S	Elettrovalvola (valvola a 4 vie)
⑩	Y2S	Elettrovalvola (bypass bassa pressione)

⑪	Y3S	Elettrovalvola (passaggio gas caldo)
⑫	Y4S	Elettrovalvola (iniezione liquido)
⑬	S1PH	Pressostato di alta-4,6 MPa
⑭	S2PH	Pressostato di alta-4,17 MPa
⑮	S1PL	Pressostato di bassa
⑯	S1NPH	Sensore di alta pressione
⑰	Q1E	Protezione sovraccarico
		Attacco a saldare
		Attacco a cartella

3D142205B

7 Schemi elettrici

7 - 1 Schemi elettrici - Trifase

ERRA08-12EW1

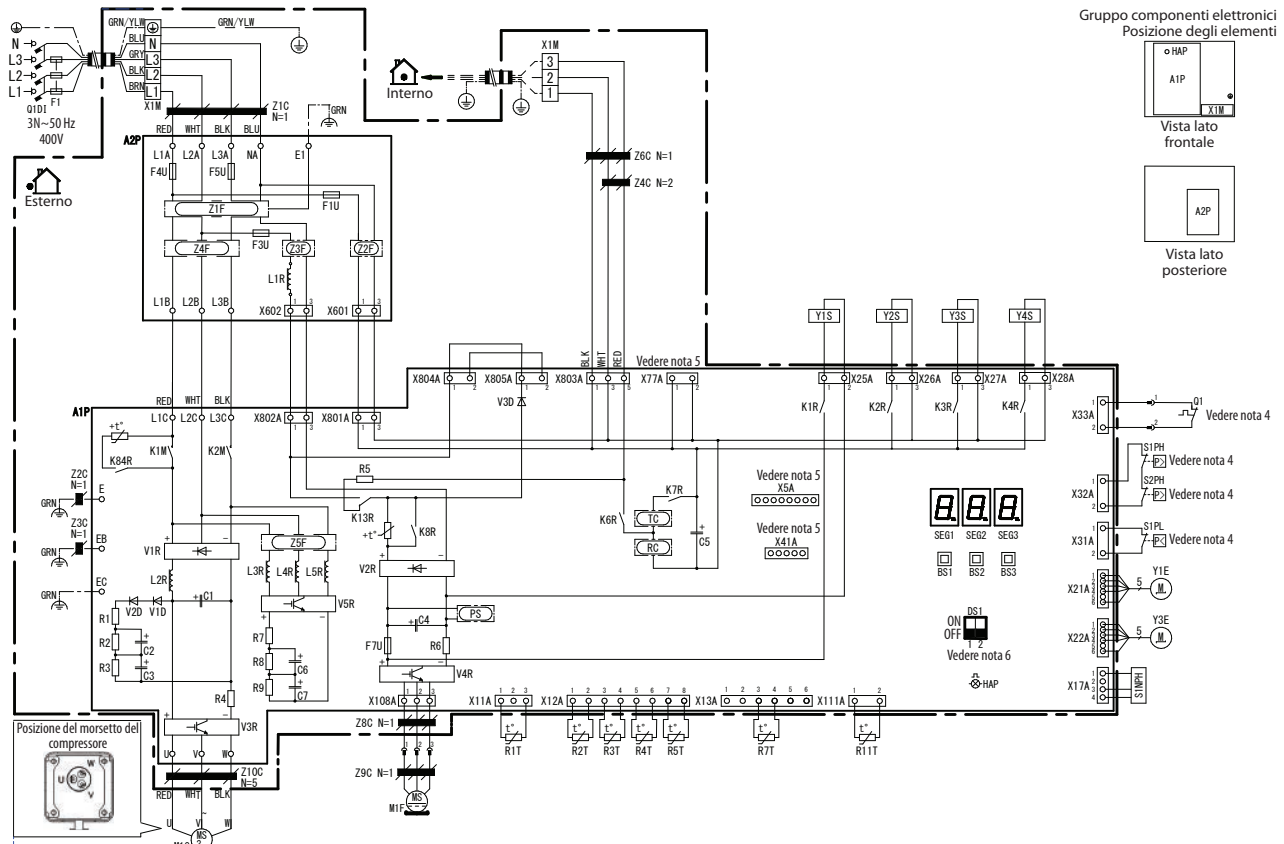

A1P	Scheda elettronica (princ.)
A2P	Scheda elettronica (filtro antidisturbo)
BS1~BS3 (A1P)	Interruttore a pulsante
C1 ~ C7 (A1P)	Condensatore
DS1 (A1P)	DIP switch
F1	Fusibile (non compreso nella fornitura) (alimentazione)
F1U, F3U (A2P)	Fusibile (T 6,3 A/250 V)
F4U, F5U (A2P)	Fusibile (30 / 500 V)
F7U (A1P)	Fusibile (T 5,0 A/250 V)
HAP (A1P)	LED (manutenzione verde)
K1R (A1P)	Relè magnetico (Y1S)
K2R (A1P)	Relè magnetico (Y2S)
K3R (A1P)	Relè magnetico (Y3S)
K4R (A1P)	Relè magnetico (Y4S)
K6R ~ K84R (A1P)	Relè magnetico
K1M ~ K2M (A1P)	Contattore elettromagnetico
K13R~K15R (A1P, A2P)	Relè magnetico
L1R ~ L5R (A1P, A2P)	Reattore
M1C	Motore (compressore)
M1F	Motore (ventilatore)
PS (A1P)	Alimentazione switching
Q1DI	Interruttore differenziale (30 mA) (non compreso nella fornitura)
Q1	Protezione termica da sovraccorrente
R1 ~ R9 (A1P)	Resistore
R1T	Termistore (t. esterna)
R2T	Termistore (mandata)
R3T	Termistore (aspirazione)
R4T	Termistore (scambiatore di calore linea liquido)
R5T	Termistore (scamb. calore centrale)
R7T	Termistore (iniezione)
R11T	Termistore (alette)
RC (A2P)	Circuito ricevitore segnali
S1NPH	Sensore di alta pressione
S1PH~S2PH	Pressostato di alta
S1PL	Pressostato di bassa
SEG* (A1P)	Display a 7 segmenti
TC (A1P)	Circuito trasmissione segnali
V1D~V3D (A1P)	Diode
V1R ~ V2R (A1P)	Modulo diodi
V3R ~ V5R (A1P)	Modulo di alimentazione IGBT

X1M	Morsettiera
Y1E	Valvola di espansione elettron. (princ. - nera)
Y3E	Valvola di espansione elettron. (iniezione - blu)
Y1S	Elettrovalvola (valvola a 4 vie)
Y2S	Elettrovalvola (bypass bassa pressione)
Y3S	Elettrovalvola (bypass gas caldo)
Y4S	Elettrovalvola (iniezione liquido)
Z1C~Z10C	Filtro antidisturbo (nucleo di ferrite)
Z1F~Z5F (A1P, A2P)	Filtro antidisturbo

NOTE

1. L : Fase
 ⊕ : Collegamento a terra di protezione
 ■■■ : Collegamenti elettrici sul campo
 □□□ : Morsettiera
 □□ : Connettore
2. Colori: BLK: nero, RED: rosso, BLU: blu, WHT: bianco, GRN: verde, YLW: giallo, PNK: rosa, ORG: arancione, GRY: grigio, BRN: marrone
3. Questo schema elettrico è valido unicamente per l'unità esterna.
4. Durante la messa in funzione, non cortocircuitare i dispositivi di protezione Q1, S1PH, S2PH e S1PL.
5. Fare riferimento alla tabella delle combinazioni e al manuale delle opzioni per informazioni sui collegamenti di cablaggio di X5A, X77A, X41A.
6. L'impostazione di fabbrica del DIP switch DS1.1 è OFF.

2D142273C

8 Livelli sonori

8 - 1 Spettro pressione sonora - Raffreddamento

8

ERRA08-12EW1

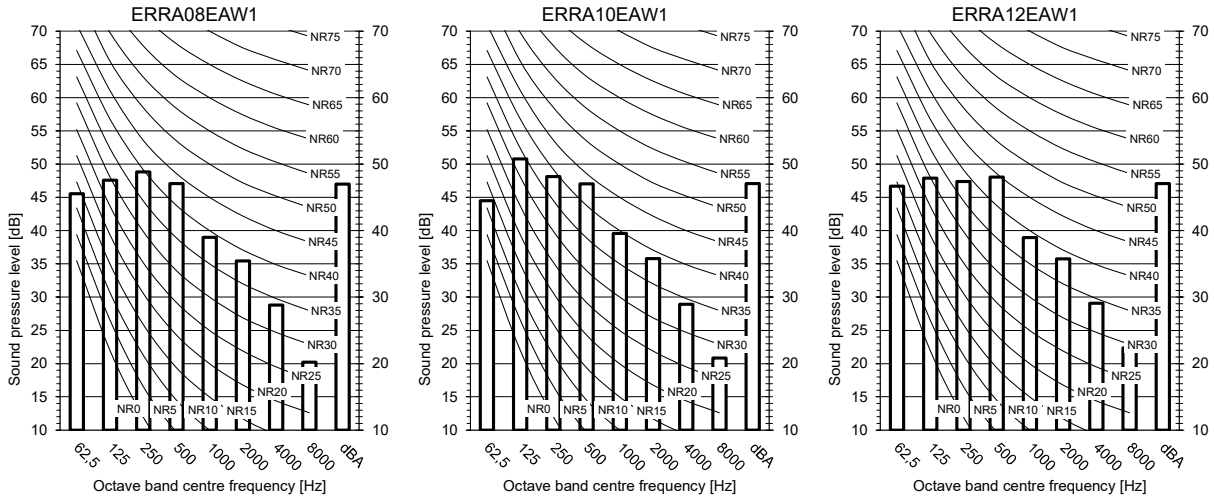

Note

- I dati sono validi in condizioni di campo libero.
- I dati sono validi in condizioni di funzionamento nominale.
- dBA = Livello di pressione acustica ponderata A (scala A secondo la norma CEI).
- Pressione acustica di riferimento 0 dB = 20 µPa
- Se il livello acustico viene misurato alle condizioni d'installazione reali, il valore misurato sarà superiore a causa del rumore ambientale e delle riflessioni acustiche.

Punto di misurazione (lato scarico)

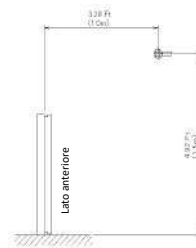

3D146968

8 Livelli sonori

8 - 2 Spettro pressione sonora - Riscaldamento

ERRA08-12EV3
ERRA08-12EW1

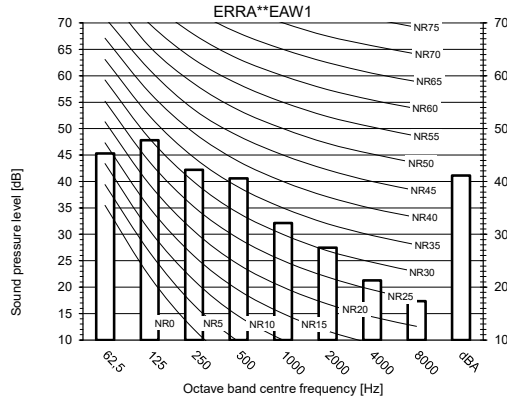
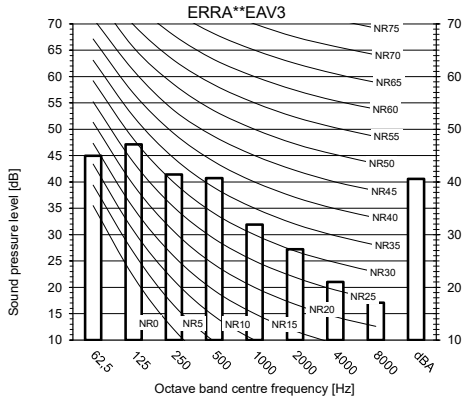

Suono massimo di giorno	Suono massimo di notte	Suono massimo di giorno			Suono massimo di notte		
		Livello della potenza acustica [dBA]			Livello della potenza acustica [dBA]		
		ERRA08EA*	ERRA10EA*	ERRA12EA*	ERRA08EA*	ERRA10EA*	ERRA12EA*
Predefinito	Livello di basso rumore 1	62	62	62	58,5	58,5	58,5
Livello di basso rumore 2	Livello di basso rumore 3	53	53	53	49,8	49,8	49,8

Carico massimo (massimo numero di giri al secondo della ventola e massimo numero di giri al secondo del compressore, alla modalità dedicata di basso rumore)

Punto di misurazione
(lato scarico)

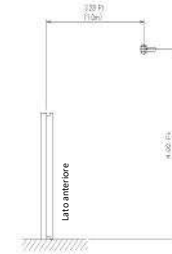

Note

- I dati sono validi in condizioni di campo libero.
- I dati sono validi in condizioni di funzionamento nominale.
- Condizioni: Ta DB/WB 7/6°C - LWC 35°C
- dBA = Livello di pressione acustica ponderata A (scala A secondo la norma CEI).
- Pressione acustica di riferimento 0 dB = 20 µPa
- Se il livello acustico viene misurato alle condizioni d'installazione reali, il valore misurato sarà superiore a causa del rumore ambientale e delle riflessioni acustiche.

3D146966

8 Livelli sonori

8 - 3 Spettro pressione sonora - Modalità silenziosa

8

ERRA08-12EV3
ERRA08-12EW1

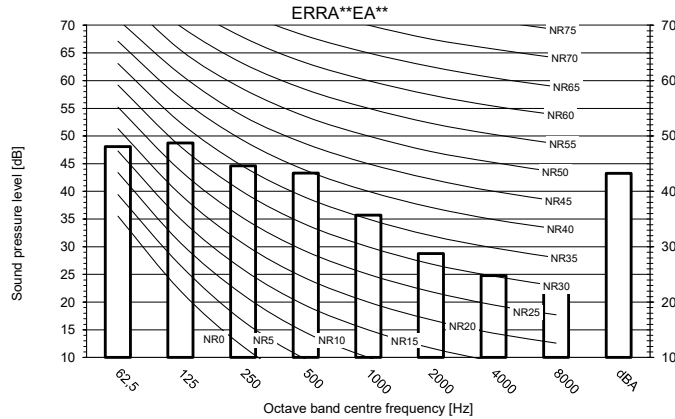

Suono massimo di giorno	Suono massimo di notte	Suono massimo di giorno			Suono massimo di notte		
		Livello della potenza acustica [dBA]			Livello della potenza acustica [dBA]		
		ERRA08EA*	ERRA10EA*	ERRA12EA*	ERRA08EA*	ERRA10EA*	ERRA12EA*
Predefinito	Livello di basso rumore 1	62	62	62	58,5	58,5	58,5
Livello di basso rumore 2	Livello di basso rumore 3	53	53	53	49,8	49,8	49,8

Carico massimo (massimo numero di giri al secondo della ventola e massimo numero di giri al secondo del compressore, alla modalità dedicata di basso rumore)

Punto di misurazione (lato scarico)



Note

- I dati sono validi in condizioni di campo libero.
- I dati sono validi in condizioni di funzionamento nominale.
- Condizioni: Ta DB/WB 7/6°C - LWC 55°C
- dBA = Livello di pressione acustica ponderata A (scala A secondo la norma CEI).
- Pressione acustica di riferimento 0 dB = 20 µPa
- Se il livello acustico viene misurato alle condizioni d'installazione reali, il valore misurato sarà superiore a causa del rumore ambientale e delle riflessioni acustiche.

3D146967

ERRA08-12EV3
ERRA08-12EW1

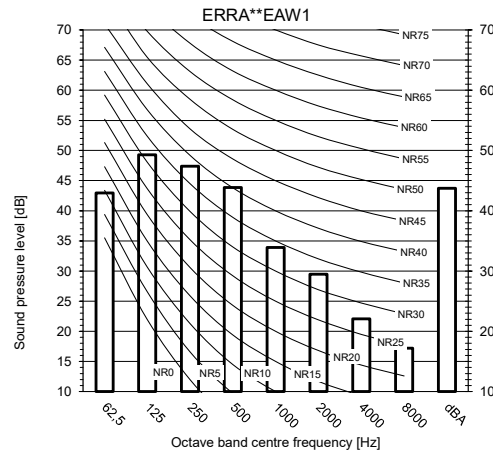
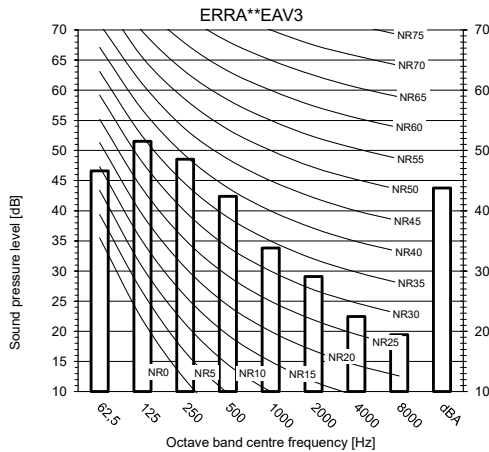

Punto di misurazione (lato scarico)

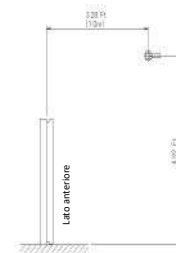

Note

- I dati sono validi in condizioni di campo libero.
- I dati sono validi in condizioni di funzionamento nominale.
- dBA = Livello di pressione acustica ponderata A (scala A secondo la norma CEI).
- Pressione acustica di riferimento 0 dB = 20 µPa
- Se il livello acustico viene misurato alle condizioni d'installazione reali, il valore misurato sarà superiore a causa del rumore ambientale e delle riflessioni acustiche.

3D146969

9 Installazione

9 - 1 Metodo di installazione

ERRA08-12EV3
ERRA08-12EW1

Spazio minimo per passaggio aria

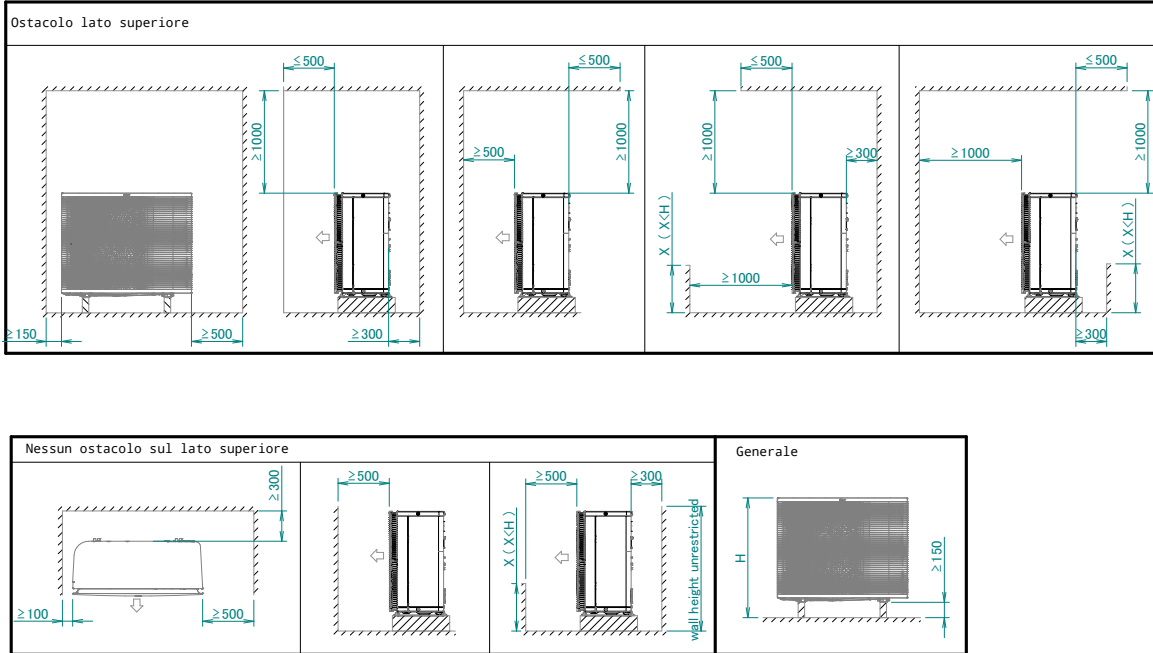

3D145275

10 Campo di funzionamento

10 - 1 Campo di funzionamento

ERRA08-12EV3

ERRA08-12EW1

ELV*ELB*ELS*

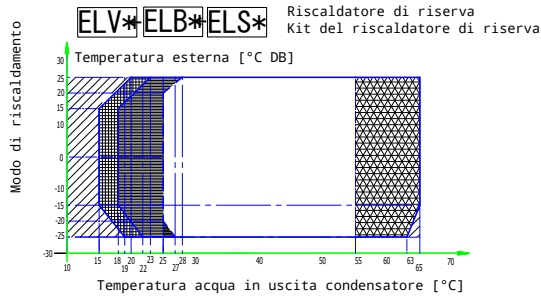
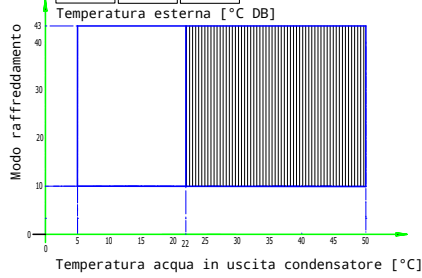

ELS*

Senza riscaldatore di riserva
Con preriscaldamento del serbatoio
Vedere la nota 1.

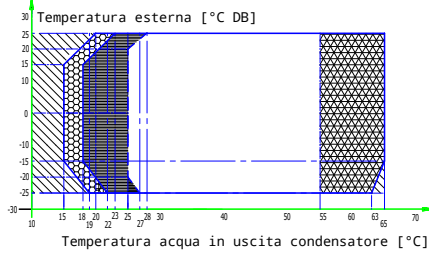

Legenda

- Funzionamento del solo riscaldatore di riserva
Senza funzionamento dell'unità esterna
- Funzionamento pompa di calore + riscaldatore di riserva
Area di aumento
- Auxiliary boiler only operation
Senza funzionamento dell'unità esterna
- Heat pump + auxiliary boiler operation
Area di aumento
- Funzionamento dell'unità esterna se il setpoint del sistema di comando è regolato su una richiesta minima di temperatura dell'acqua in uscita.

Vedere le linee tratteggiate

Funzionamento dell'unità esterna se il setpoint >55°C e $\Delta T = 10^\circ C$ ($\Delta T =$ temperatura in uscita - temperatura in entrata)

Area di abbassamento

Note

- 1 Preriscaldamento del serbatoio
Per informazioni dettagliate, consultare la guida di riferimento dell'installatore.
- 2 Nel modo di alimentazione limitata, l'unità esterna e il riscaldatore di riserva possono funzionare solo separatamente.

3D142809

ERRA08-12EV3

ERRA08-12EW1

Modo riscaldamento per acqua calda sanitaria

ELV* + ELS* + EKHWP* + EKHWS*200*
EKHWS*250*
EKHWS*300*

+ EKHWS*200*

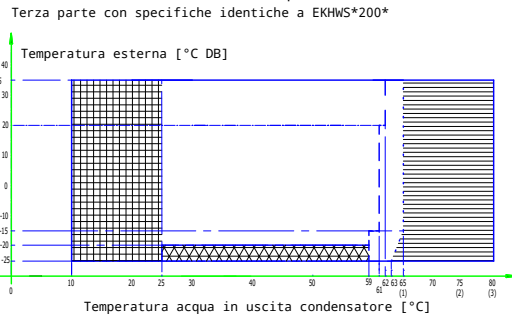

EKHWS*150*
EKHWS*180*

+ EKHWS*150*

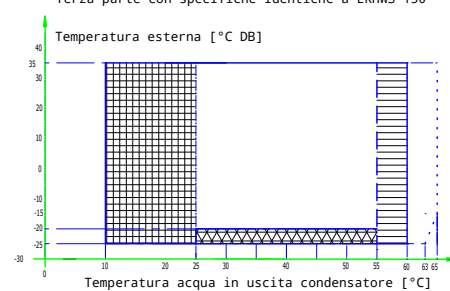

Legenda

- Setpoint [°C]
- Acqua calda sanitaria
- Temperatura dell'acqua in uscita [°C]
- Area di aumento
- Funzionamento del solo surriscaldatore (se un surriscaldatore fa parte del sistema)
(1) Solo unità interne ELV*12*
(2) Combinazione di unità interne EKHWS* e ELB* / Solo unità interne ELS*12*
(3) Combinazione di unità interne EKHWP* e ELB*

Il funzionamento dell'unità esterna è possibile. Se la temperatura esterna scende al di sotto di -20°C, l'unità continuerà a funzionare. Però quando l'unità è su DISATTIVATO e la temperatura esterna è inferiore a -20°C, l'unità esterna non si avvierà. In questi casi si avvieranno l'unità interna e il riscaldatore di riserva.

Note

1. In condizioni di alimentazione limitata (solo EKHWS*), l'unità esterna, il surriscaldatore e il riscaldatore di riserva possono funzionare solo separatamente.
2. Terza parte con specifiche identiche a EKHWS*150*
Superficie della serpentina >1.05m² e <3.7m²
Termistore del serbatoio e surriscaldatore sopra alla serpentina della pompa di calore.
3. Terza parte con specifiche identiche a EKHWS*200*
Superficie della serpentina >1.8m² e <3.7m²
Termistore del serbatoio e surriscaldatore sopra alla serpentina della pompa di calore.

3D142810

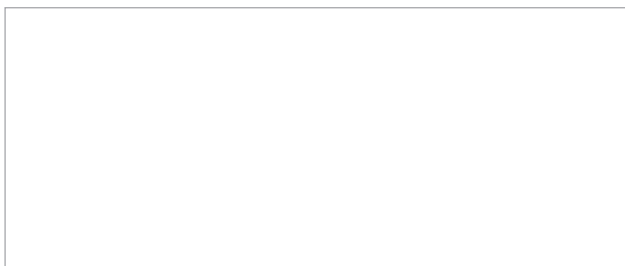

EEDIT23A

08/2023



Il presente opuscolo è fornito unicamente a scopo informativo e non costituisce un'offerta vincolante per Daikin Europe N.V. Daikin Europe N.V. ha redatto il presente opuscolo secondo le informazioni in proprio possesso. Non si fornisce alcuna garanzia espressa o implicita di completezza, precisione, affidabilità o adeguatezza per scopi specifici relativamente al contenuto, ai prodotti e ai servizi presentati nello stesso. I dati tecnici ed elettrici sono soggetti a modifiche senza preavviso. Daikin Europe N.V. declina espressamente ogni responsabilità per danni diretti o indiretti, nel senso più ampio dei termini, derivanti da o correlati all'uso e/o all'interpretazione del presente opuscolo. Daikin Europe N.V. detiene i diritti di riproduzione di tutti i contenuti.