

## LC1081II - LC1082II - LC1083II - LC1084II - LC1085II

### Avvertenze

- ⚠ Questa istruzione è parte integrante del libretto dell'apparecchio sul quale viene installato il kit. A tale libretto si rimanda per le avvertenze generali e per le regole fondamentali di sicurezza.
- ⚠ Seguire le sequenze riportate nei vari paragrafi per un rapido e corretto montaggio dei componenti.
- ⚠ L'installazione deve essere effettuata da personale qualificato e dotato dei necessari Dispositivi di Protezione Individuale.

### Elenco accessori

Per modelli SLI:

- LC1081II - Pannello estetico rasomuro per modelli SLI 200
- LC1082II - Pannello estetico rasomuro per modelli SLI 400
- LC1083II - Pannello estetico rasomuro per modelli SLI 600
- LC1084II - Pannello estetico rasomuro per modelli SLI 800
- LC1085II - Pannello estetico rasomuro per modelli SLI 1000

### Montaggio kit pannello installazione rasomuro

Il kit è installabile nella sola posizione verticale.

- ⚠ Prima di procedere al montaggio del kit è necessario smontare i componenti.
- ⚠ Per l'installazione in posizione orizzontale con mandata canalizzata è necessario acquistare il kit pannello estetico per installazione rasomuro con mandata canalizzata.
- ⚠ Prima di eseguire l'installazione dell'apparecchio e del pannello estetico, verificare che all'interno della struttura metallica siano state eseguite tutte le predisposizioni degli attacchi idraulici ed elettrici.
- ⚠ È necessario, per il corretto funzionamento dell'apparecchio, che durante tutta la fase d'installazione lo spazio di lavoro rimanga pulito.
- ⚠ Rimuovere regolarmente frammenti di materiali, detriti di lavorazione o sporcizia presenti nella cassaforma.

### Verticale con mandata libera orizzontale

#### Preparazione dell'apparecchio

– applicare al corpo macchina i coibentanti in dotazione

- A** Coibentanti
- B** Corpo macchina

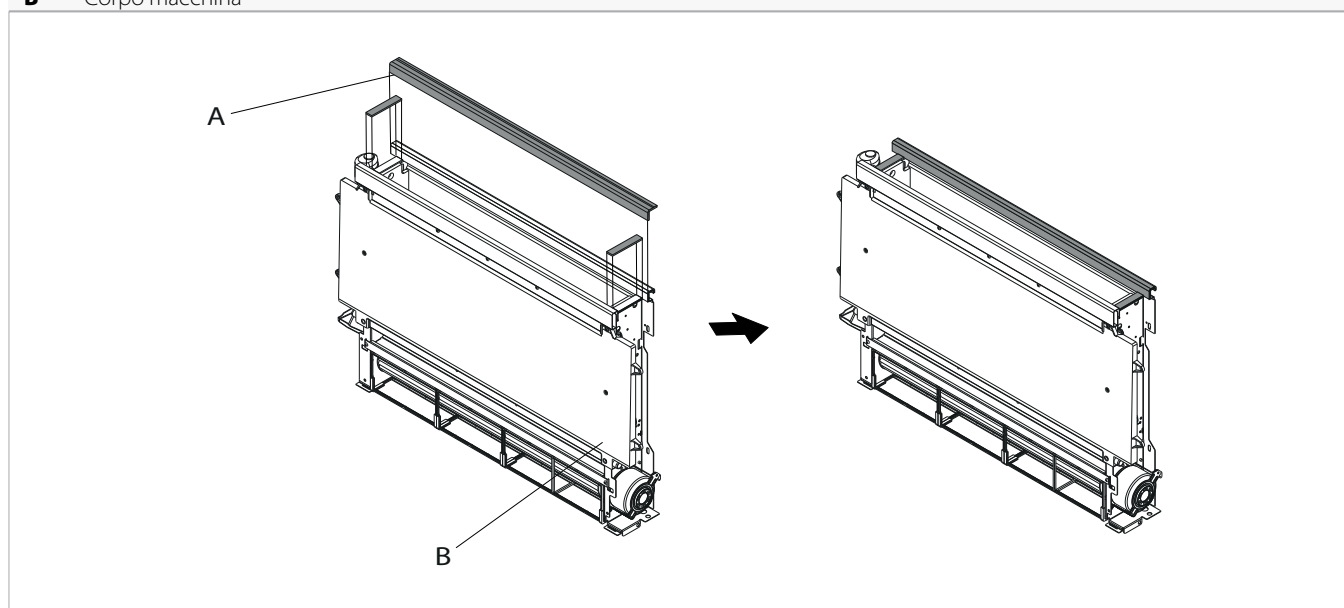

### Installazione corpo macchina

- inserire i dadi in gabbia forniti a corredo all'interno dei fori quadrati previsti nella cassaforma
- montare le 2 staffe di supporto in dotazione all'apparecchio
- fissare le staffe utilizzando viti M6 (non forniti a corredo)
- verificare il corretto fissaggio
- verificare il corretto allineamento con una livella
- ⚠ Applicare tasselli in grado di sostenere il peso della struttura e dell'apparecchio.
- ⚠ Utilizzare le viti e le rondelle in dotazione ai tasselli.

- A** Cassaforma
- B** Staffe di fissaggio

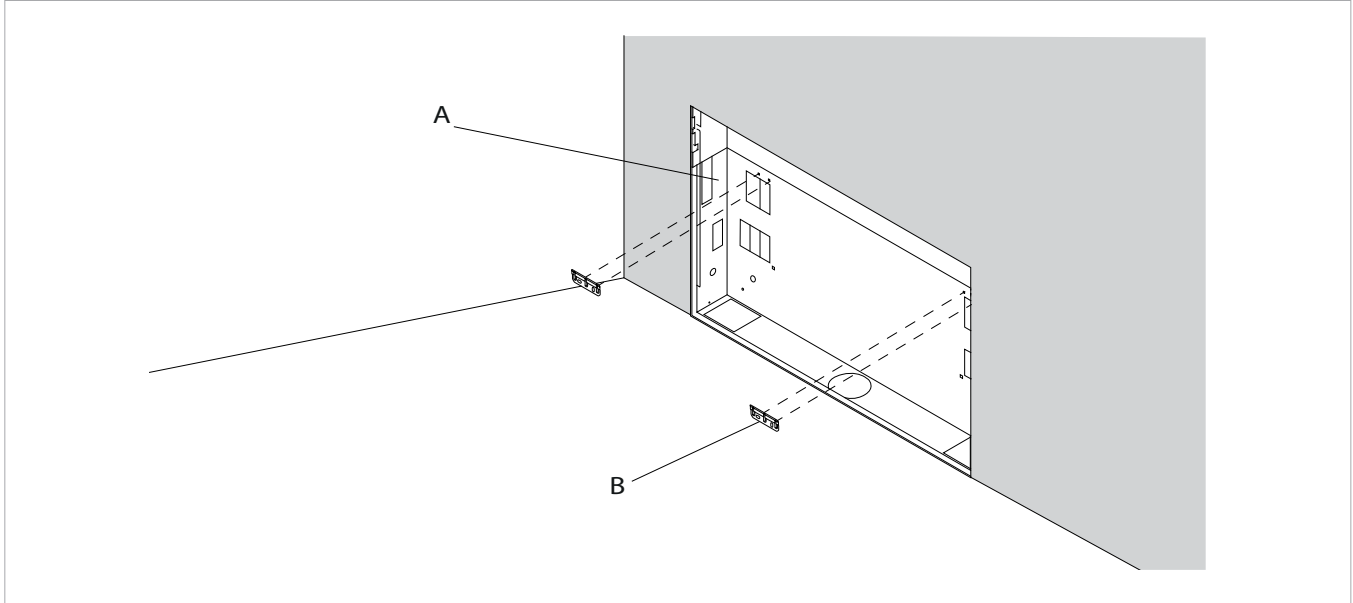

- montare l'apparecchio
- verificare il corretto aggancio sulle staffe

- A** Staffe di fissaggio
- B** Corpo macchina

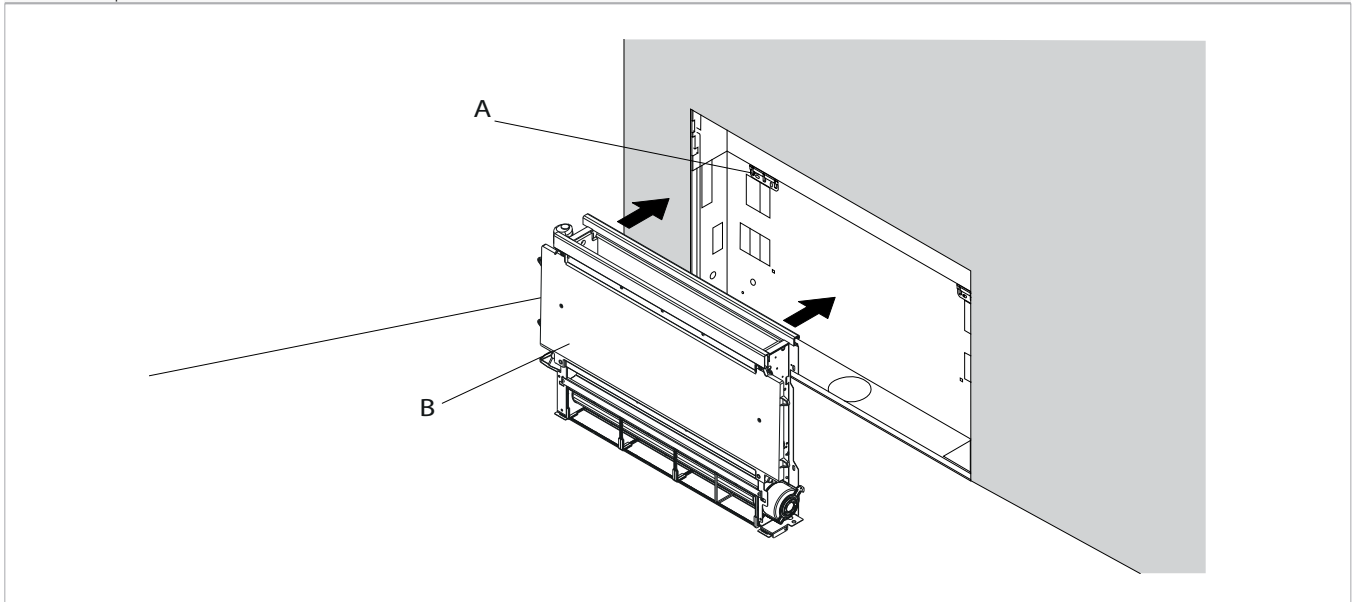

### Montaggio pannello estetico

- avvicinare il pannello estetico alla cassaforma
- agganciare il pannello attraverso gli agganci predisposti
- fissare il pannello con le viti in dotazione

- A** Pannello estetico  
**B** Viti di fissaggio

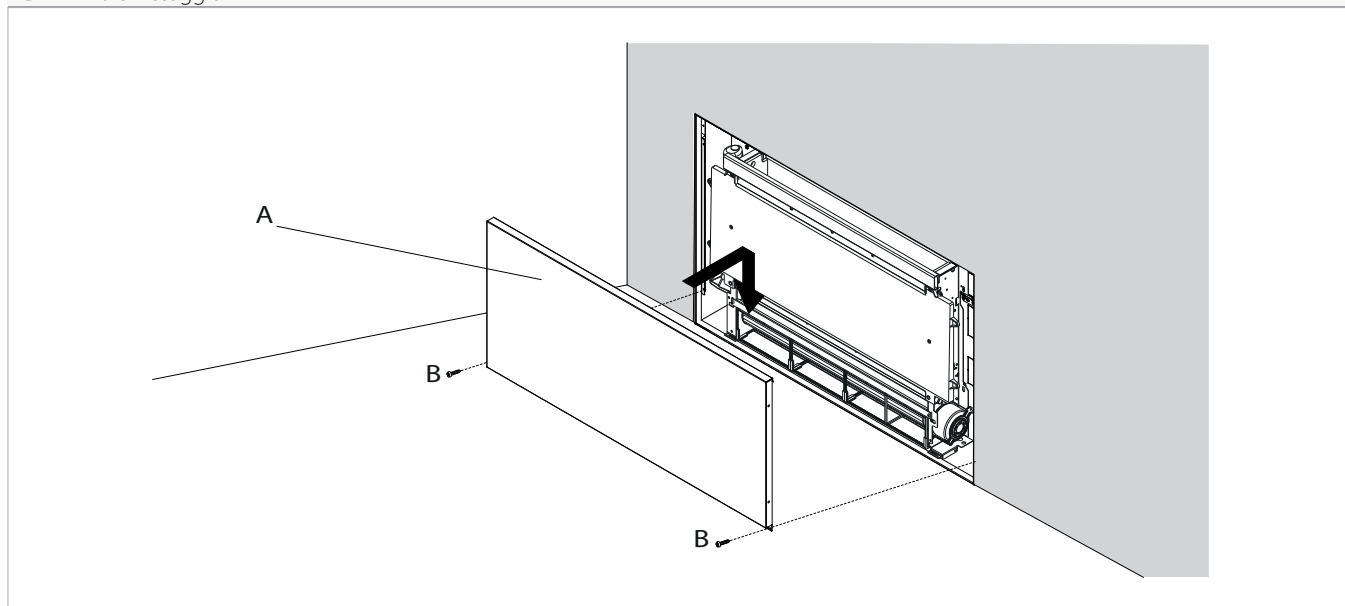

### Montaggio griglie

- Griglia superiore**
- avvicinare la griglia di mandata alla cassaforma
  - fissare la griglia con le viti in dotazione

- A** Griglia di mandata  
**B** Viti di fissaggio

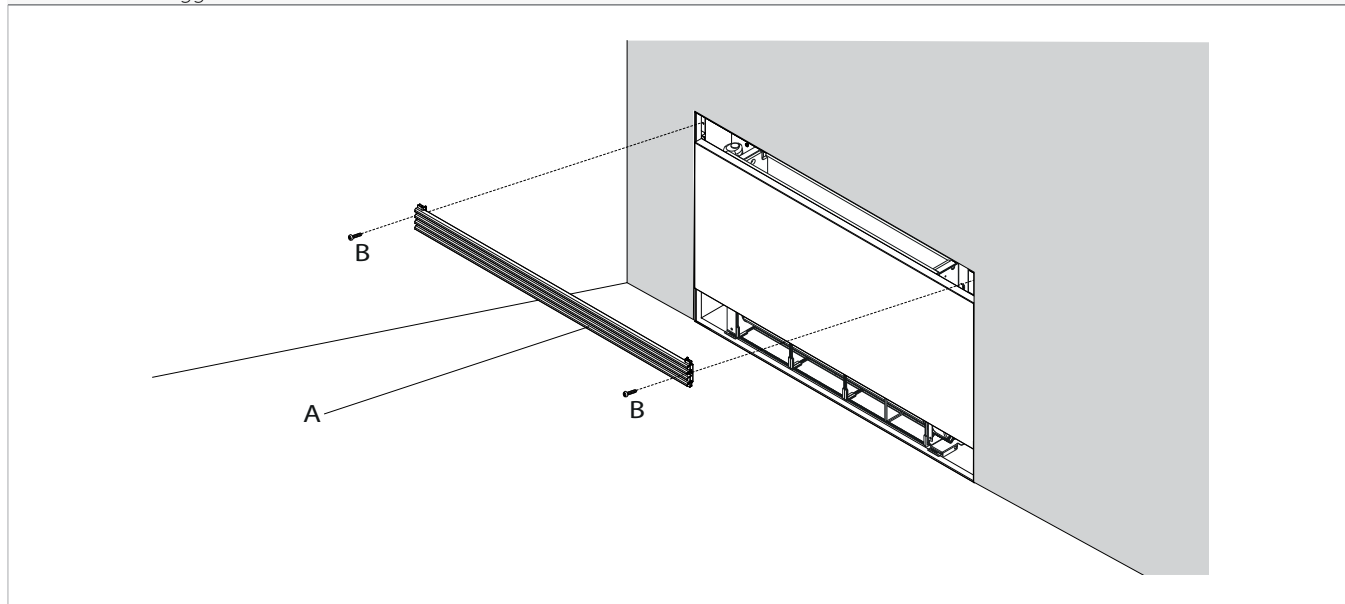

**Griglia inferiore**

– avvicinare la griglia di aspirazione alla cassaforma

– agganciare la parte inferiore del pannello mediante gli agganci predisposti nella cassaforma

- A** Fori aggancio griglia
- B** Griglia di aspirazione

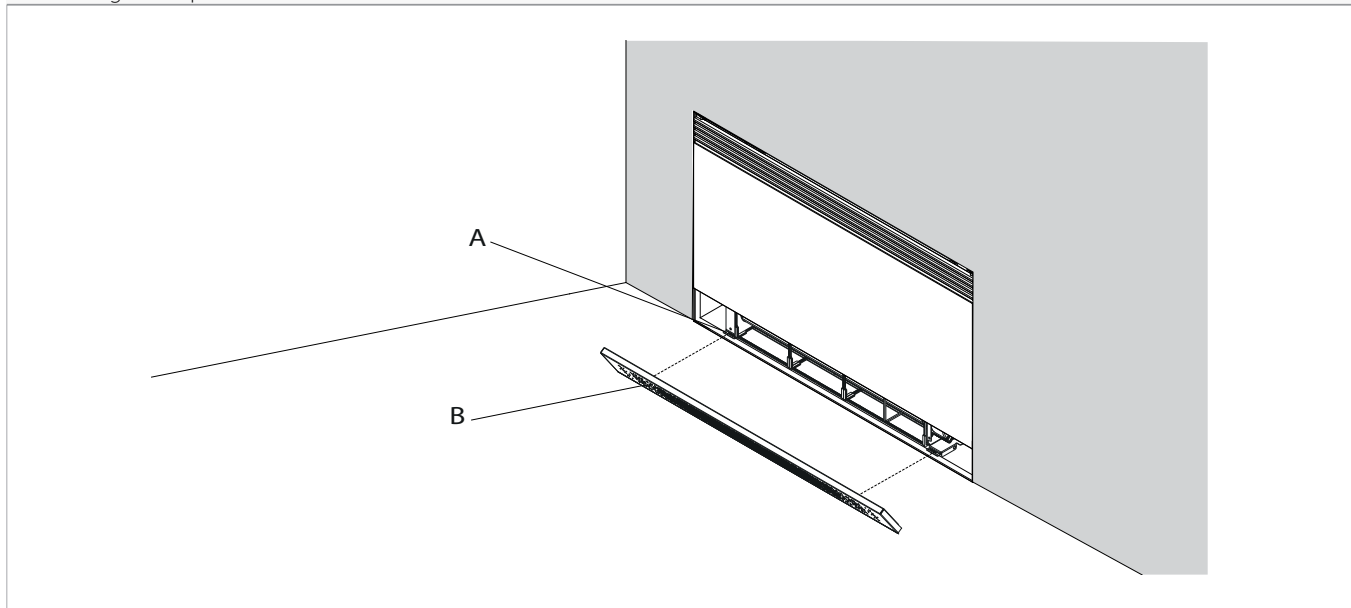

– chiudere la griglia facendola ruotare fino al completo bloccaggio dei dentini superiori

- A** Pannello estetico
- B** Griglia di aspirazione

